

Projektgröße (netto). Schnittlinie

Projektgröße (brutto). Entwurfgröße

Sichere Zone (alle Elemente, die nicht getrimmt werden sollen, sollten sich innerhalb dieser Linie befinden)

ACHTUNG:

Bitte überprüfen Sie das Design sorgfältig auf Inhalt, Farben und Texte.
 Nach Annahme der Bestellung übernehmen wir keine Verantwortung für Fehler.
 Mögliche Grafikverschiebungen (+/- 1 mm Toleranz). Mögliche Farbabweichung (max. +/- 7%).

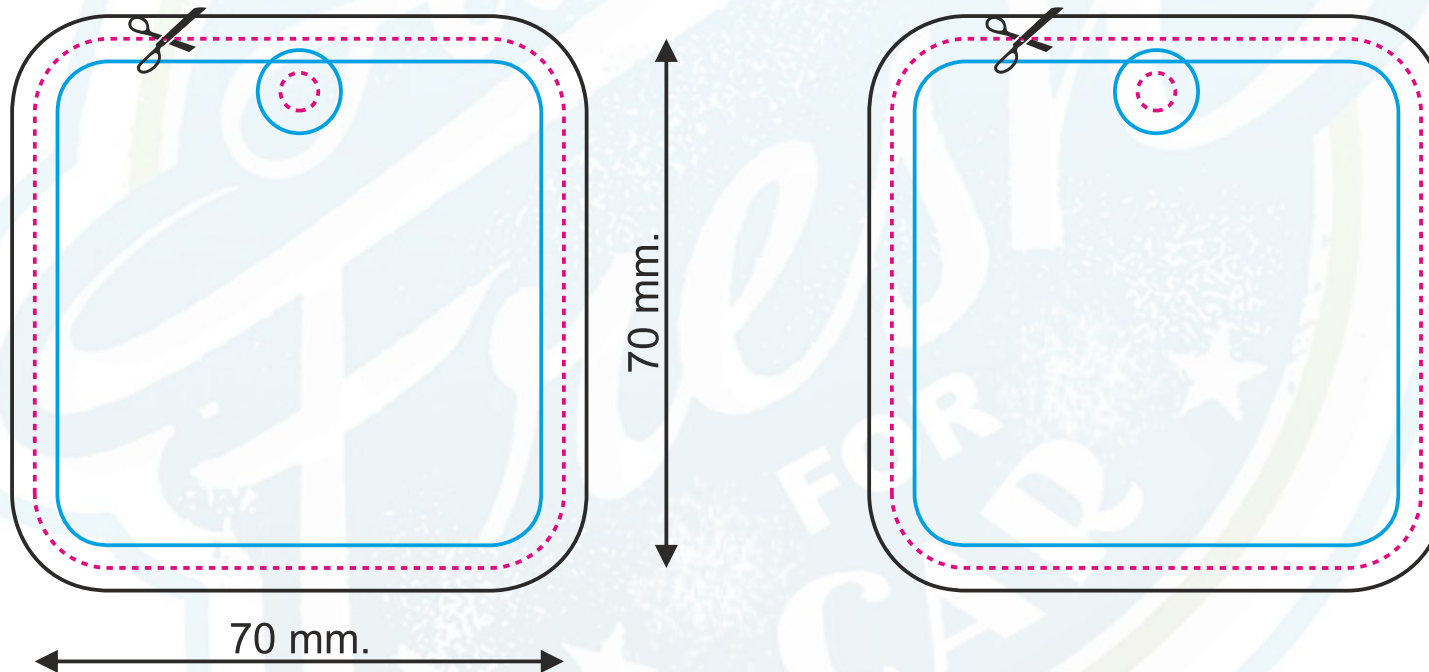

VORNE / HINTEN

Seite 1

Projektgröße (netto). Schnittlinie
 Projektgröße (brutto). Entwurfgröße

Sichere Zone (alle Elemente, die nicht getrimmt werden sollen, sollten sich innerhalb dieser Linie befinden)

ACHTUNG:

Bitte überprüfen Sie das Design sorgfältig auf Inhalt, Farben und Texte.
 Nach Annahme der Bestellung übernehmen wir keine Verantwortung für Fehler.
 Mögliche Grafikverschiebungen (+/- 1 mm Toleranz). Mögliche Farbabweichung (max. +/- 7%).

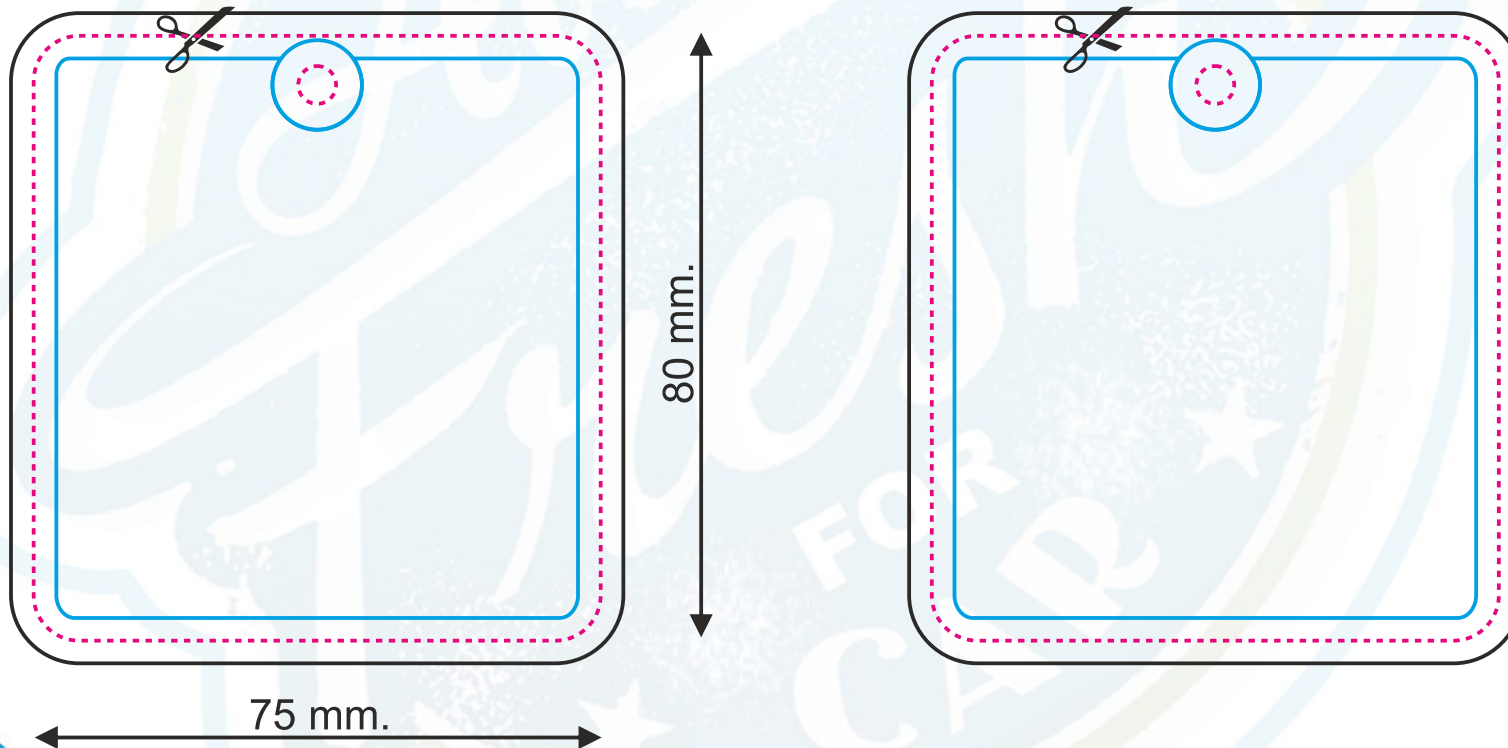

VORNE / HINTEN

Seite 2

Projektgröße (netto). Schnittlinie
 Projektgröße (brutto). Entwurfgröße

Sichere Zone (alle Elemente, die nicht getrimmt werden sollen, sollten sich innerhalb dieser Linie befinden)

ACHTUNG:

Bitte überprüfen Sie das Design sorgfältig auf Inhalt, Farben und Texte.
 Nach Annahme der Bestellung übernehmen wir keine Verantwortung für Fehler.
 Mögliche Grafikverschiebungen (+/- 1 mm Toleranz). Mögliche Farbabweichung (max. +/- 7%).

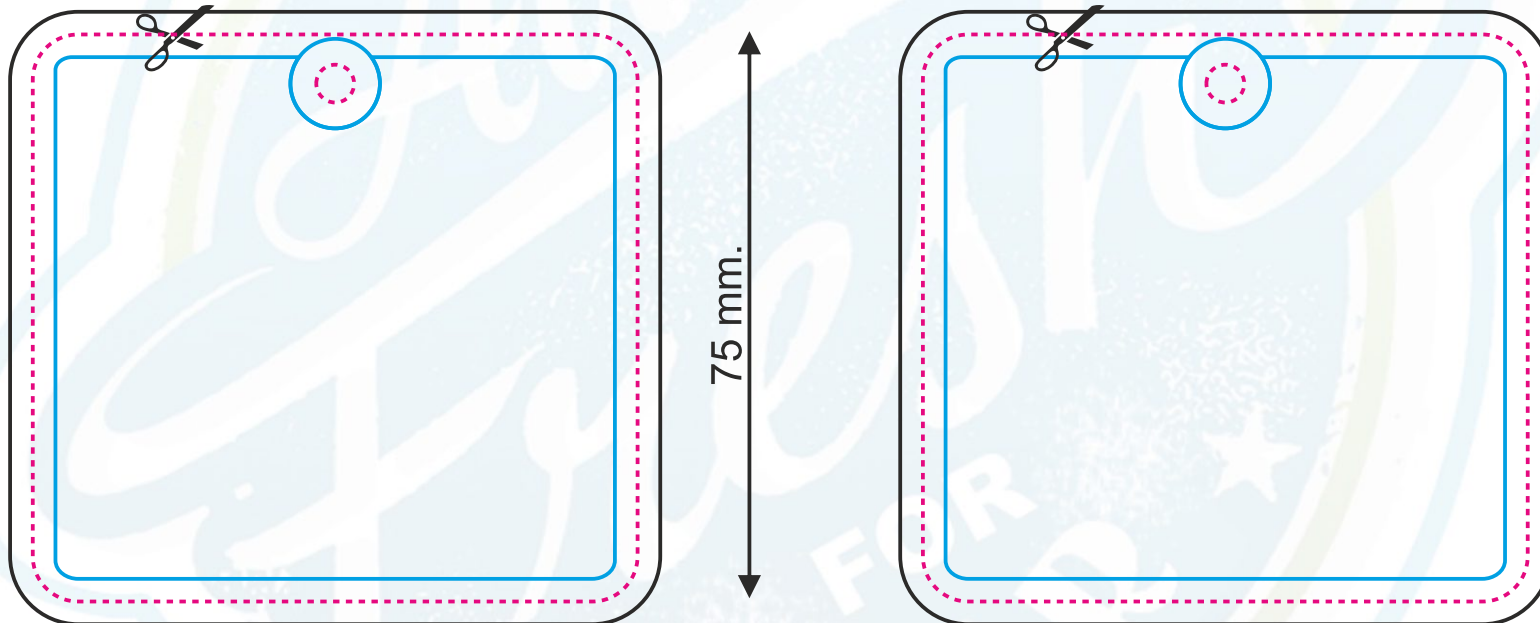

80 mm.

75 mm.



VORNE / HINTEN

Seite 3

Projektgröße (netto). Schnittlinie
 Projektgröße (brutto). Entwurfgröße

Sichere Zone (alle Elemente, die nicht getrimmt werden sollen, sollten sich innerhalb dieser Linie befinden)

ACHTUNG:

Bitte überprüfen Sie das Design sorgfältig auf Inhalt, Farben und Texte.
 Nach Annahme der Bestellung übernehmen wir keine Verantwortung für Fehler.
 Mögliche Grafikverschiebungen (+/- 1 mm Toleranz). Mögliche Farbabweichung (max. +/- 7%).

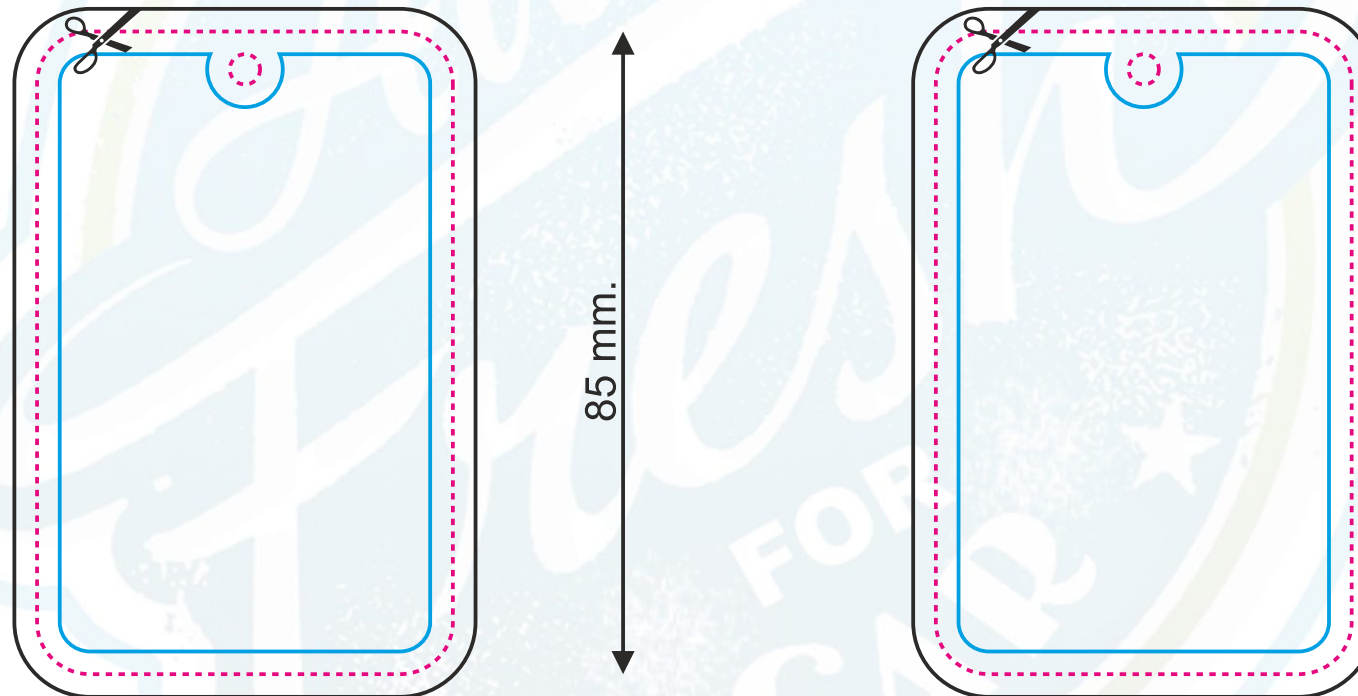

VORNE / HINTEN

Projektgröße (netto). Schnittlinie

Projektgröße (brutto). Entwurfgröße

Sichere Zone (alle Elemente, die nicht getrimmt werden sollen, sollten sich innerhalb dieser Linie befinden)

ACHTUNG:

Bitte überprüfen Sie das Design sorgfältig auf Inhalt, Farben und Texte.
 Nach Annahme der Bestellung übernehmen wir keine Verantwortung für Fehler.
 Mögliche Grafikverschiebungen (+/- 1 mm Toleranz). Mögliche Farbabweichung (max. +/- 7%).

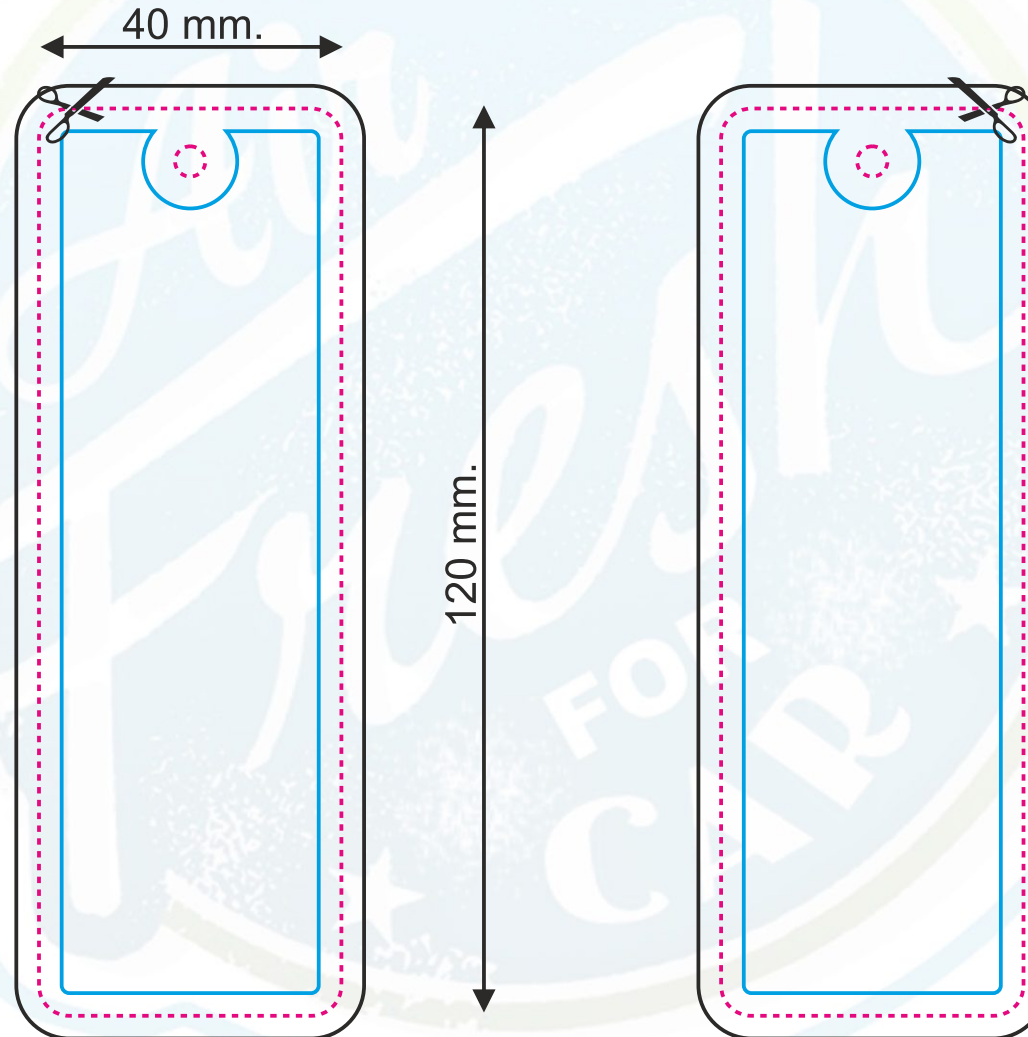

VORNE / HINTEN



Projektgröße (netto). Schnittlinie
 Projektgröße (brutto). Entwurfgröße

Sichere Zone (alle Elemente, die nicht getrimmt werden sollen, sollten sich innerhalb dieser Linie befinden)

ACHTUNG:

Bitte überprüfen Sie das Design sorgfältig auf Inhalt, Farben und Texte.
 Nach Annahme der Bestellung übernehmen wir keine Verantwortung für Fehler.
 Mögliche Grafikverschiebungen (+/- 1 mm Toleranz). Mögliche Farbabweichung (max. +/- 7%).

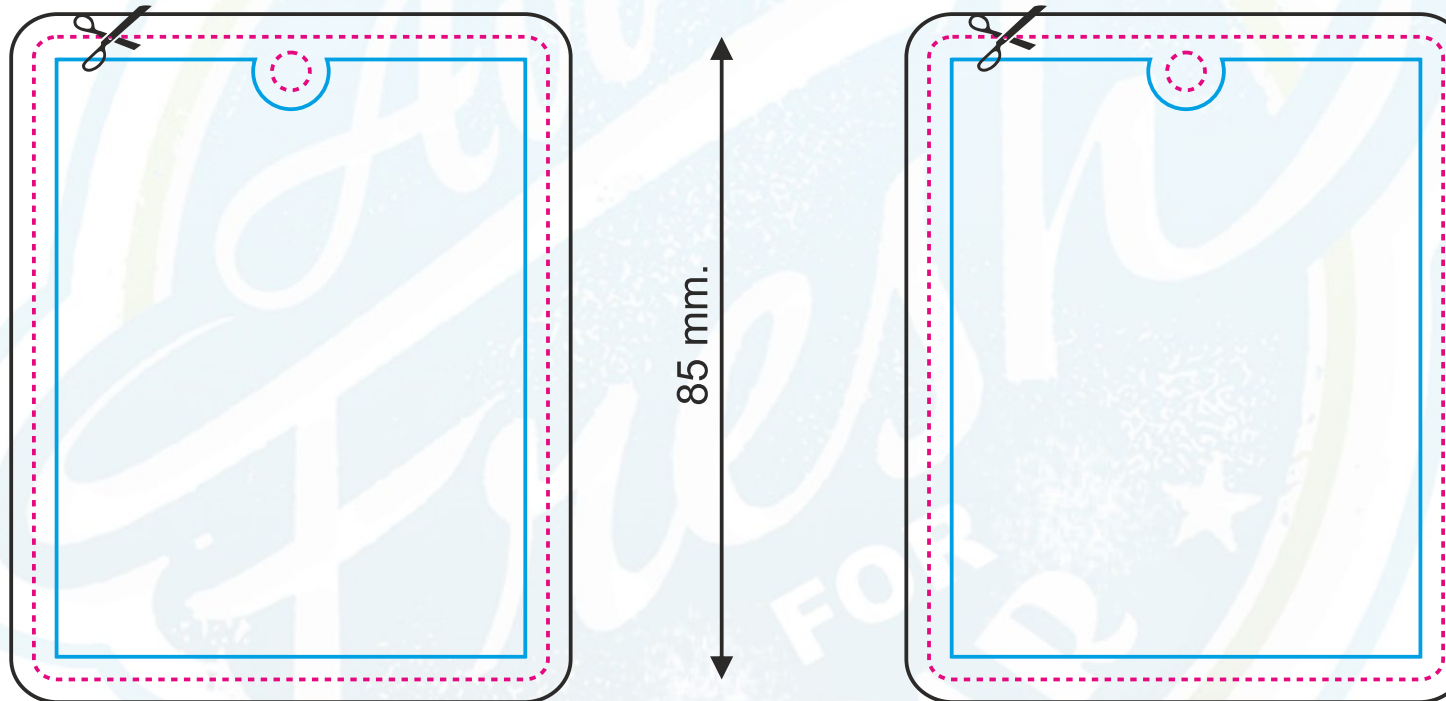

VORNE / HINTEN

Projektgröße (netto). Schnittlinie
 Projektgröße (brutto). Entwurfgröße

Sichere Zone (alle Elemente, die nicht getrimmt werden sollen, sollten sich innerhalb dieser Linie befinden)

ACHTUNG:

Bitte überprüfen Sie das Design sorgfältig auf Inhalt, Farben und Texte.
 Nach Annahme der Bestellung übernehmen wir keine Verantwortung für Fehler.
 Mögliche Grafikverschiebungen (+/- 1 mm Toleranz). Mögliche Farbabweichung (max. +/- 7%).

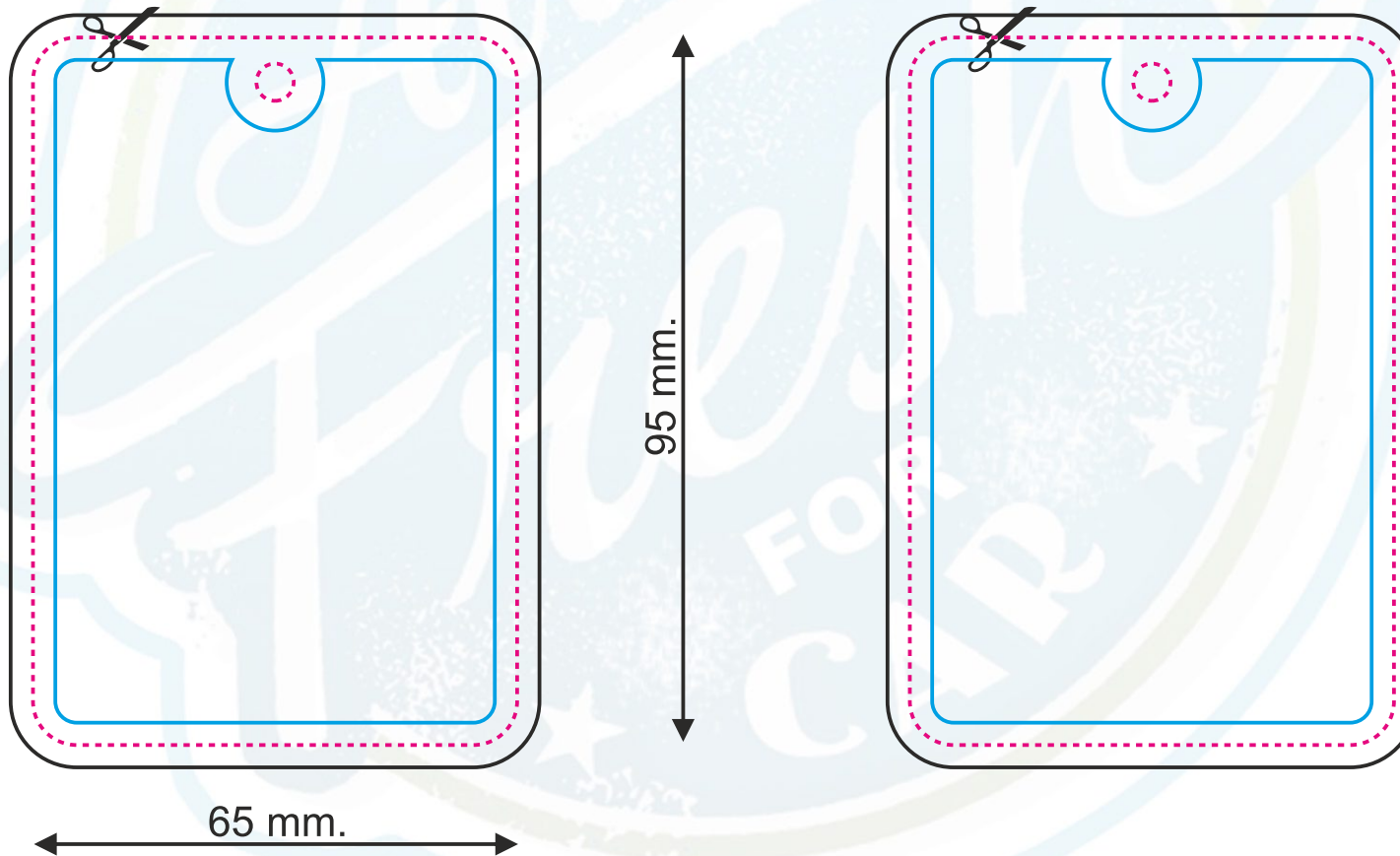

VORNE / HINTEN

Seite 7

Projektgröße (netto). Schnittlinie

Projektgröße (brutto). Entwurfgröße

Sichere Zone (alle Elemente, die nicht getrimmt werden sollen, sollten sich innerhalb dieser Linie befinden)

ACHTUNG:

Bitte überprüfen Sie das Design sorgfältig auf Inhalt, Farben und Texte.
 Nach Annahme der Bestellung übernehmen wir keine Verantwortung für Fehler.
 Mögliche Grafikverschiebungen (+/- 1 mm Toleranz). Mögliche Farbabweichung (max. +/- 7%).

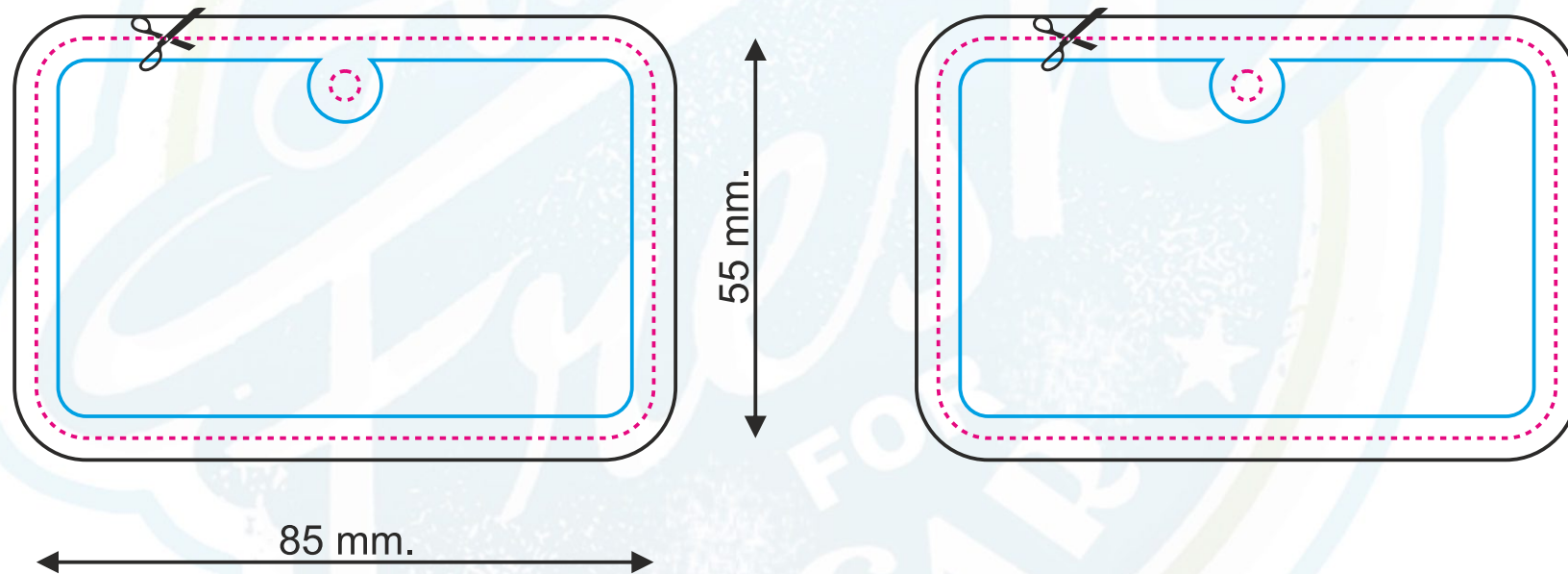

VORNE / HINTEN

Seite 8

Projektgröße (netto). Schnittlinie
 Projektgröße (brutto). Entwurfgröße

Sichere Zone (alle Elemente, die nicht getrimmt werden sollen, sollten sich innerhalb dieser Linie befinden)

ACHTUNG:

Bitte überprüfen Sie das Design sorgfältig auf Inhalt, Farben und Texte.
 Nach Annahme der Bestellung übernehmen wir keine Verantwortung für Fehler.
 Mögliche Grafikverschiebungen (+/- 1 mm Toleranz). Mögliche Farbabweichung (max. +/- 7%).

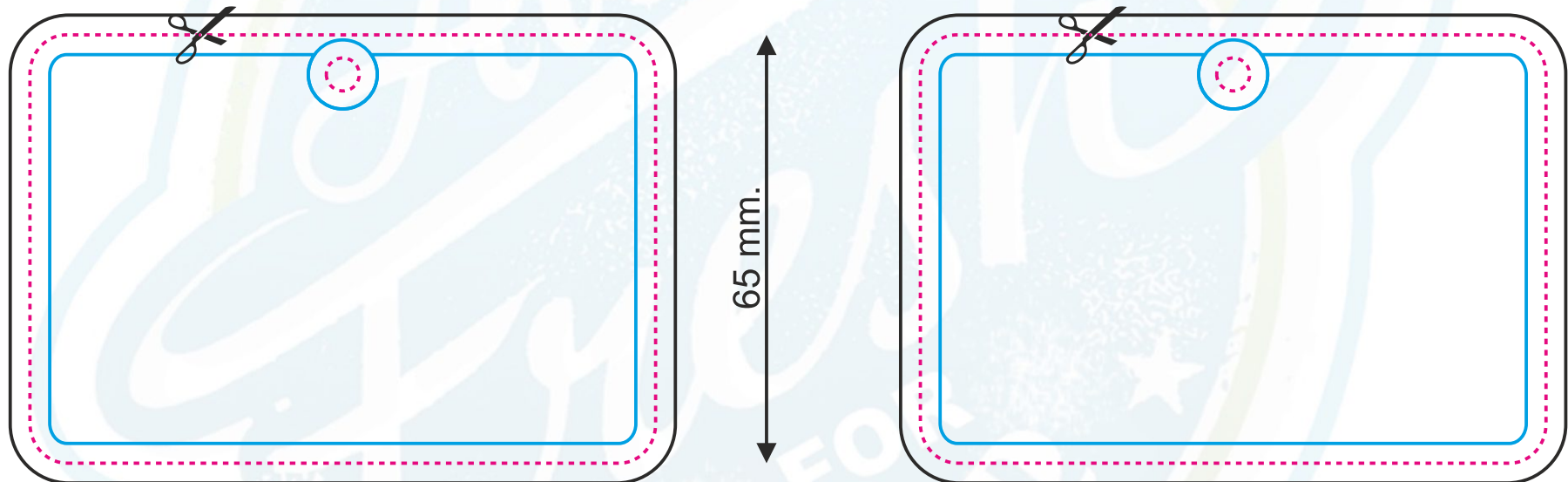

95 mm.



VORNE / HINTEN

Seite 9

Projektgröße (netto). Schnittlinie
 Projektgröße (brutto). Entwurfgröße

Sichere Zone (alle Elemente, die nicht getrimmt werden sollen, sollten sich innerhalb dieser Linie befinden)

ACHTUNG:

Bitte überprüfen Sie das Design sorgfältig auf Inhalt, Farben und Texte.
 Nach Annahme der Bestellung übernehmen wir keine Verantwortung für Fehler.
 Mögliche Grafikverschiebungen (+/- 1 mm Toleranz). Mögliche Farbabweichung (max. +/- 7%).

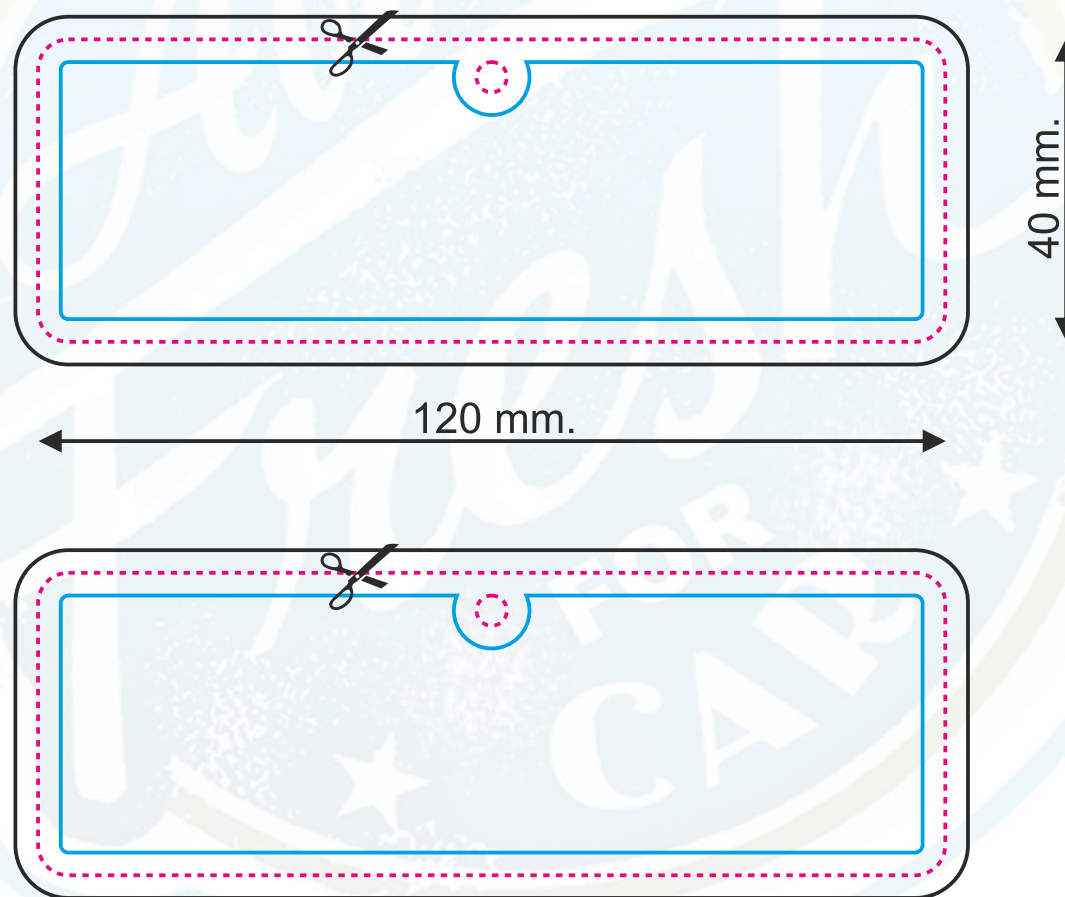

VORNE / HINTEN

Seite 10



Projektgröße (netto). Schnittlinie

Projektgröße (brutto). Entwurfgröße

Sichere Zone (alle Elemente, die nicht getrimmt werden sollen, sollten sich innerhalb dieser Linie befinden)

ACHTUNG:

Bitte überprüfen Sie das Design sorgfältig auf Inhalt, Farben und Texte.
 Nach Annahme der Bestellung übernehmen wir keine Verantwortung für Fehler.
 Mögliche Grafikverschiebungen (+/- 1 mm Toleranz). Mögliche Farbabweichung (max. +/- 7%).

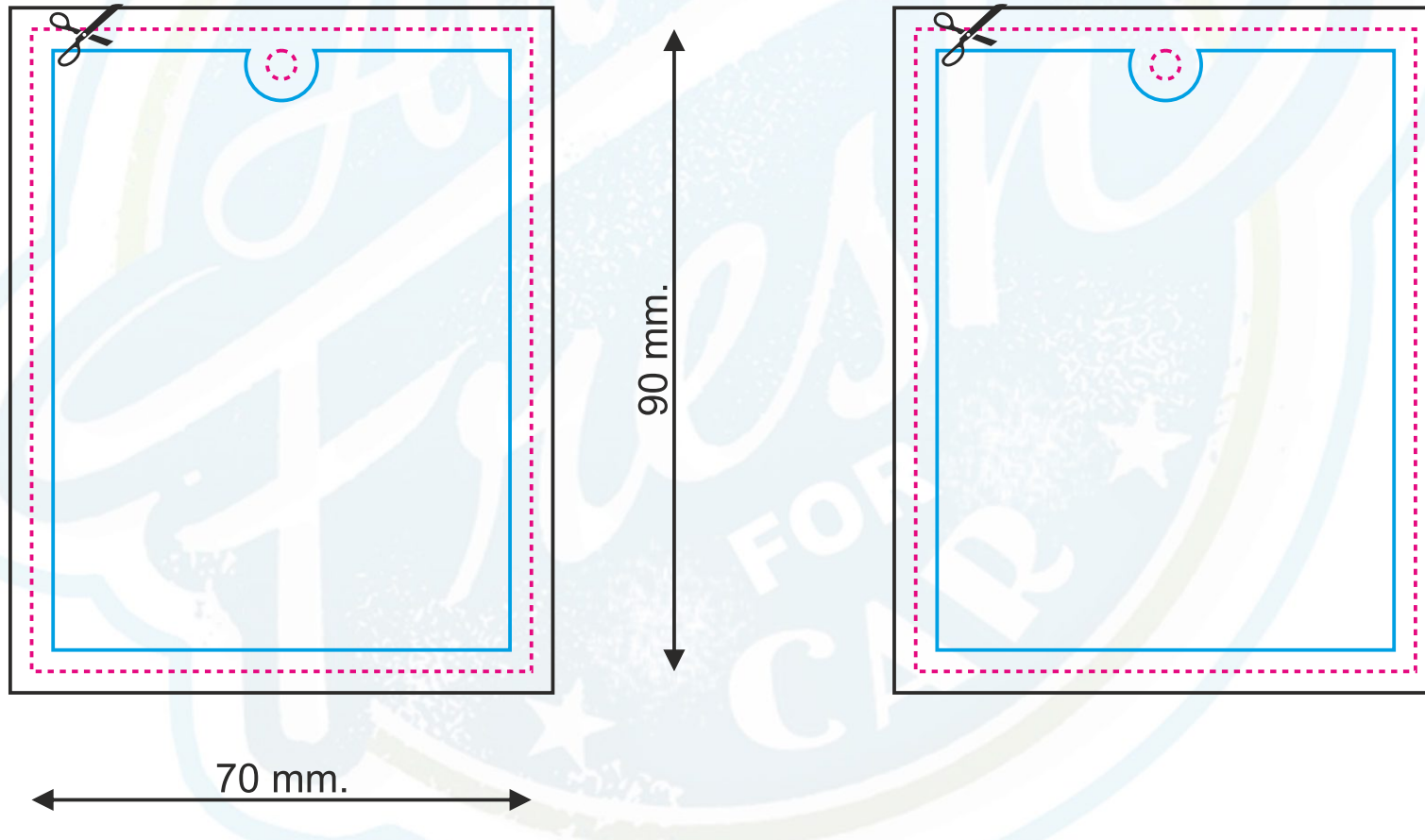

VORNE / HINTEN

Projektgröße (netto). Schnittlinie
 Projektgröße (brutto). Entwurfgröße

Sichere Zone (alle Elemente, die nicht getrimmt werden sollen, sollten sich innerhalb dieser Linie befinden)

ACHTUNG:

Bitte überprüfen Sie das Design sorgfältig auf Inhalt, Farben und Texte.
 Nach Annahme der Bestellung übernehmen wir keine Verantwortung für Fehler.
 Mögliche Grafikverschiebungen (+/- 1 mm Toleranz). Mögliche Farbabweichung (max. +/- 7%).

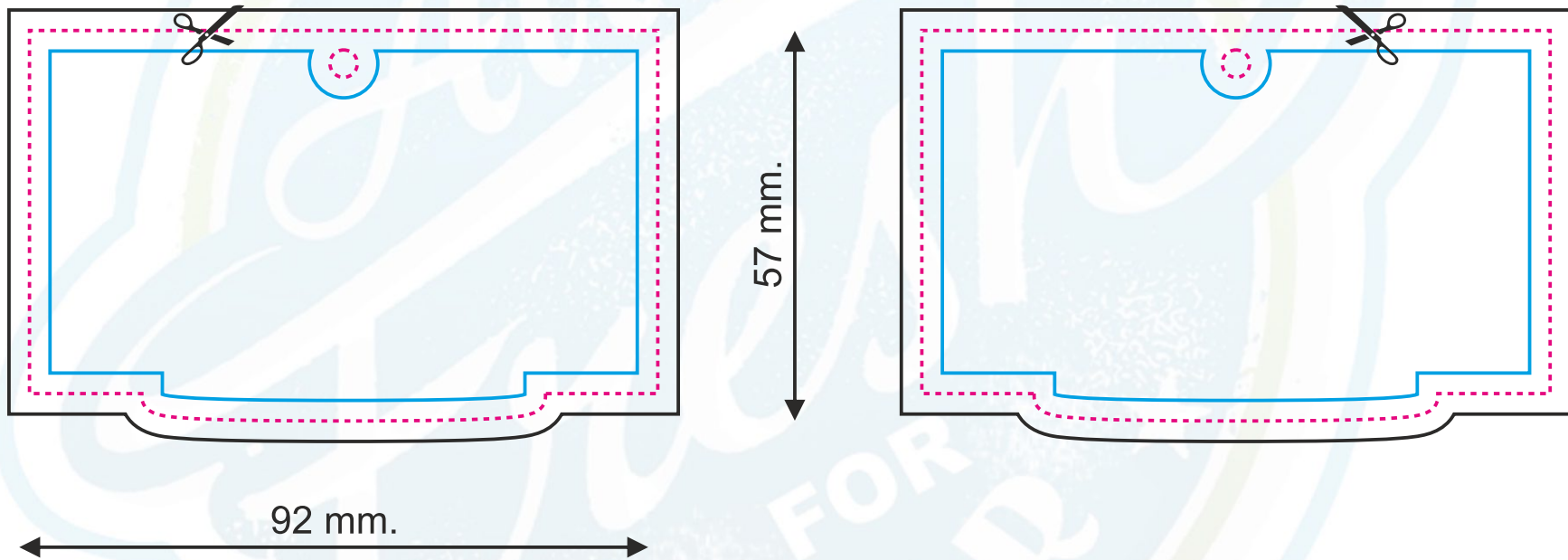

VORNE / HINTEN

Seite 12

Projektgröße (netto). Schnittlinie
 Projektgröße (brutto). Entwurfgröße

Sichere Zone (alle Elemente, die nicht getrimmt werden sollen, sollten sich innerhalb dieser Linie befinden)

ACHTUNG:

Bitte überprüfen Sie das Design sorgfältig auf Inhalt, Farben und Texte.
 Nach Annahme der Bestellung übernehmen wir keine Verantwortung für Fehler.
 Mögliche Grafikverschiebungen (+/- 1 mm Toleranz). Mögliche Farbabweichung (max. +/- 7%).

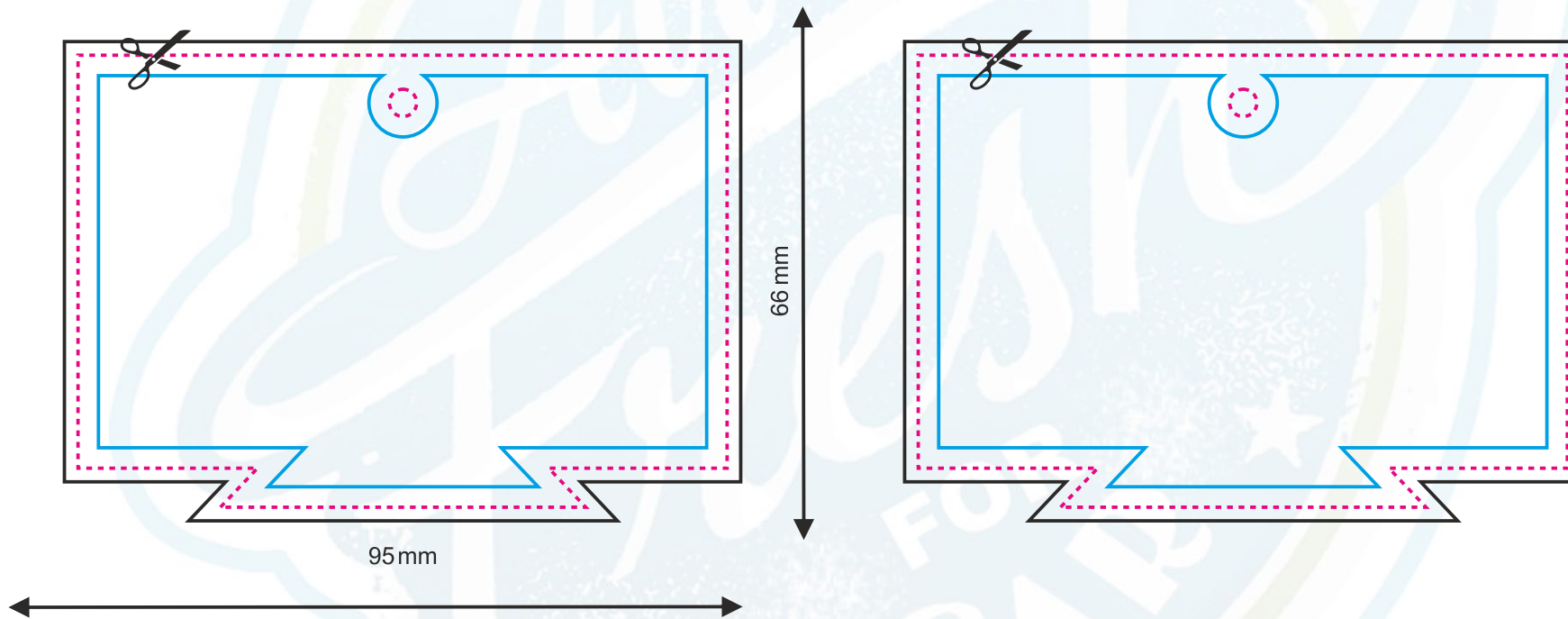

VORNE / HINTEN

Seite 13

Projektgröße (netto). Schnittlinie
 Projektgröße (brutto). Entwurfgröße

Sichere Zone (alle Elemente, die nicht getrimmt werden sollen, sollten sich innerhalb dieser Linie befinden)

ACHTUNG:

Bitte überprüfen Sie das Design sorgfältig auf Inhalt, Farben und Texte.
 Nach Annahme der Bestellung übernehmen wir keine Verantwortung für Fehler.
 Mögliche Grafikverschiebungen (+/- 1 mm Toleranz). Mögliche Farbabweichung (max. +/- 7%).

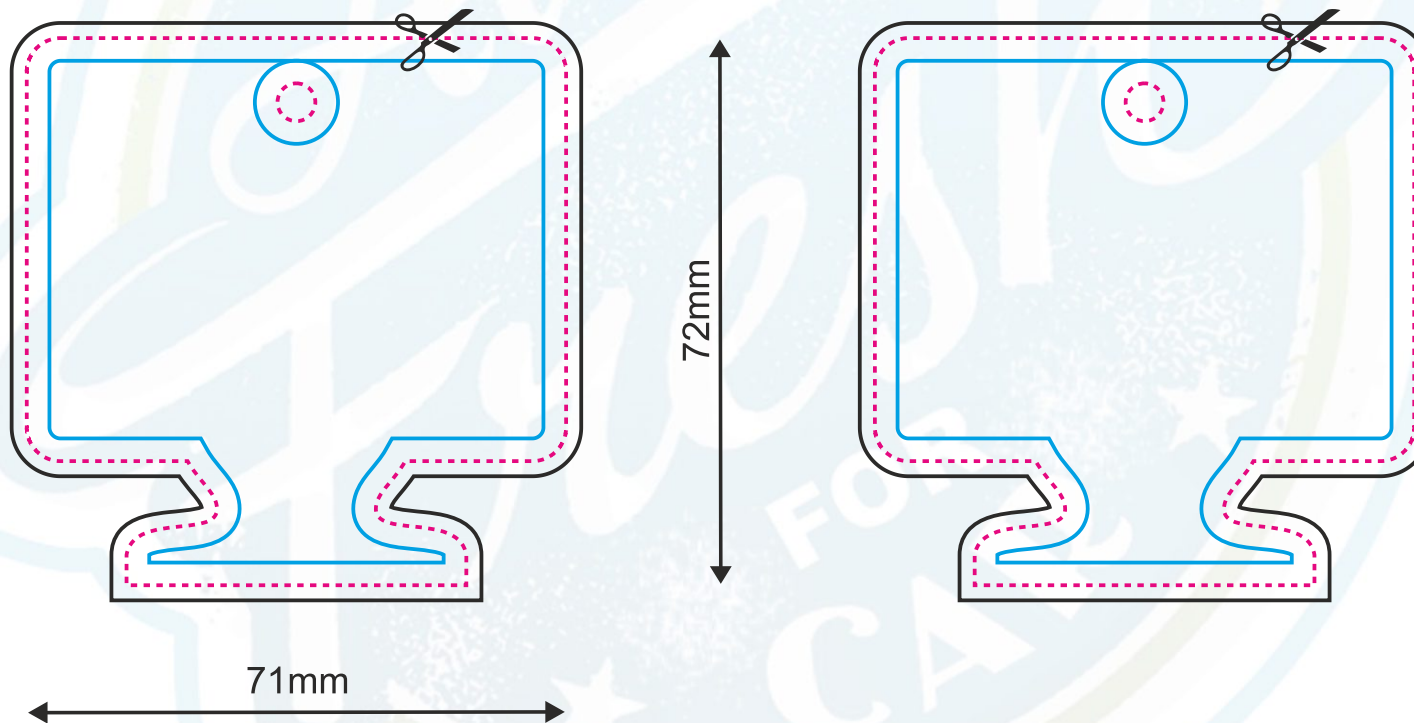

VORNE / HINTEN

Seite 14

Projektgröße (netto). Schnittlinie

Projektgröße (brutto). Entwurfgröße

Sichere Zone (alle Elemente, die nicht getrimmt werden sollen, sollten sich innerhalb dieser Linie befinden)

ACHTUNG:

Bitte überprüfen Sie das Design sorgfältig auf Inhalt, Farben und Texte.
 Nach Annahme der Bestellung übernehmen wir keine Verantwortung für Fehler.
 Mögliche Grafikverschiebungen (+/- 1 mm Toleranz). Mögliche Farbabweichung (max. +/- 7%).

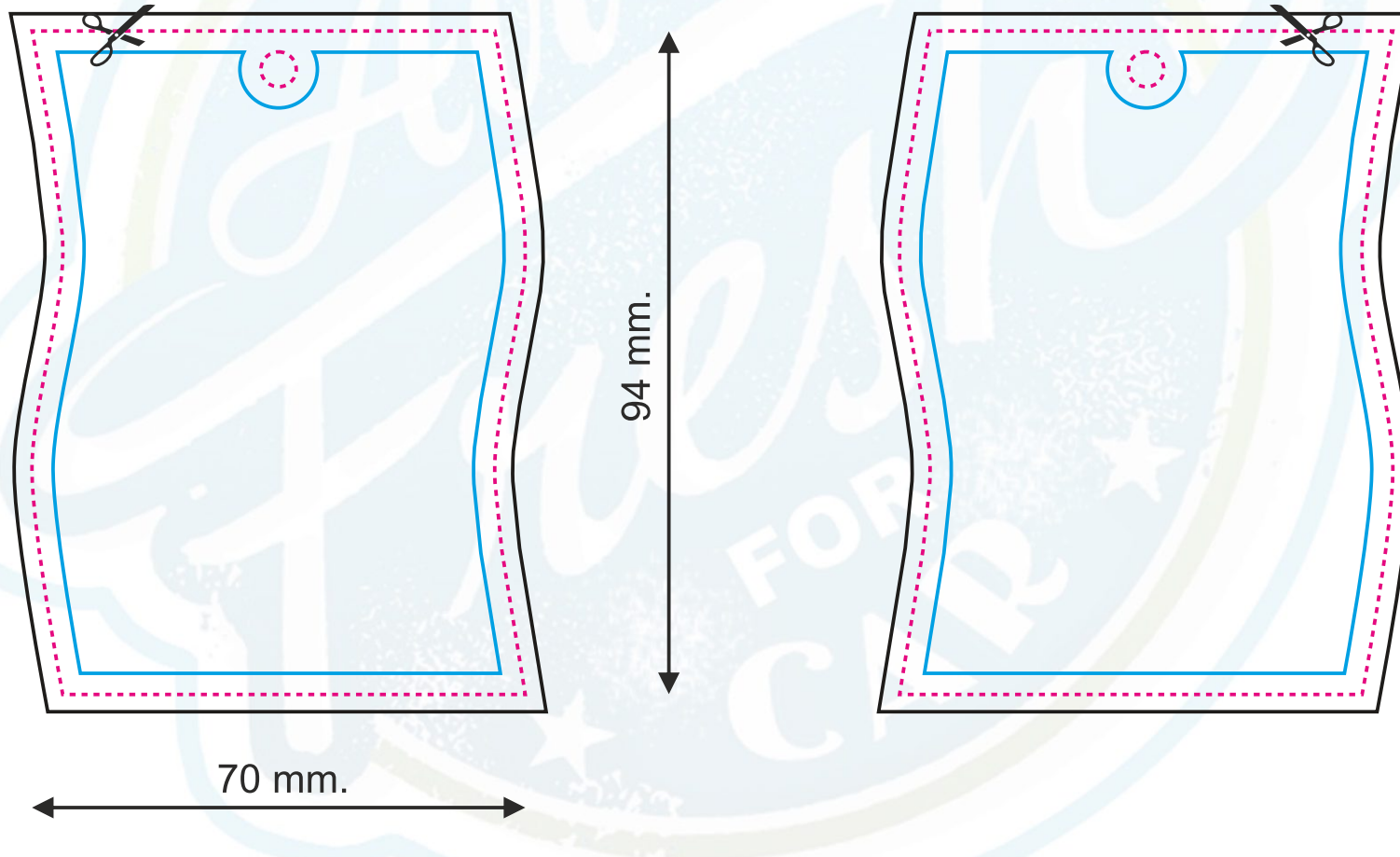

VORNE / HINTEN

Projektgröße (netto). Schnittlinie

Projektgröße (brutto). Entwurfgröße

Sichere Zone (alle Elemente, die nicht getrimmt werden sollen, sollten sich innerhalb dieser Linie befinden)

ACHTUNG:

Bitte überprüfen Sie das Design sorgfältig auf Inhalt, Farben und Texte.
 Nach Annahme der Bestellung übernehmen wir keine Verantwortung für Fehler.
 Mögliche Grafikverschiebungen (+/- 1 mm Toleranz). Mögliche Farbabweichung (max. +/- 7%).

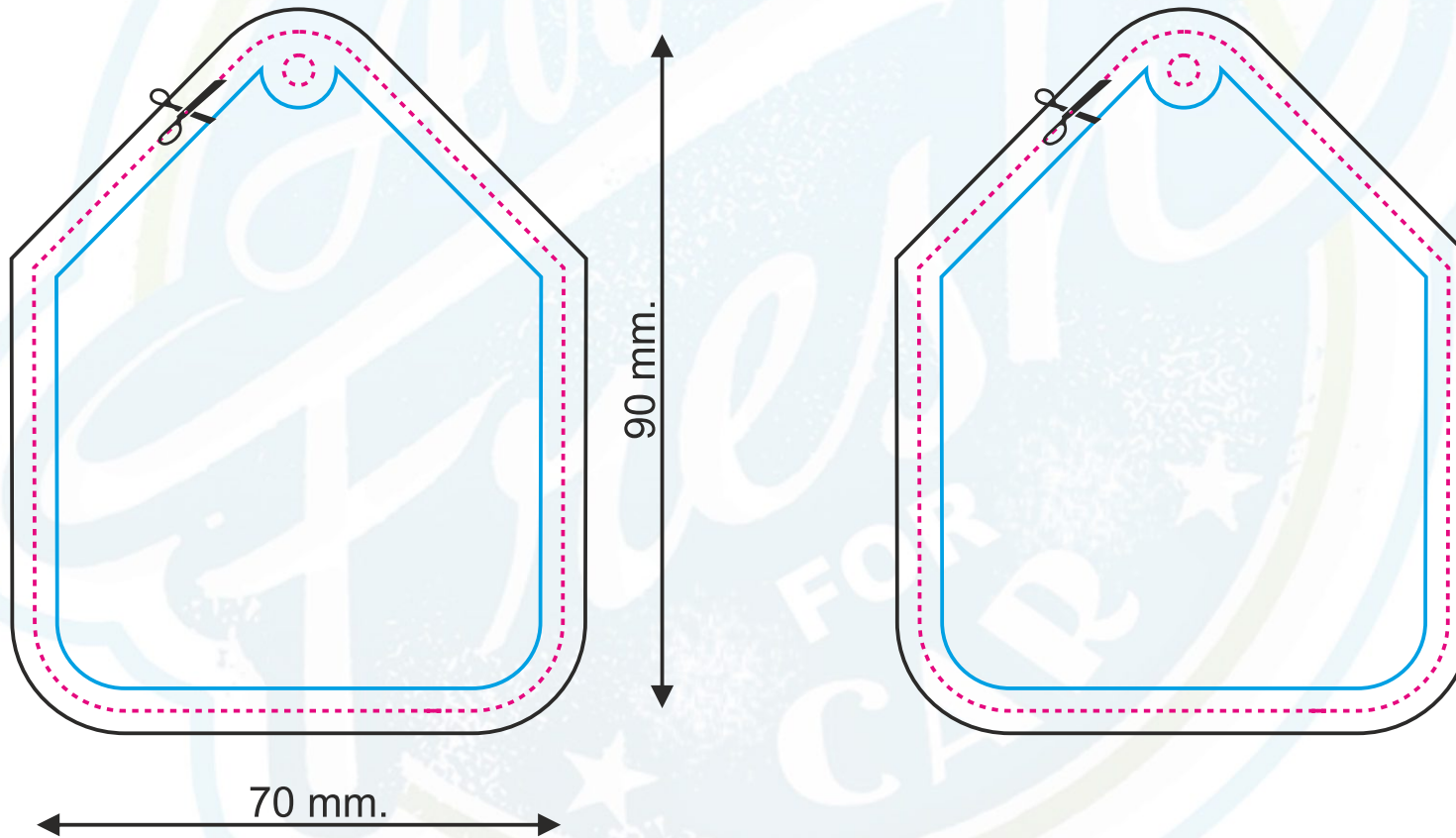

VORNE / HINTEN

Seite 16

Projektgröße (netto). Schnittlinie

Projektgröße (brutto). Entwurfgröße

Sichere Zone (alle Elemente, die nicht getrimmt werden sollen, sollten sich innerhalb dieser Linie befinden)

ACHTUNG:

Bitte überprüfen Sie das Design sorgfältig auf Inhalt, Farben und Texte.
 Nach Annahme der Bestellung übernehmen wir keine Verantwortung für Fehler.
 Mögliche Grafikverschiebungen (+/- 1 mm Toleranz). Mögliche Farbabweichung (max. +/- 7%).

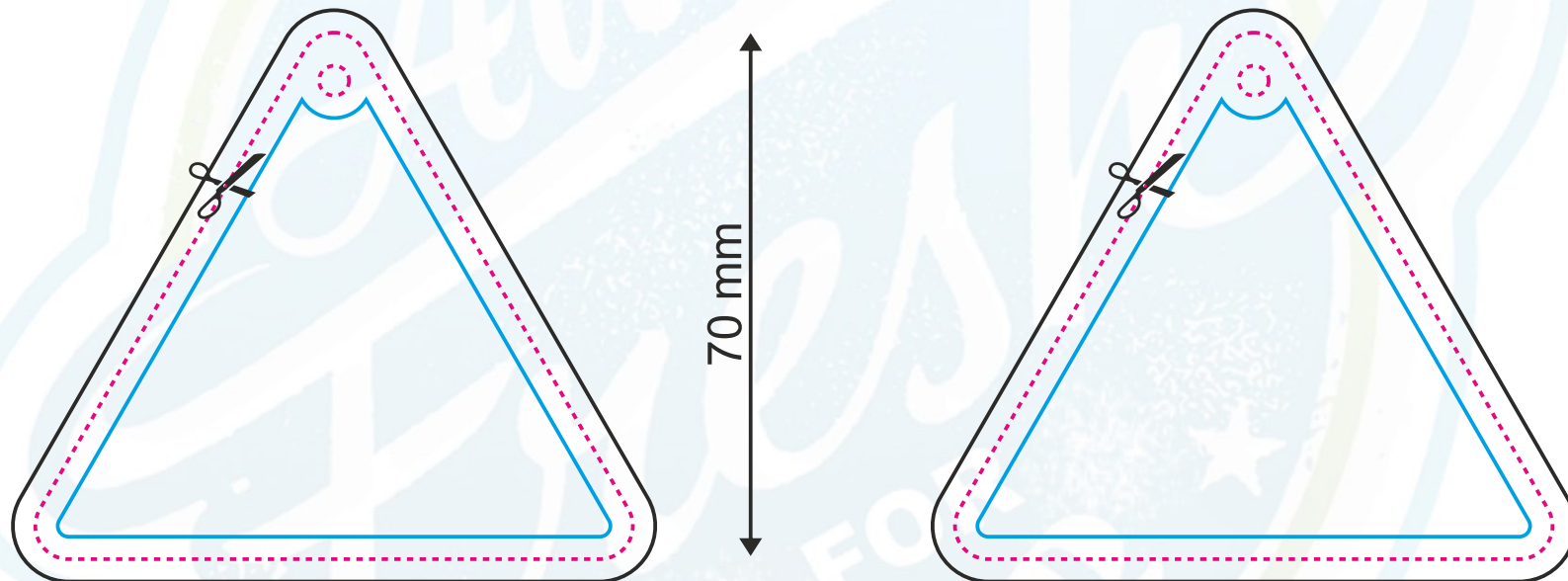

VORNE / HINTEN

Seite 17

Projektgröße (netto). Schnittlinie

Projektgröße (brutto). Entwurfgröße

Sichere Zone (alle Elemente, die nicht getrimmt werden sollen, sollten sich innerhalb dieser Linie befinden)

ACHTUNG:

Bitte überprüfen Sie das Design sorgfältig auf Inhalt, Farben und Texte.
 Nach Annahme der Bestellung übernehmen wir keine Verantwortung für Fehler.
 Mögliche Grafikverschiebungen (+/- 1 mm Toleranz). Mögliche Farbabweichung (max. +/- 7%).

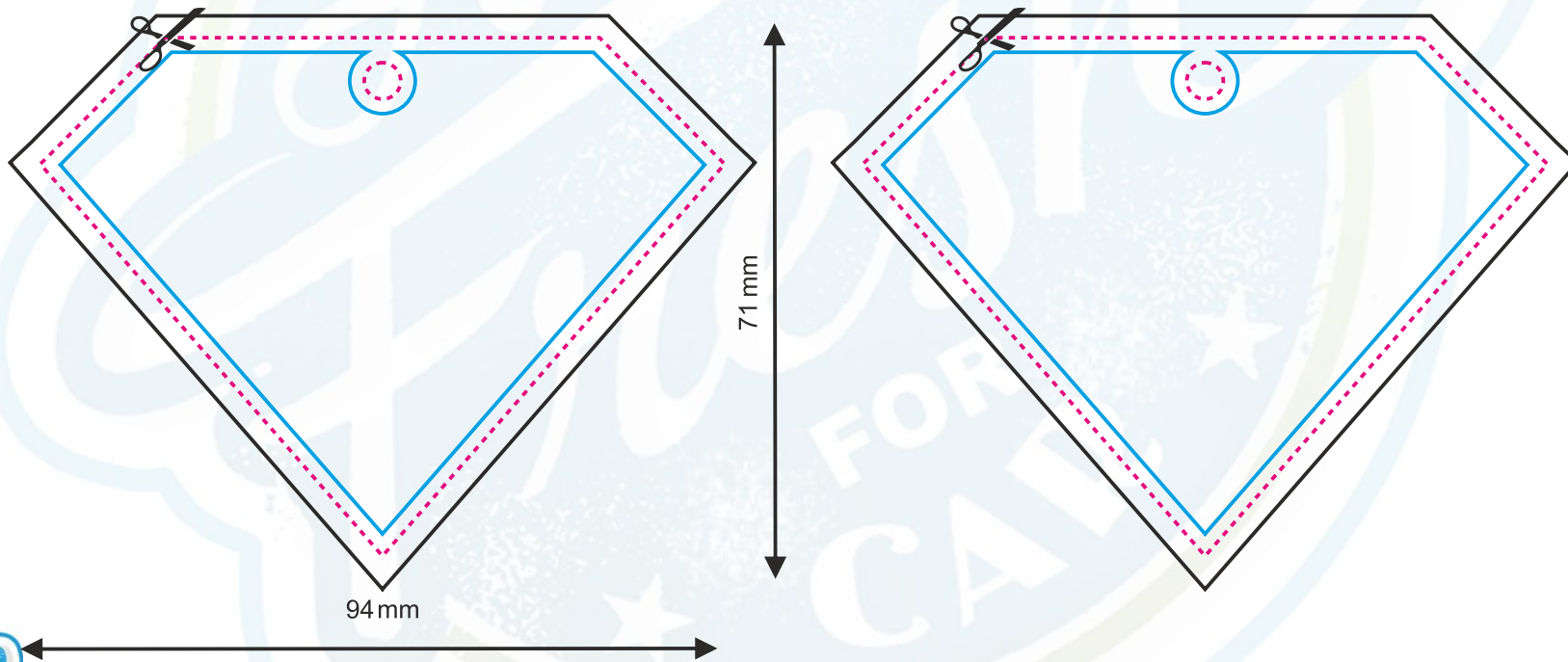

VORNE / HINTEN

Seite 18

Projektgröße (netto). Schnittlinie
 Projektgröße (brutto). Entwurfgröße

Sichere Zone (alle Elemente, die nicht getrimmt werden sollen, sollten sich innerhalb dieser Linie befinden)

ACHTUNG:

Bitte überprüfen Sie das Design sorgfältig auf Inhalt, Farben und Texte.
 Nach Annahme der Bestellung übernehmen wir keine Verantwortung für Fehler.
 Mögliche Grafikverschiebungen (+/- 1 mm Toleranz). Mögliche Farbabweichung (max. +/- 7%).

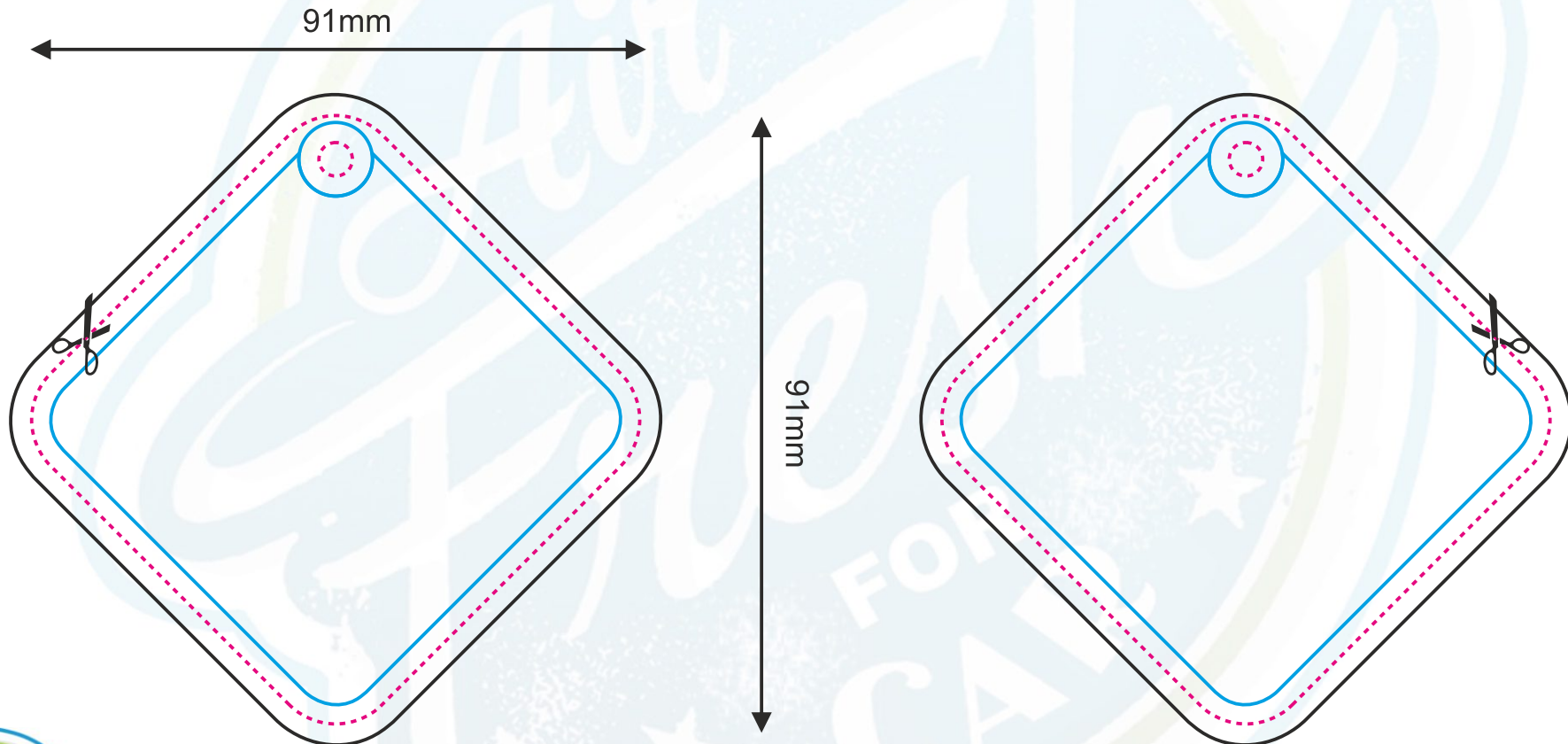

VORNE / HINTEN

Seite 19

Projektgröße (netto). Schnittlinie
 Projektgröße (brutto). Entwurfgröße

Sichere Zone (alle Elemente, die nicht getrimmt werden sollen, sollten sich innerhalb dieser Linie befinden)

ACHTUNG:

Bitte überprüfen Sie das Design sorgfältig auf Inhalt, Farben und Texte.
 Nach Annahme der Bestellung übernehmen wir keine Verantwortung für Fehler.
 Mögliche Grafikverschiebungen (+/- 1 mm Toleranz). Mögliche Farbabweichung (max. +/- 7%).

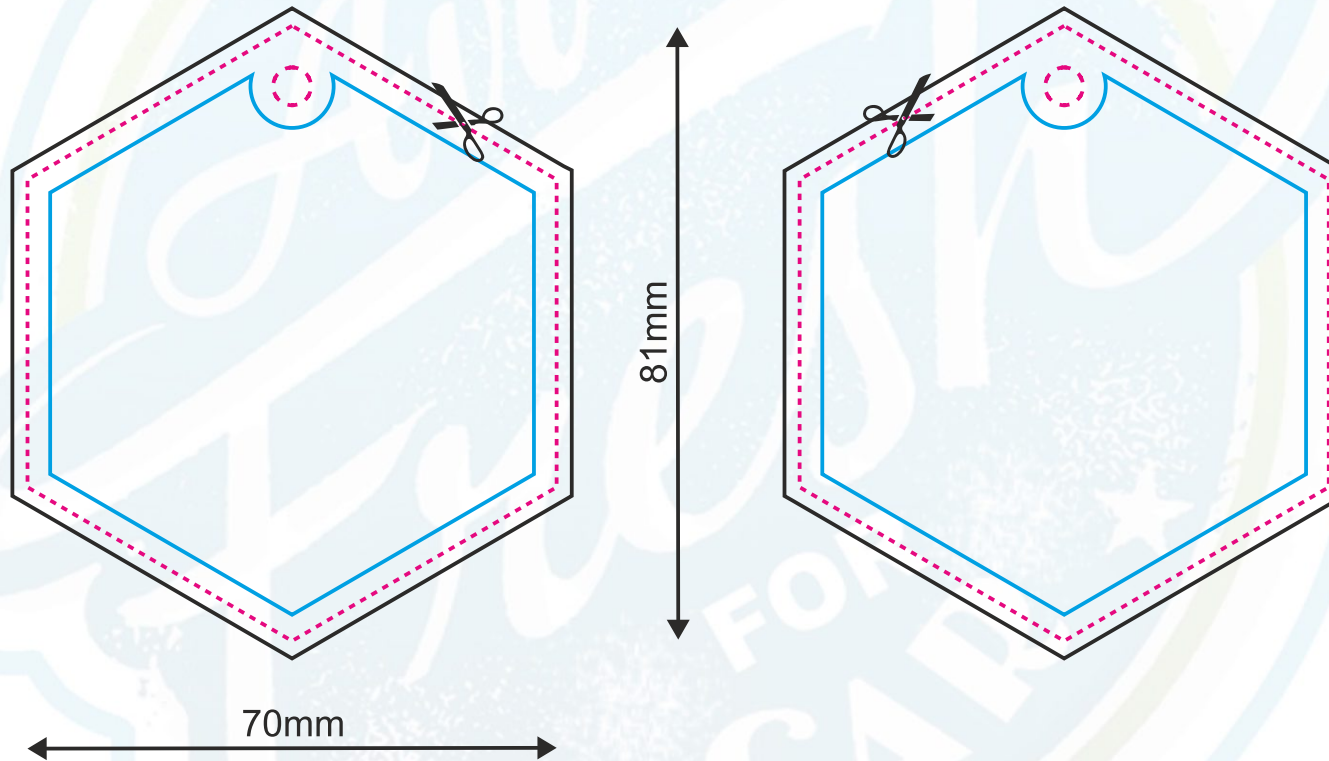

VORNE / HINTEN

Seite 20

Projektgröße (netto). Schnittlinie
 Projektgröße (brutto). Entwurfgröße

Sichere Zone (alle Elemente, die nicht getrimmt werden sollen, sollten sich innerhalb dieser Linie befinden)

ACHTUNG:

Bitte überprüfen Sie das Design sorgfältig auf Inhalt, Farben und Texte.
 Nach Annahme der Bestellung übernehmen wir keine Verantwortung für Fehler.
 Mögliche Grafikverschiebungen (+/- 1 mm Toleranz). Mögliche Farbabweichung (max. +/- 7%).

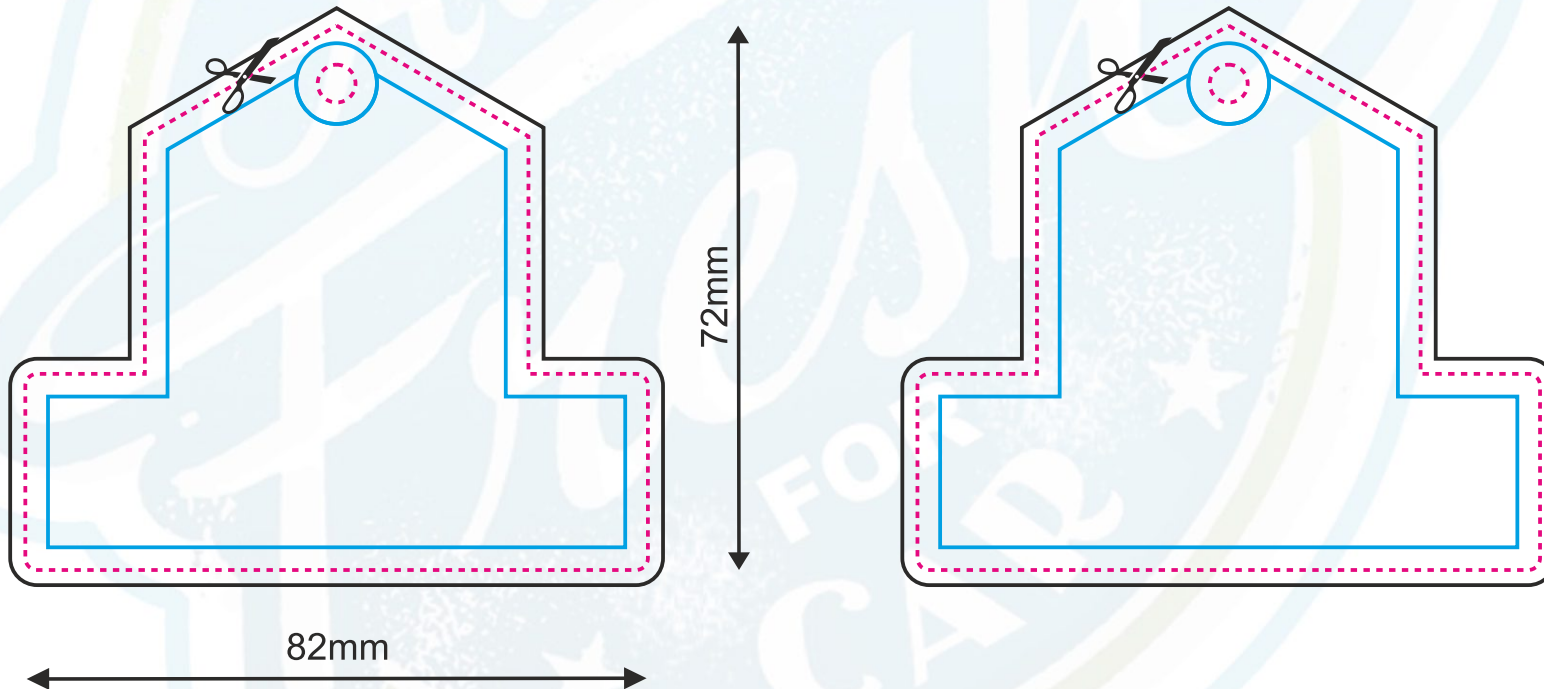

VORNE / HINTEN

Projektgröße (netto). Schnittlinie
 Projektgröße (brutto). Entwurfgröße

Sichere Zone (alle Elemente, die nicht getrimmt werden sollen, sollten sich innerhalb dieser Linie befinden)

ACHTUNG:

Bitte überprüfen Sie das Design sorgfältig auf Inhalt, Farben und Texte.
 Nach Annahme der Bestellung übernehmen wir keine Verantwortung für Fehler.
 Mögliche Grafikverschiebungen (+/- 1 mm Toleranz). Mögliche Farbabweichung (max. +/- 7%).

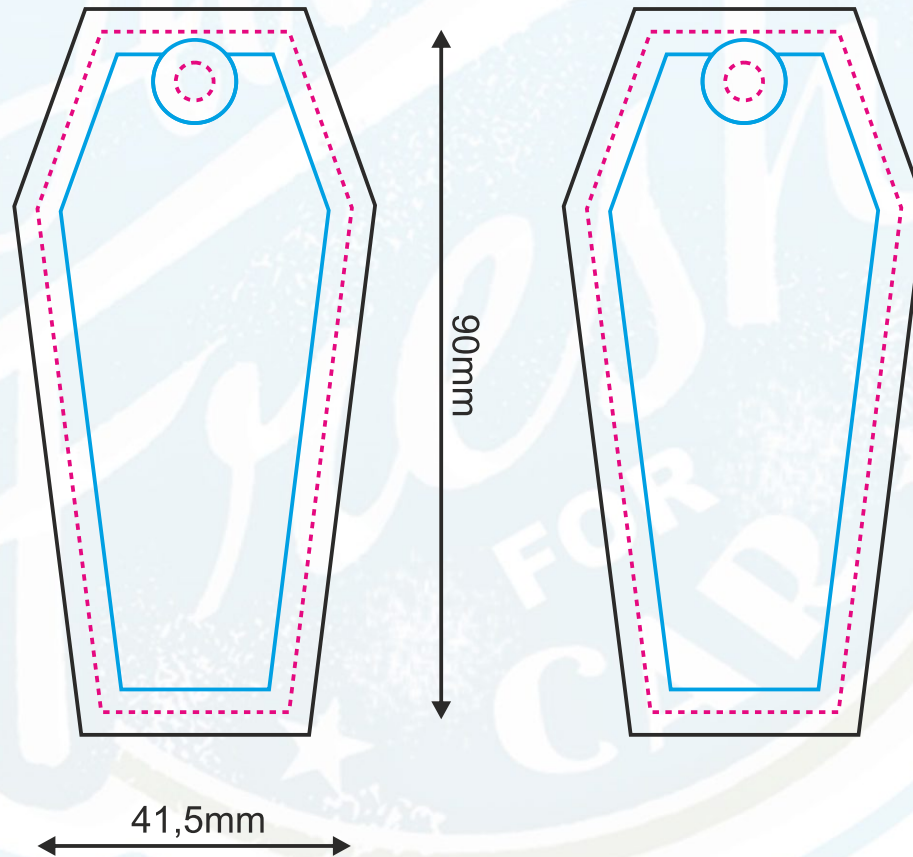

VORNE / HINTEN



Projektgröße (netto). Schnittlinie
 Projektgröße (brutto). Entwurfgröße

Sichere Zone (alle Elemente, die nicht getrimmt werden sollen, sollten sich innerhalb dieser Linie befinden)

ACHTUNG:

Bitte überprüfen Sie das Design sorgfältig auf Inhalt, Farben und Texte.
 Nach Annahme der Bestellung übernehmen wir keine Verantwortung für Fehler.
 Mögliche Grafikverschiebungen (+/- 1 mm Toleranz). Mögliche Farbabweichung (max. +/- 7%).

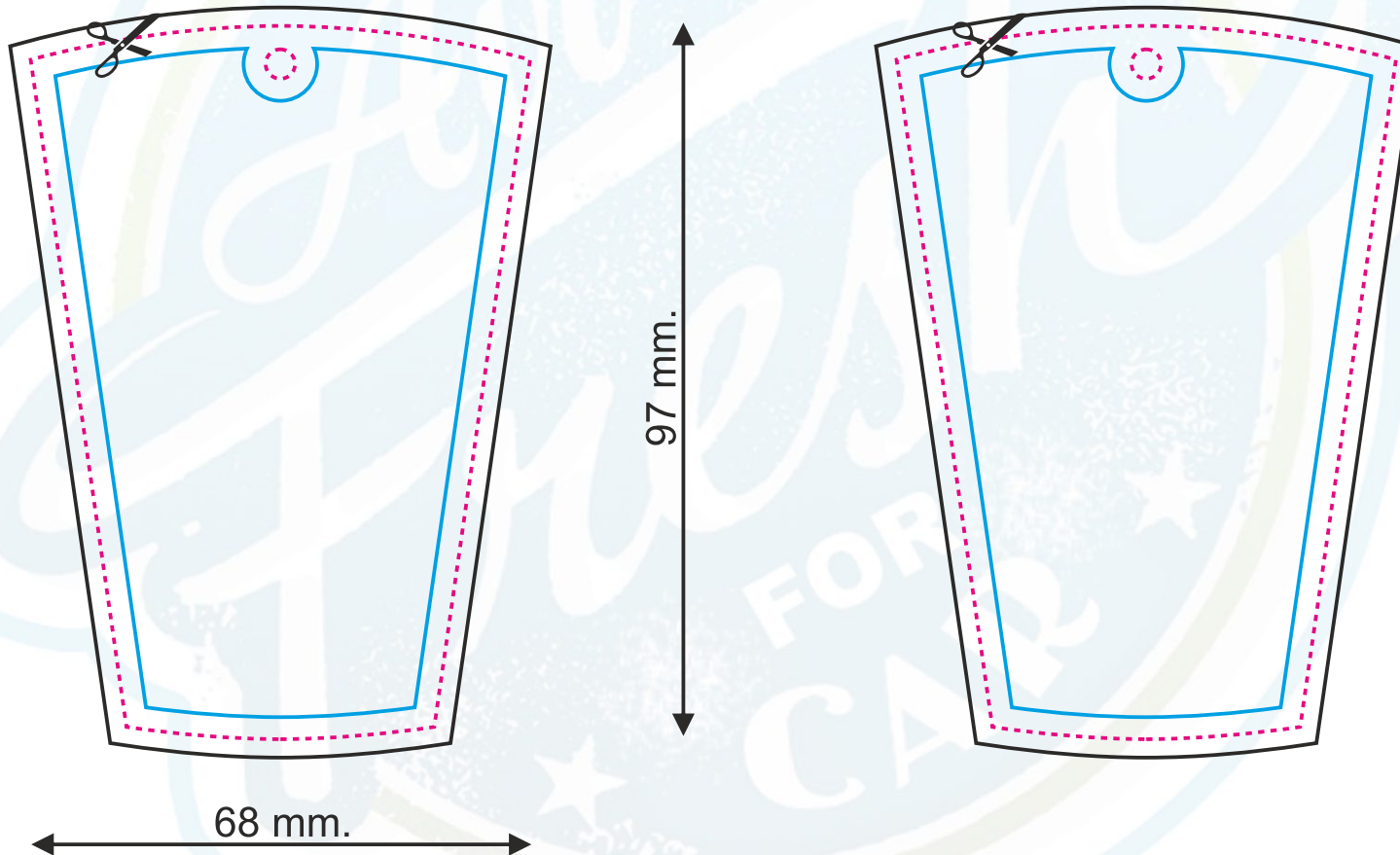

VORNE / HINTEN



Projektgröße (netto). Schnittlinie
 Projektgröße (brutto). Entwurfgröße

Sichere Zone (alle Elemente, die nicht getrimmt werden sollen, sollten sich innerhalb dieser Linie befinden)

ACHTUNG:

Bitte überprüfen Sie das Design sorgfältig auf Inhalt, Farben und Texte.
 Nach Annahme der Bestellung übernehmen wir keine Verantwortung für Fehler.
 Mögliche Grafikverschiebungen (+/- 1 mm Toleranz). Mögliche Farbabweichung (max. +/- 7%).

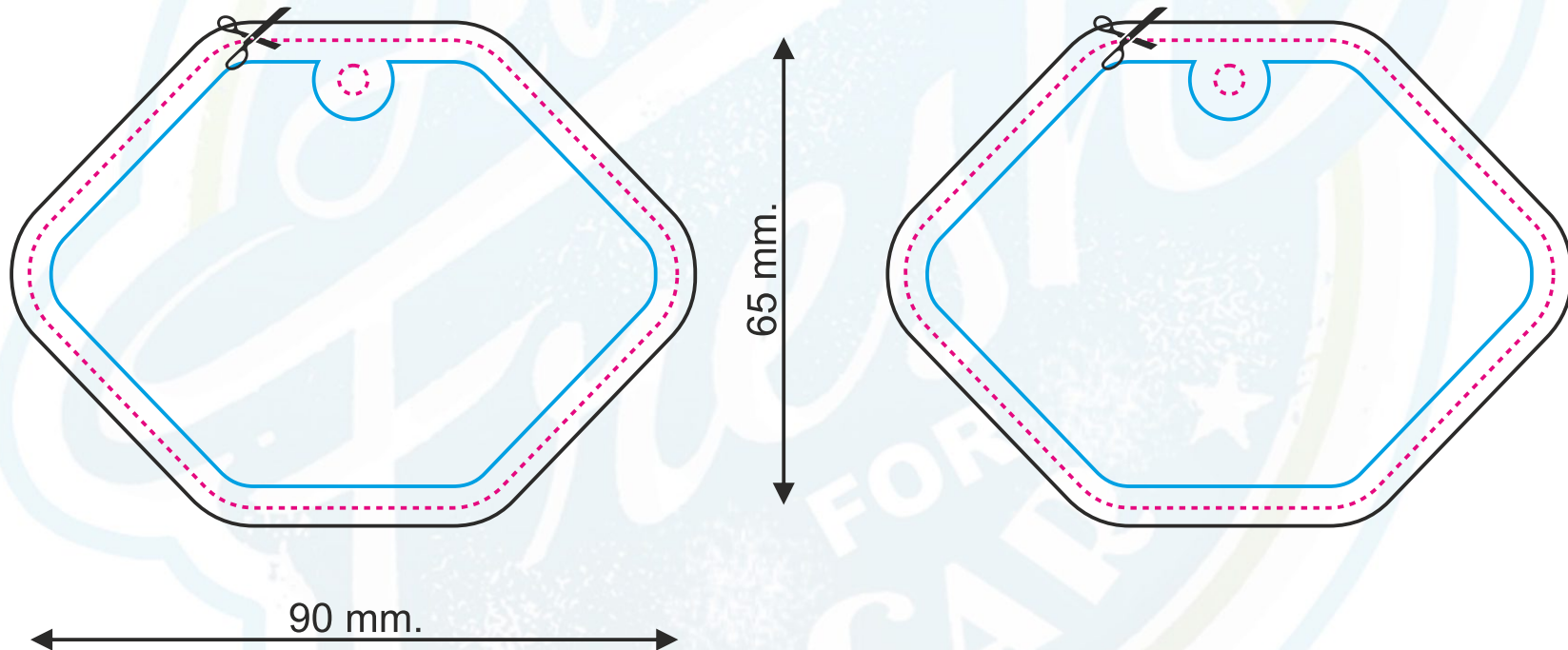

VORNE / HINTEN

Projektgröße (netto). Schnittlinie
 Projektgröße (brutto). Entwurfgröße

Sichere Zone (alle Elemente, die nicht getrimmt werden sollen, sollten sich innerhalb dieser Linie befinden)

ACHTUNG:

Bitte überprüfen Sie das Design sorgfältig auf Inhalt, Farben und Texte.
 Nach Annahme der Bestellung übernehmen wir keine Verantwortung für Fehler.
 Mögliche Grafikverschiebungen (+/- 1 mm Toleranz). Mögliche Farbabweichung (max. +/- 7%).

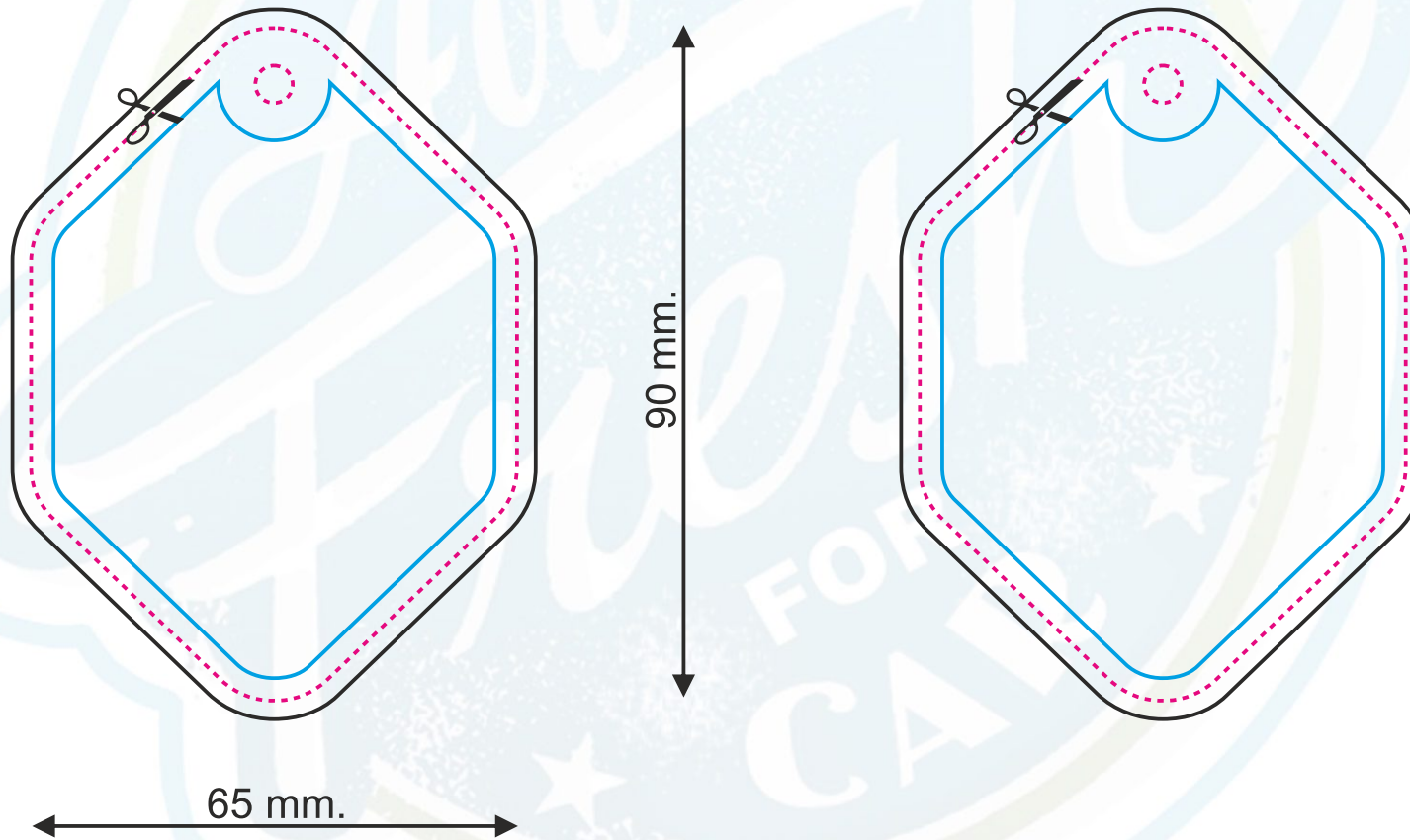

Projektgröße (netto). Schnittlinie
 Projektgröße (brutto). Entwurfgröße

Sichere Zone (alle Elemente, die nicht getrimmt werden sollen, sollten sich innerhalb dieser Linie befinden)

ACHTUNG:

Bitte überprüfen Sie das Design sorgfältig auf Inhalt, Farben und Texte.
 Nach Annahme der Bestellung übernehmen wir keine Verantwortung für Fehler.
 Mögliche Grafikverschiebungen (+/- 1 mm Toleranz). Mögliche Farbabweichung (max. +/- 7%).

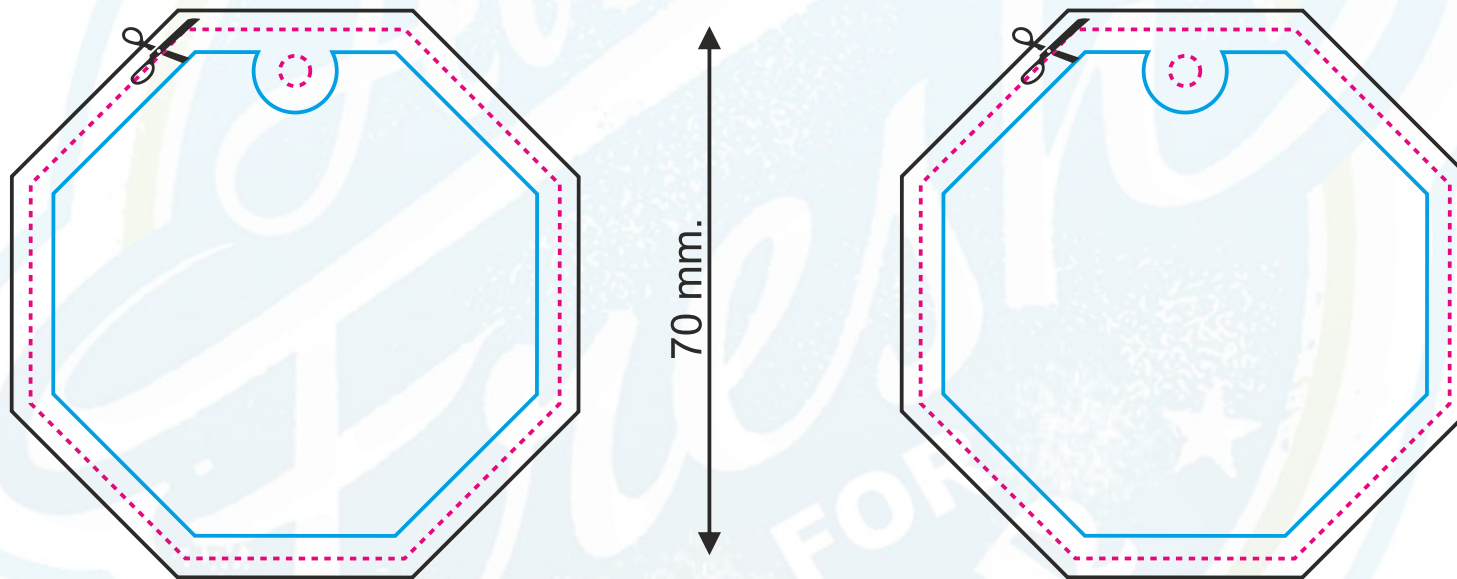

VORNE / HINTEN

Projektgröße (netto). Schnittlinie
 Projektgröße (brutto). Entwurfgröße

Sichere Zone (alle Elemente, die nicht getrimmt werden sollen, sollten sich innerhalb dieser Linie befinden)

ACHTUNG:

Bitte überprüfen Sie das Design sorgfältig auf Inhalt, Farben und Texte.
 Nach Annahme der Bestellung übernehmen wir keine Verantwortung für Fehler.
 Mögliche Grafikverschiebungen (+/- 1 mm Toleranz). Mögliche Farbabweichung (max. +/- 7%).

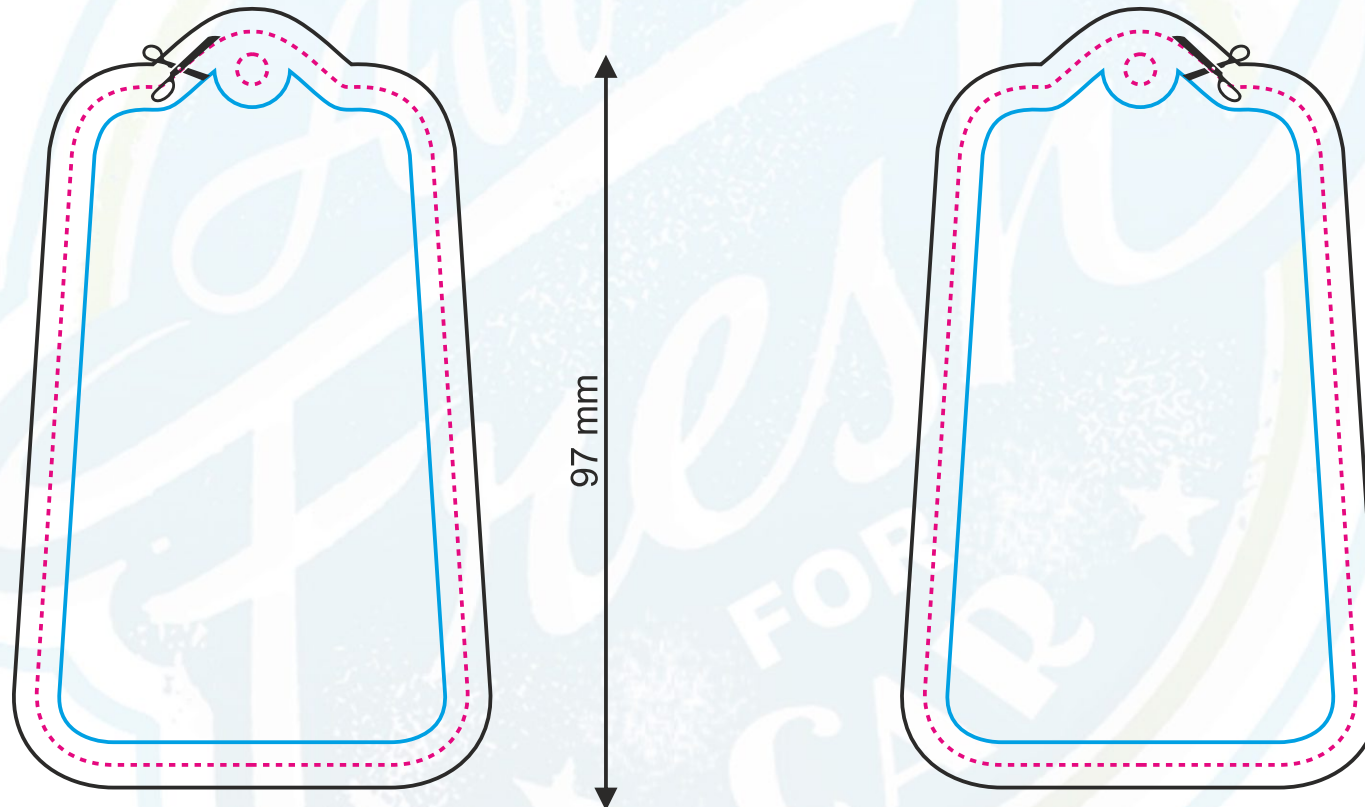

57 mm

97 mm

VORNE / HINTEN



Projektgröße (netto). Schnittlinie
 Projektgröße (brutto). Entwurfgröße

Sichere Zone (alle Elemente, die nicht getrimmt werden sollen, sollten sich innerhalb dieser Linie befinden)

ACHTUNG:

Bitte überprüfen Sie das Design sorgfältig auf Inhalt, Farben und Texte.
 Nach Annahme der Bestellung übernehmen wir keine Verantwortung für Fehler.
 Mögliche Grafikverschiebungen (+/- 1 mm Toleranz). Mögliche Farbabweichung (max. +/- 7%).

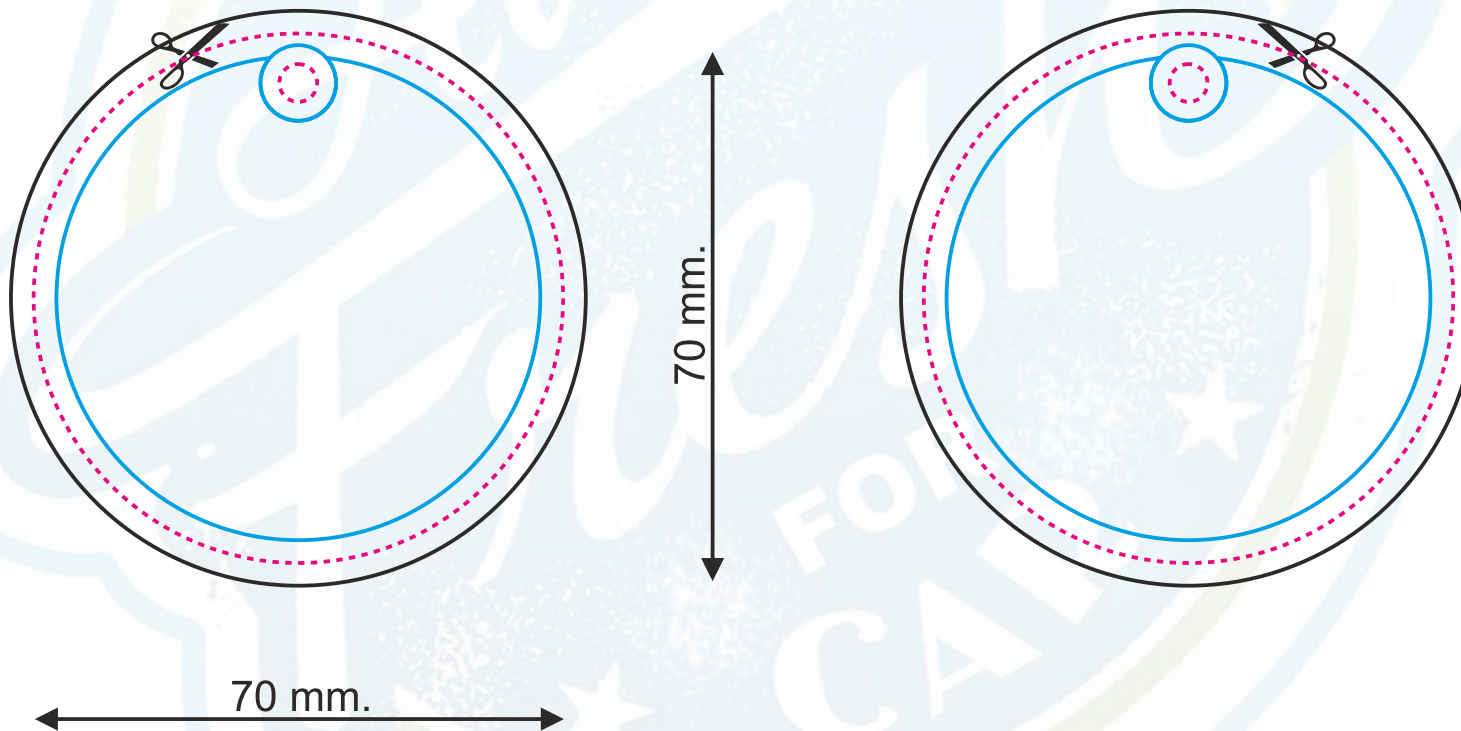

VORNE / HINTEN

Projektgröße (netto). Schnittlinie
 Projektgröße (brutto). Entwurfgröße

Sichere Zone (alle Elemente, die nicht getrimmt werden sollen, sollten sich innerhalb dieser Linie befinden)

ACHTUNG:

Bitte überprüfen Sie das Design sorgfältig auf Inhalt, Farben und Texte.
 Nach Annahme der Bestellung übernehmen wir keine Verantwortung für Fehler.
 Mögliche Grafikverschiebungen (+/- 1 mm Toleranz). Mögliche Farbabweichung (max. +/- 7%).

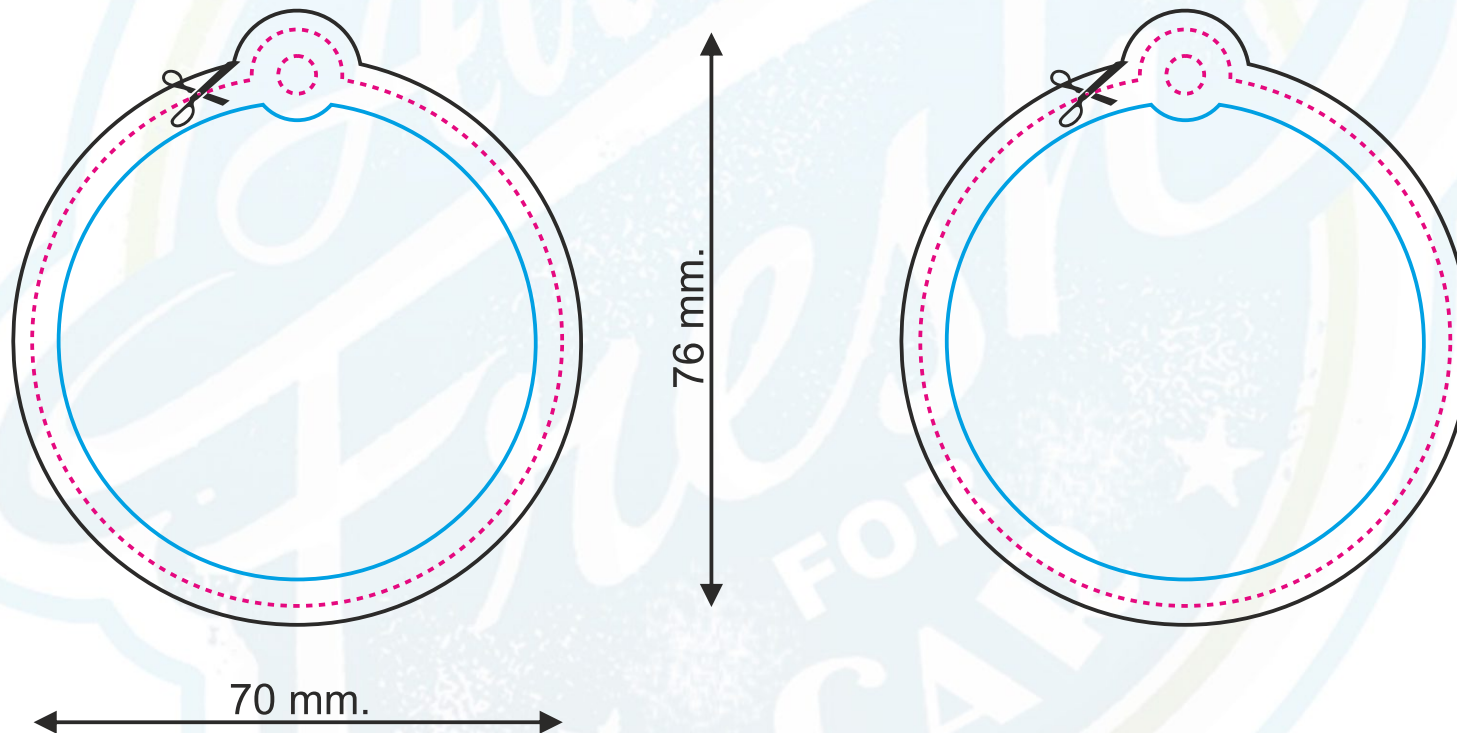

VORNE / HINTEN

Projektgröße (netto). Schnittlinie
 Projektgröße (brutto). Entwurfgröße

Sichere Zone (alle Elemente, die nicht getrimmt werden sollen, sollten sich innerhalb dieser Linie befinden)

ACHTUNG:

Bitte überprüfen Sie das Design sorgfältig auf Inhalt, Farben und Texte.
 Nach Annahme der Bestellung übernehmen wir keine Verantwortung für Fehler.
 Mögliche Grafikverschiebungen (+/- 1 mm Toleranz). Mögliche Farbabweichung (max. +/- 7%).

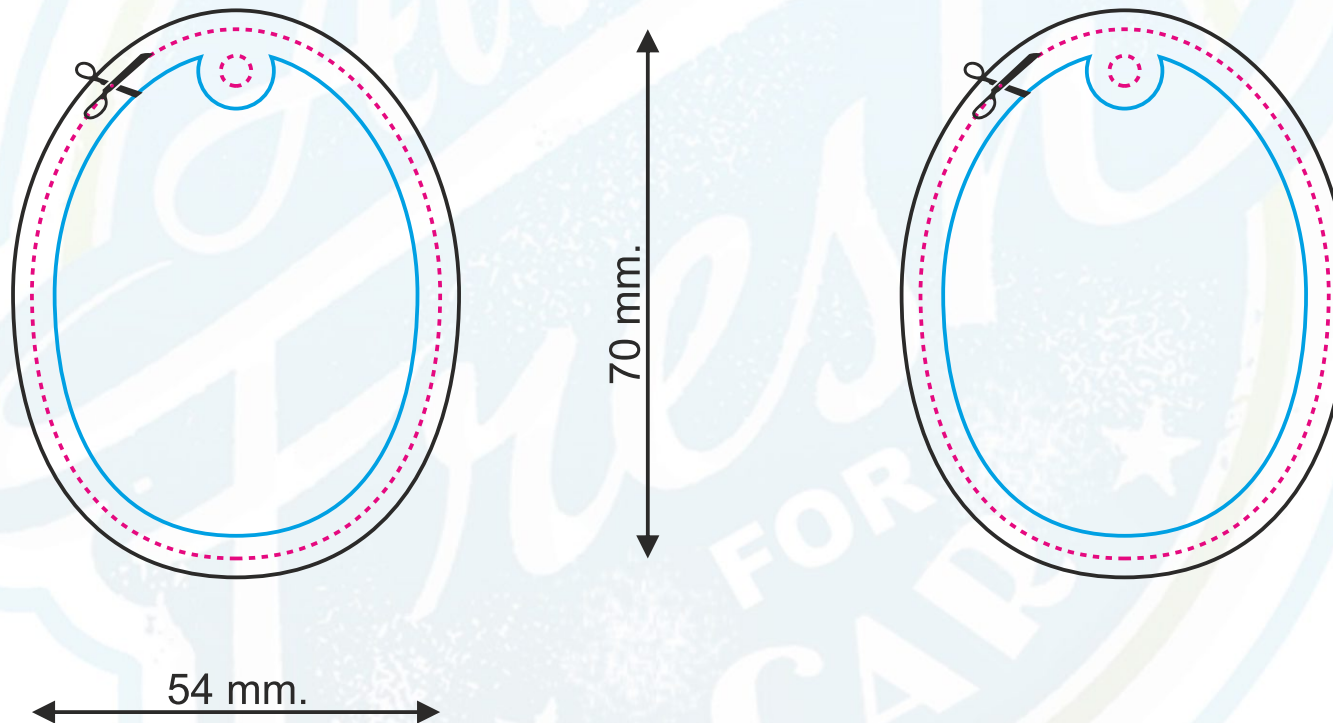

VORNE / HINTEN

Seite 30

Projektgröße (netto). Schnittlinie
 Projektgröße (brutto). Entwurfgröße

Sichere Zone (alle Elemente, die nicht getrimmt werden sollen, sollten sich innerhalb dieser Linie befinden)

ACHTUNG:

Bitte überprüfen Sie das Design sorgfältig auf Inhalt, Farben und Texte.
 Nach Annahme der Bestellung übernehmen wir keine Verantwortung für Fehler.
 Mögliche Grafikverschiebungen (+/- 1 mm Toleranz). Mögliche Farbabweichung (max. +/- 7%).

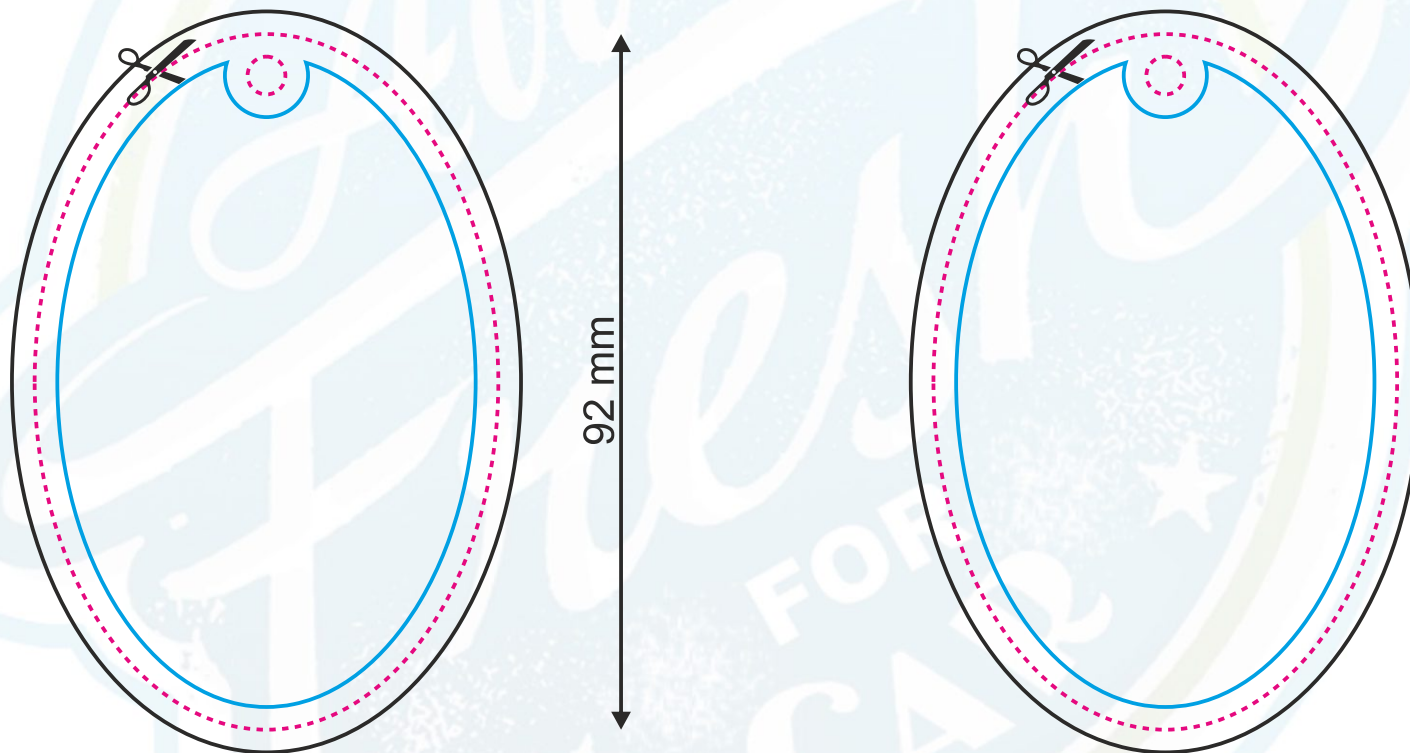

VORNE / HINTEN

Projektgröße (netto). Schnittlinie
 Projektgröße (brutto). Entwurfgröße

Sichere Zone (alle Elemente, die nicht getrimmt werden sollen, sollten sich innerhalb dieser Linie befinden)

ACHTUNG:

Bitte überprüfen Sie das Design sorgfältig auf Inhalt, Farben und Texte.
 Nach Annahme der Bestellung übernehmen wir keine Verantwortung für Fehler.
 Mögliche Grafikverschiebungen (+/- 1 mm Toleranz). Mögliche Farbabweichung (max. +/- 7%).

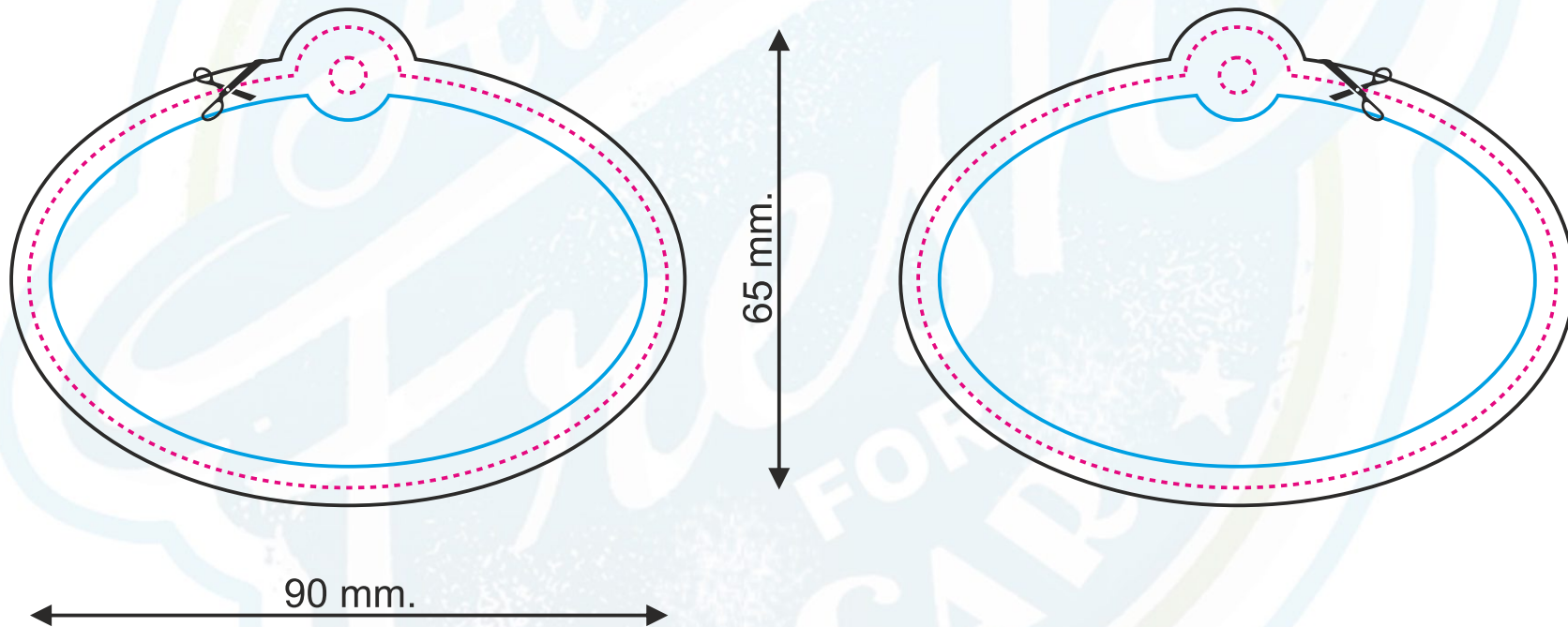

VORNE / HINTEN

Seite 32

Projektgröße (netto). Schnittlinie
 Projektgröße (brutto). Entwurfgröße

Sichere Zone (alle Elemente, die nicht getrimmt werden sollen, sollten sich innerhalb dieser Linie befinden)

ACHTUNG:

Bitte überprüfen Sie das Design sorgfältig auf Inhalt, Farben und Texte.
 Nach Annahme der Bestellung übernehmen wir keine Verantwortung für Fehler.
 Mögliche Grafikverschiebungen (+/- 1 mm Toleranz). Mögliche Farbabweichung (max. +/- 7%).

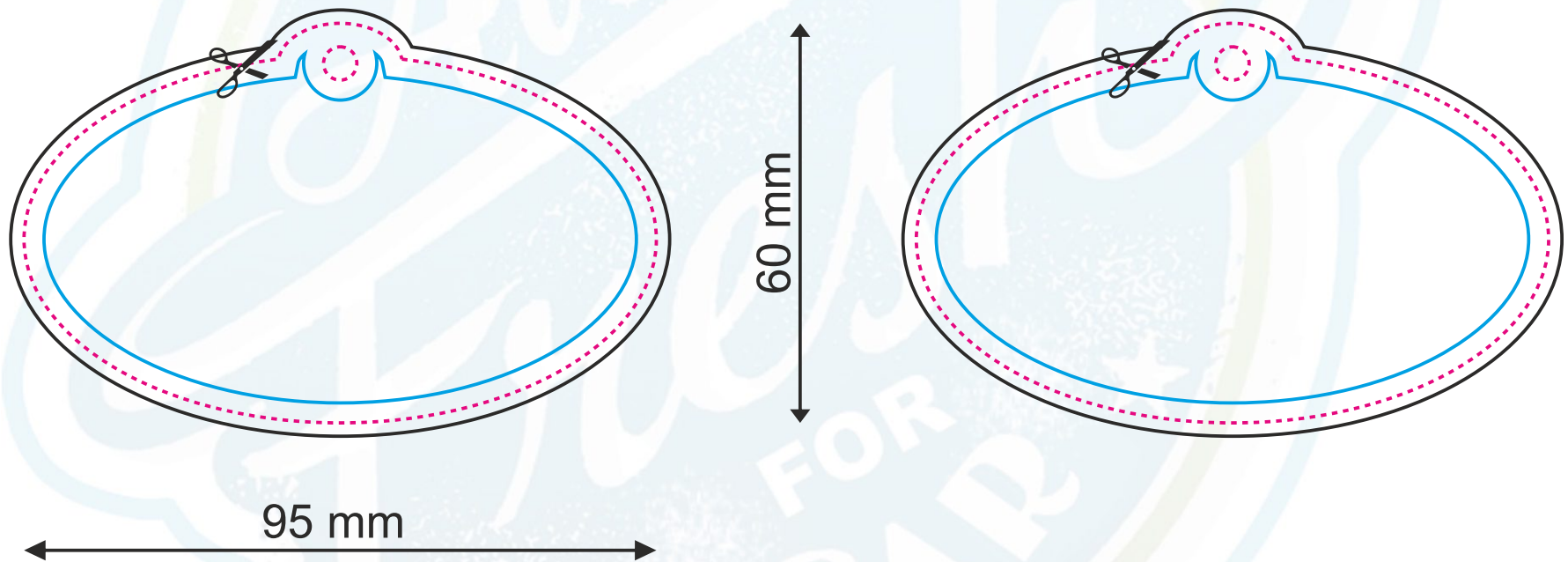

VORNE / HINTEN

Seite 33

Projektgröße (netto). Schnittlinie
 Projektgröße (brutto). Entwurfgröße

Sichere Zone (alle Elemente, die nicht getrimmt werden sollen, sollten sich innerhalb dieser Linie befinden)

ACHTUNG:

Bitte überprüfen Sie das Design sorgfältig auf Inhalt, Farben und Texte.
 Nach Annahme der Bestellung übernehmen wir keine Verantwortung für Fehler.
 Mögliche Grafikverschiebungen (+/- 1 mm Toleranz). Mögliche Farbabweichung (max. +/- 7%).

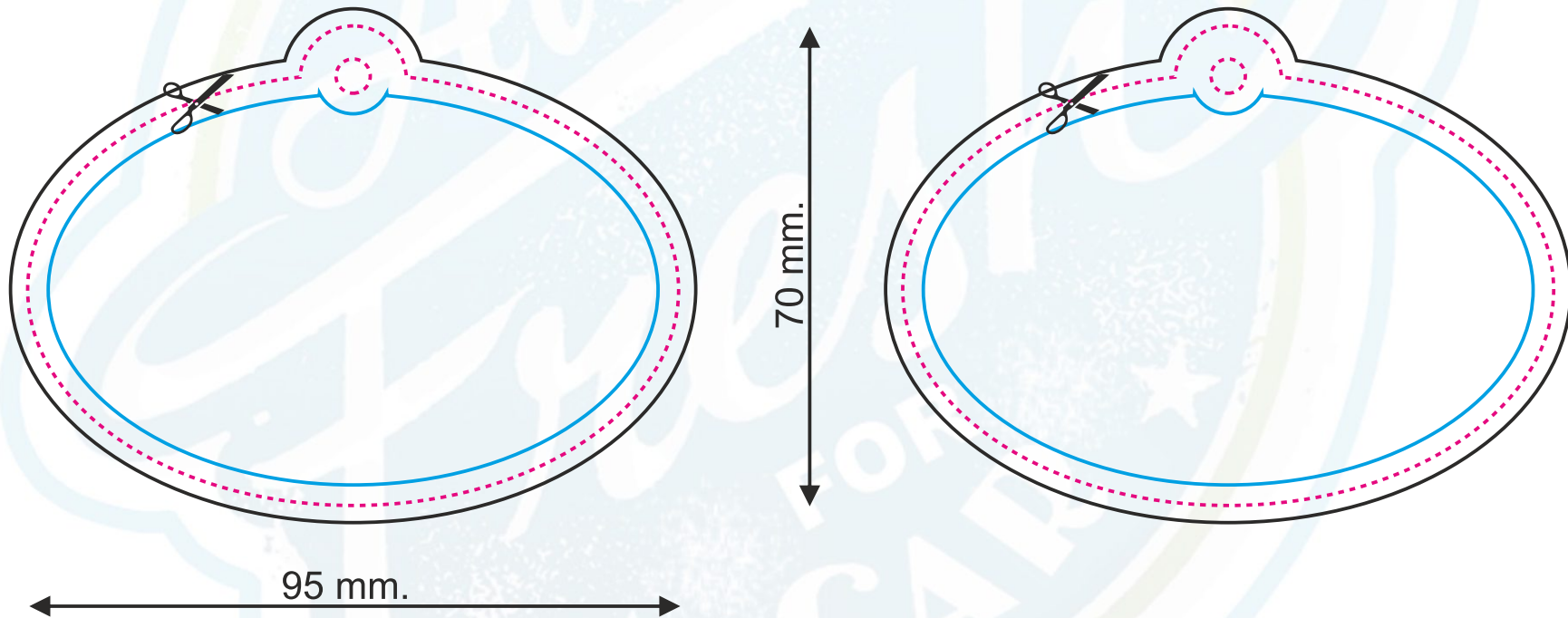

VORNE / HINTEN

Seite 34

Projektgröße (netto). Schnittlinie
 Projektgröße (brutto). Entwurfgröße

Sichere Zone (alle Elemente, die nicht getrimmt werden sollen, sollten sich innerhalb dieser Linie befinden)

ACHTUNG:

Bitte überprüfen Sie das Design sorgfältig auf Inhalt, Farben und Texte.
 Nach Annahme der Bestellung übernehmen wir keine Verantwortung für Fehler.
 Mögliche Grafikverschiebungen (+/- 1 mm Toleranz). Mögliche Farbabweichung (max. +/- 7%).

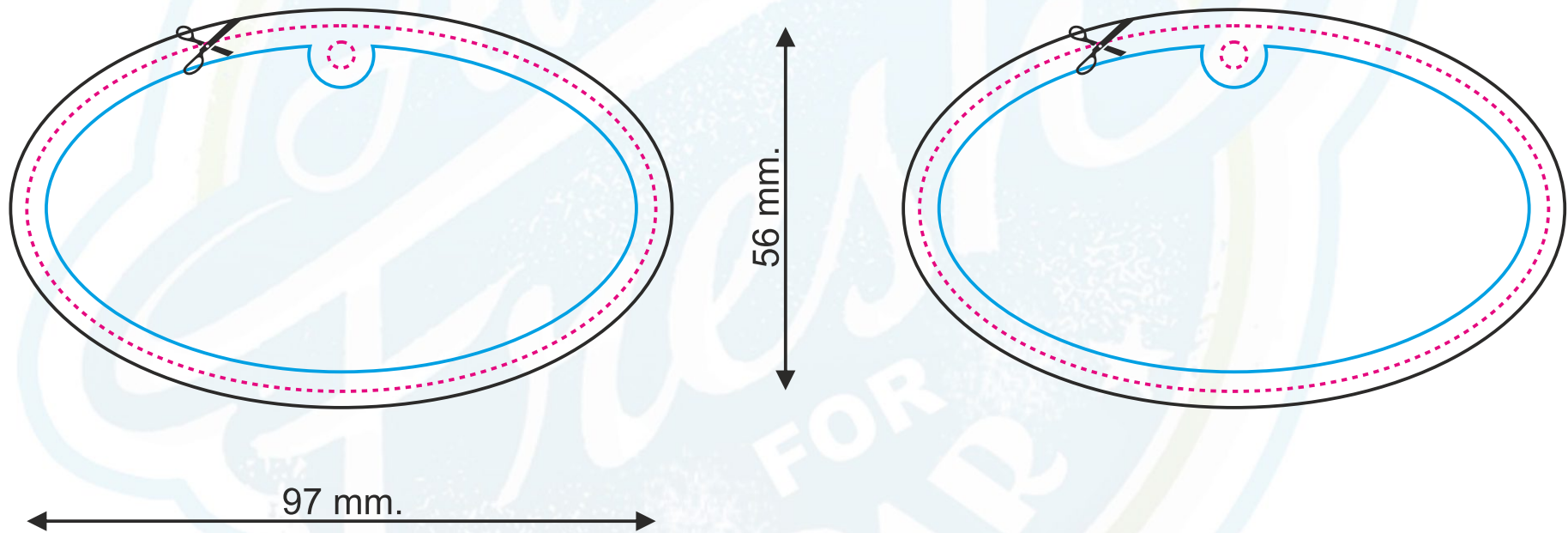

VORNE / HINTEN

Seite 35

Projektgröße (netto). Schnittlinie
 Projektgröße (brutto). Entwurfgröße

Sichere Zone (alle Elemente, die nicht getrimmt werden sollen, sollten sich innerhalb dieser Linie befinden)

ACHTUNG:

Bitte überprüfen Sie das Design sorgfältig auf Inhalt, Farben und Texte.
 Nach Annahme der Bestellung übernehmen wir keine Verantwortung für Fehler.
 Mögliche Grafikverschiebungen (+/- 1 mm Toleranz). Mögliche Farbabweichung (max. +/- 7%).

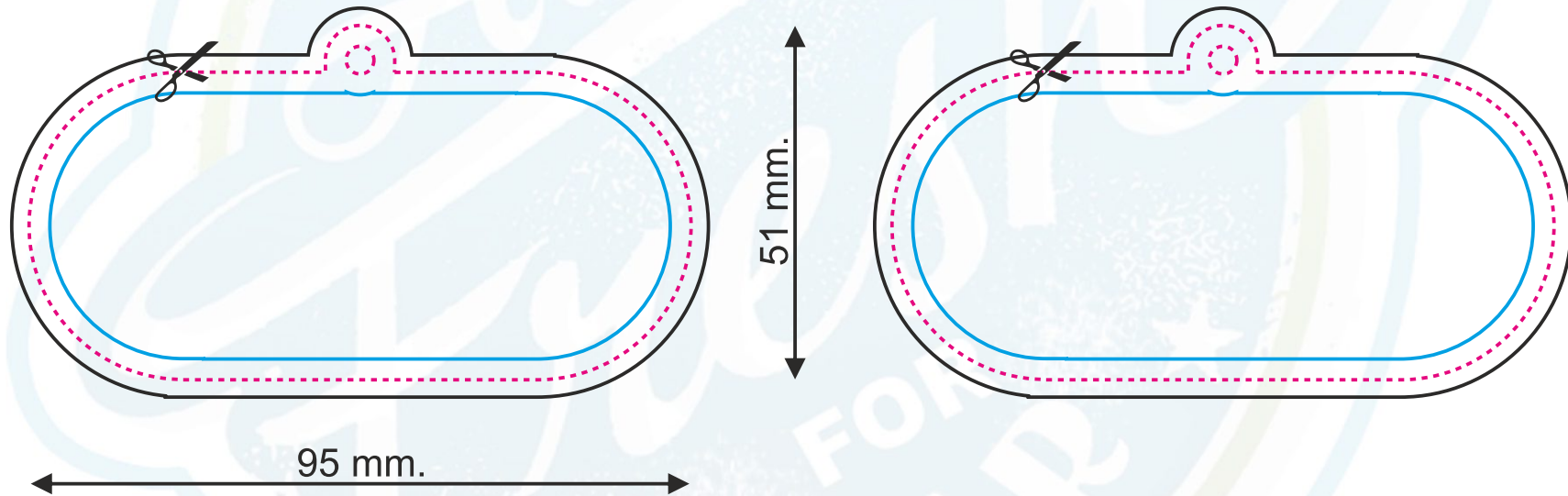

VORNE / HINTEN

Seite 36

Projektgröße (netto). Schnittlinie
 Projektgröße (brutto). Entwurfgröße

Sichere Zone (alle Elemente, die nicht getrimmt werden sollen, sollten sich innerhalb dieser Linie befinden)

ACHTUNG:

Bitte überprüfen Sie das Design sorgfältig auf Inhalt, Farben und Texte.
 Nach Annahme der Bestellung übernehmen wir keine Verantwortung für Fehler.
 Mögliche Grafikverschiebungen (+/- 1 mm Toleranz). Mögliche Farbabweichung (max. +/- 7%).

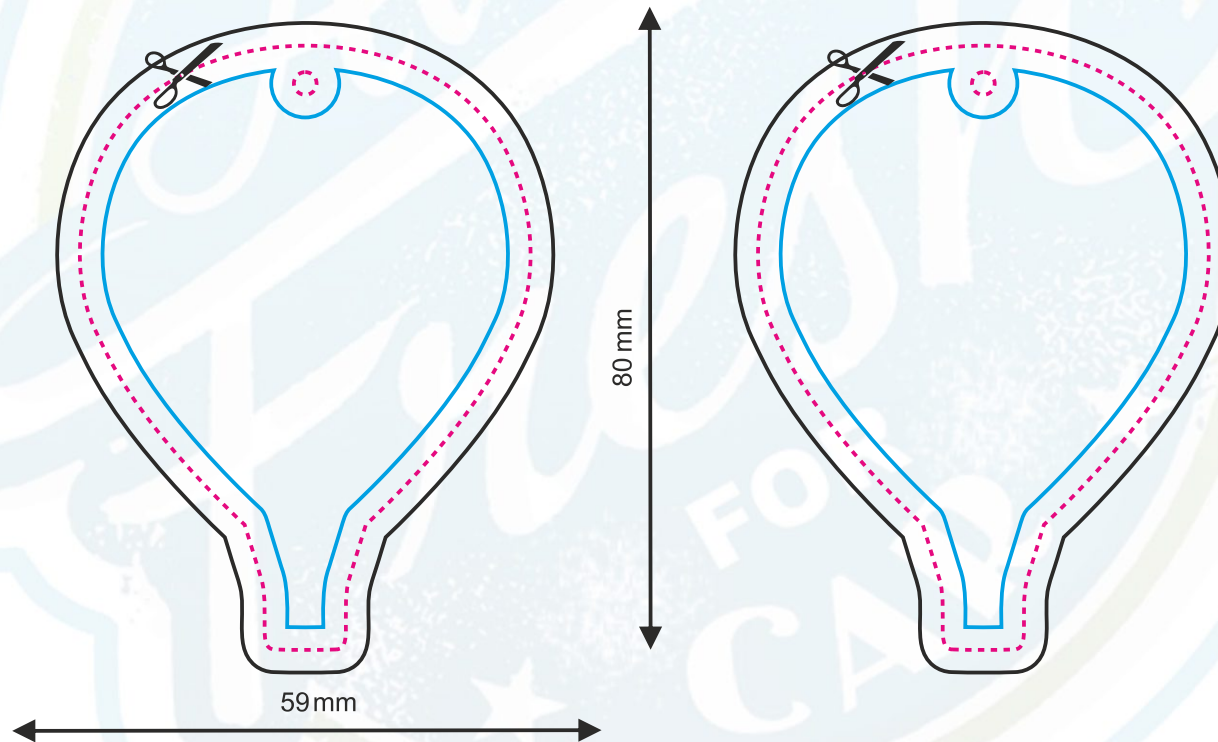

VORNE / HINTEN



Projektgröße (netto). Schnittlinie
 Projektgröße (brutto). Entwurfgröße

Sichere Zone (alle Elemente, die nicht getrimmt werden sollen, sollten sich innerhalb dieser Linie befinden)

ACHTUNG:

Bitte überprüfen Sie das Design sorgfältig auf Inhalt, Farben und Texte.
 Nach Annahme der Bestellung übernehmen wir keine Verantwortung für Fehler.
 Mögliche Grafikverschiebungen (+/- 1 mm Toleranz). Mögliche Farbabweichung (max. +/- 7%).

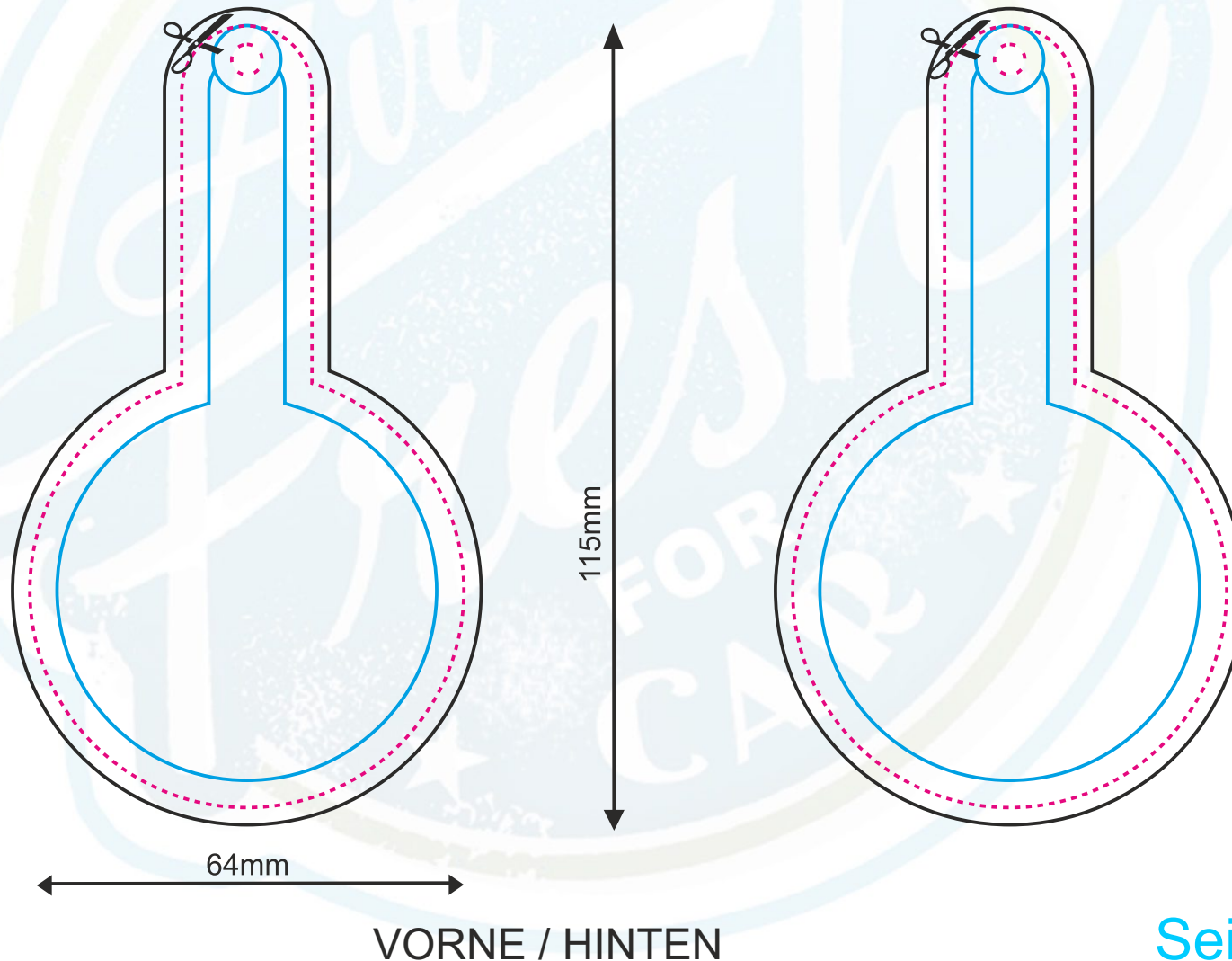
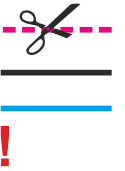

Projektgröße (netto). Schnittlinie
 Projektgröße (brutto). Entwurfgröße

Sichere Zone (alle Elemente, die nicht getrimmt werden sollen, sollten sich innerhalb dieser Linie befinden)

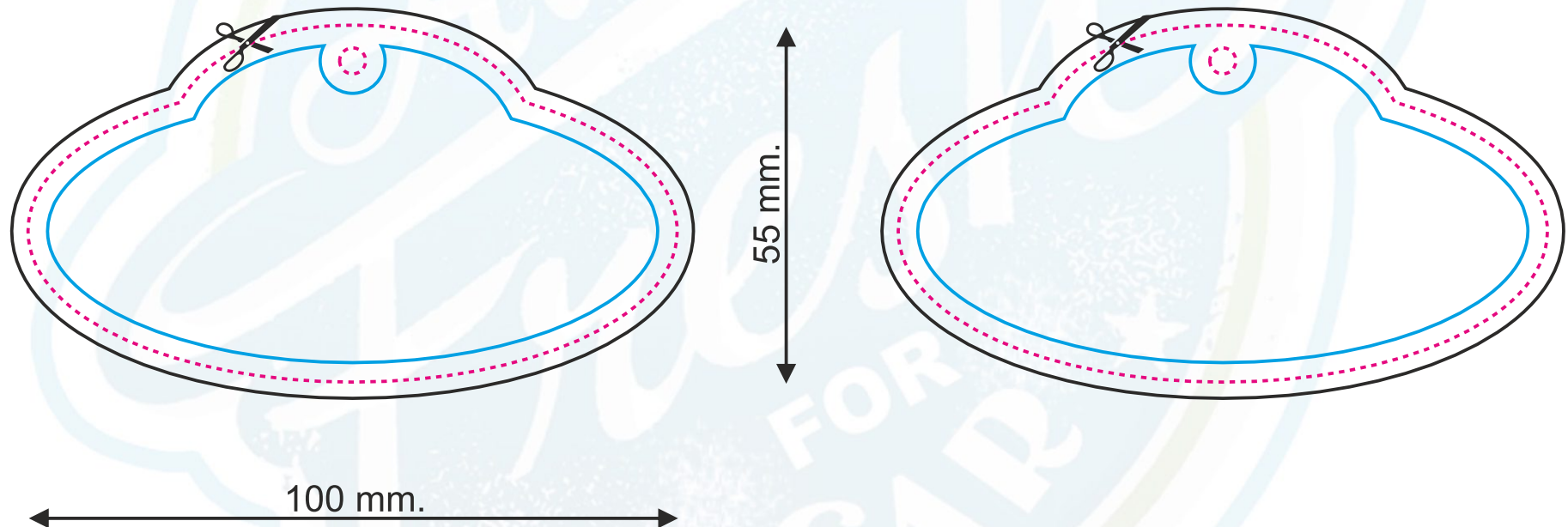

ACHTUNG: !

Bitte überprüfen Sie das Design sorgfältig auf Inhalt, Farben und Texte.
 Nach Annahme der Bestellung übernehmen wir keine Verantwortung für Fehler.
 Mögliche Grafikverschiebungen (+/- 1 mm Toleranz). Mögliche Farbabweichung (max. +/- 7%).



VORNE / HINTEN

Seite 39

Projektgröße (netto). Schnittlinie 
 Projektgröße (brutto). Entwurfgröße 

Sichere Zone (alle Elemente, die nicht getrimmt werden sollen, sollten sich innerhalb dieser Linie befinden) 

ACHTUNG: !

Bitte überprüfen Sie das Design sorgfältig auf Inhalt, Farben und Texte.
 Nach Annahme der Bestellung übernehmen wir keine Verantwortung für Fehler.
 Mögliche Grafikverschiebungen (+/- 1 mm Toleranz). Mögliche Farbabweichung (max. +/- 7%).

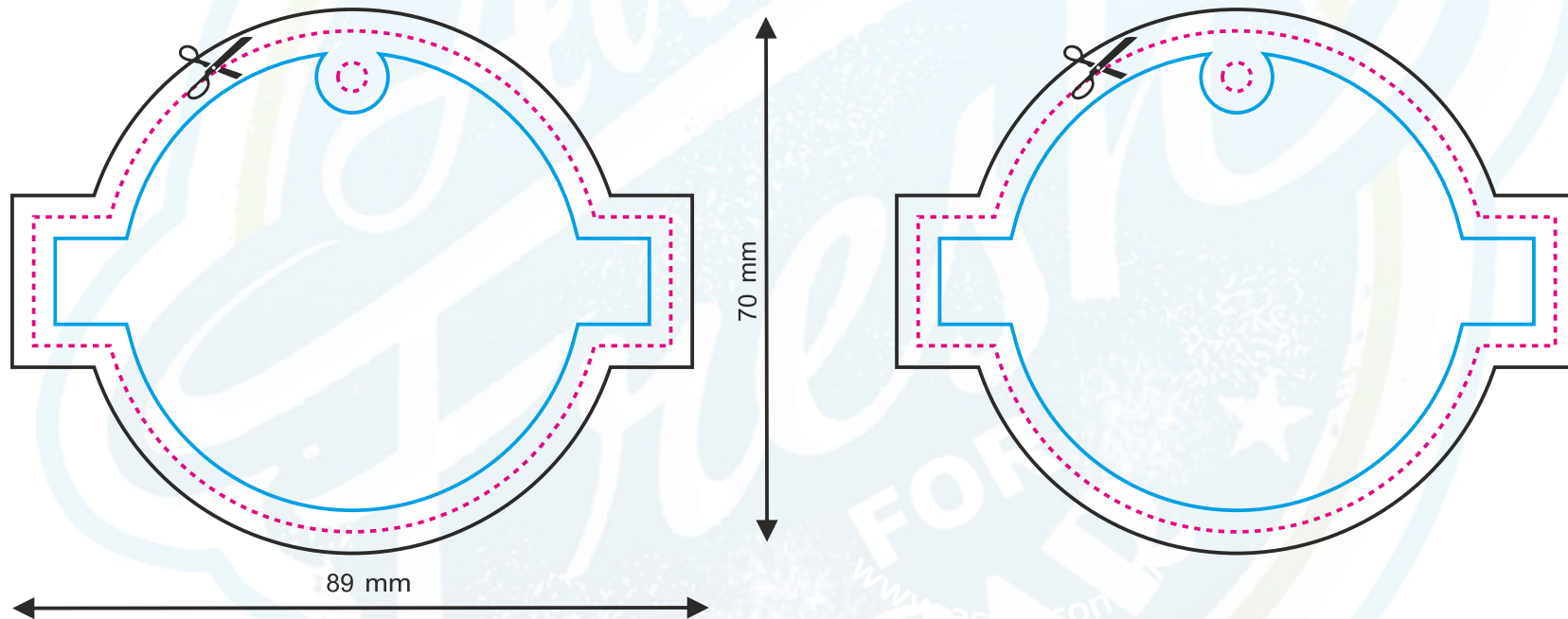

VORNE / HINTEN

Seite 40

Projektgröße (netto). Schnittlinie
 Projektgröße (brutto). Entwurfgröße

Sichere Zone (alle Elemente, die nicht getrimmt werden sollen, sollten sich innerhalb dieser Linie befinden)

ACHTUNG:

Bitte überprüfen Sie das Design sorgfältig auf Inhalt, Farben und Texte.
 Nach Annahme der Bestellung übernehmen wir keine Verantwortung für Fehler.
 Mögliche Grafikverschiebungen (+/- 1 mm Toleranz). Mögliche Farbabweichung (max. +/- 7%).

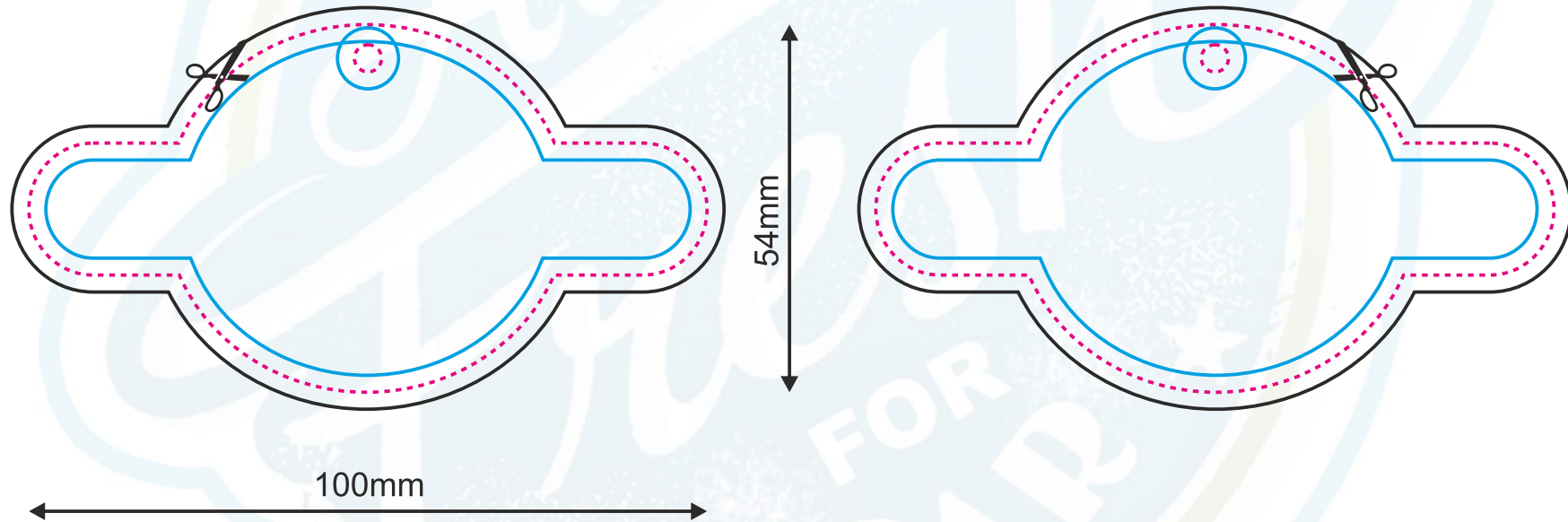

VORNE / HINTEN

Seite 41

1171

Projektgröße (netto). Schnittlinie
 Projektgröße (brutto). Entwurfgröße

Sichere Zone (alle Elemente, die nicht getrimmt werden sollen, sollten sich innerhalb dieser Linie befinden)

ACHTUNG:

Bitte überprüfen Sie das Design sorgfältig auf Inhalt, Farben und Texte.
 Nach Annahme der Bestellung übernehmen wir keine Verantwortung für Fehler.
 Mögliche Grafikverschiebungen (+/- 1 mm Toleranz). Mögliche Farbabweichung (max. +/- 7%).

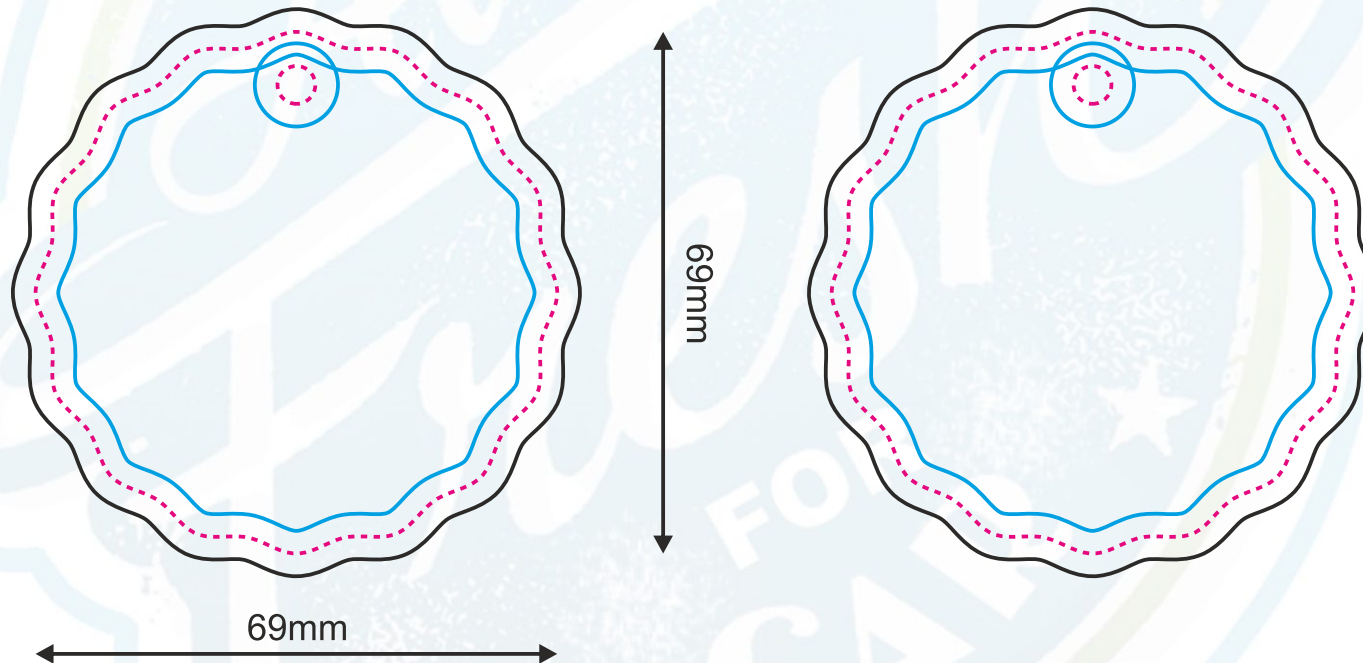

VORNE / HINTEN

Seite 42

Projektgröße (netto). Schnittlinie
 Projektgröße (brutto). Entwurfgröße

Sichere Zone (alle Elemente, die nicht getrimmt werden sollen, sollten sich innerhalb dieser Linie befinden)

ACHTUNG:

Bitte überprüfen Sie das Design sorgfältig auf Inhalt, Farben und Texte.
 Nach Annahme der Bestellung übernehmen wir keine Verantwortung für Fehler.
 Mögliche Grafikverschiebungen (+/- 1 mm Toleranz). Mögliche Farbabweichung (max. +/- 7%).

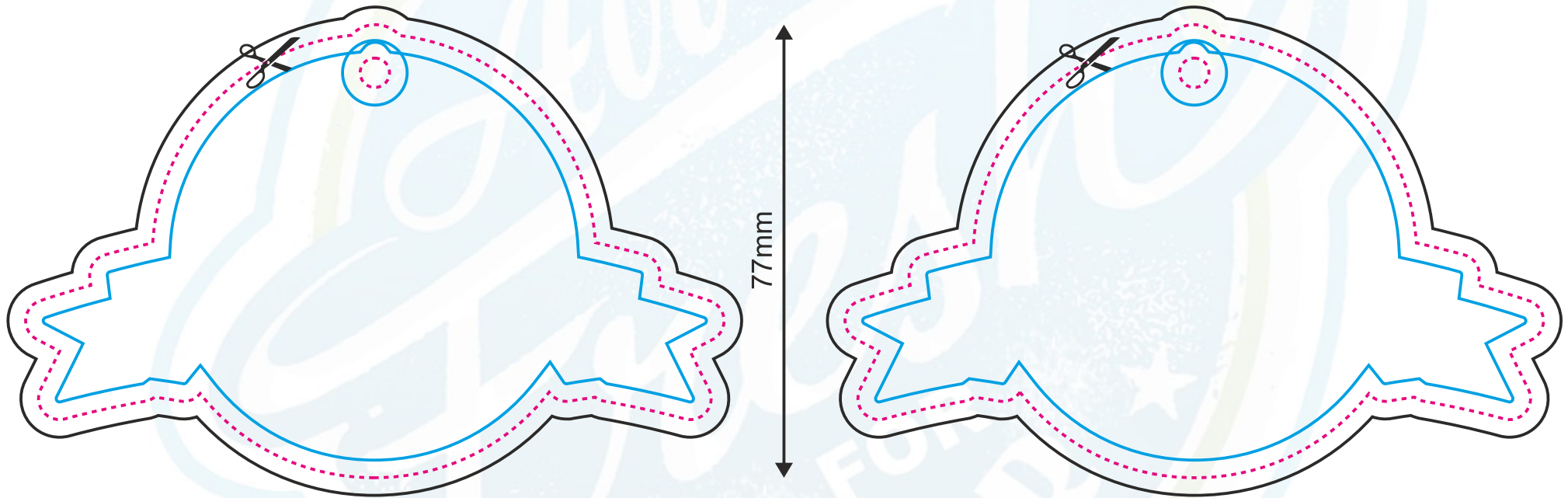

VORNE / HINTEN

Seite 43

Projektgröße (netto). Schnittlinie
 Projektgröße (brutto). Entwurfgröße

Sichere Zone (alle Elemente, die nicht getrimmt werden sollen, sollten sich innerhalb dieser Linie befinden)

ACHTUNG:

Bitte überprüfen Sie das Design sorgfältig auf Inhalt, Farben und Texte.
 Nach Annahme der Bestellung übernehmen wir keine Verantwortung für Fehler.
 Mögliche Grafikverschiebungen (+/- 1 mm Toleranz). Mögliche Farbabweichung (max. +/- 7%).

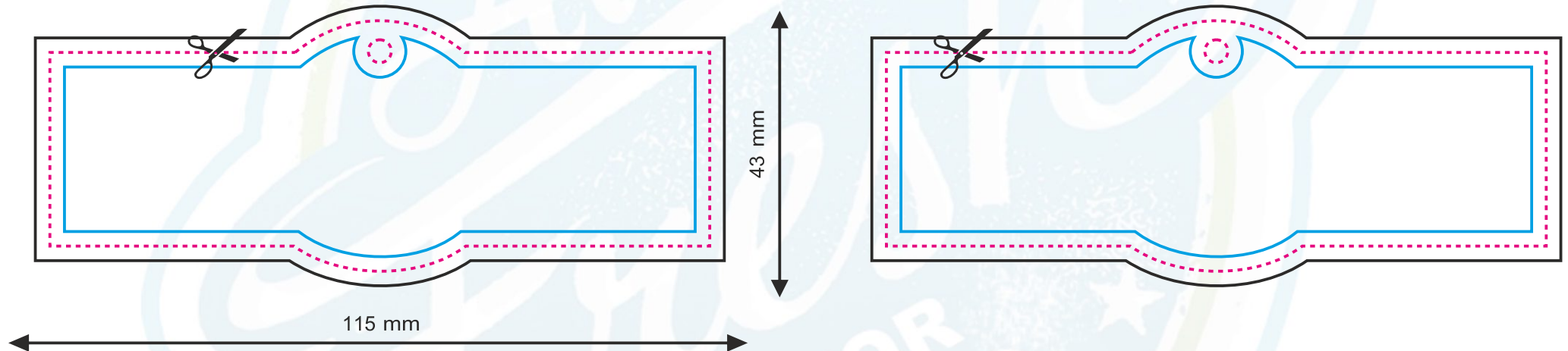
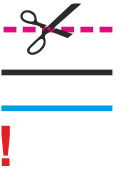

VORNE / HINTEN

Seite 44

Projektgröße (netto). Schnittlinie
 Projektgröße (brutto). Entwurfgröße

Sichere Zone (alle Elemente, die nicht getrimmt werden sollen, sollten sich innerhalb dieser Linie befinden)

ACHTUNG:

Bitte überprüfen Sie das Design sorgfältig auf Inhalt, Farben und Texte.
 Nach Annahme der Bestellung übernehmen wir keine Verantwortung für Fehler.
 Mögliche Grafikverschiebungen (+/- 1 mm Toleranz). Mögliche Farbabweichung (max. +/- 7%).

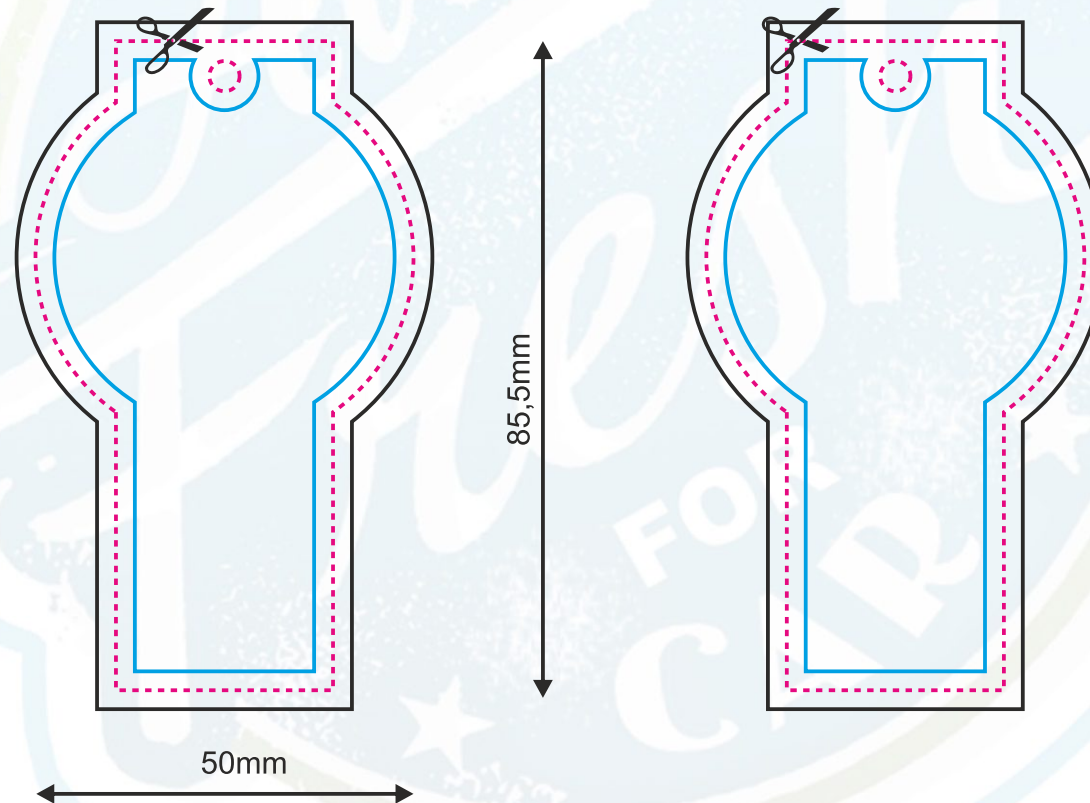

VORNE / HINTEN



Projektgröße (netto). Schnittlinie
 Projektgröße (brutto). Entwurfgröße

Sichere Zone (alle Elemente, die nicht getrimmt werden sollen, sollten sich innerhalb dieser Linie befinden)

ACHTUNG:

Bitte überprüfen Sie das Design sorgfältig auf Inhalt, Farben und Texte.
 Nach Annahme der Bestellung übernehmen wir keine Verantwortung für Fehler.
 Mögliche Grafikverschiebungen (+/- 1 mm Toleranz). Mögliche Farbabweichung (max. +/- 7%).

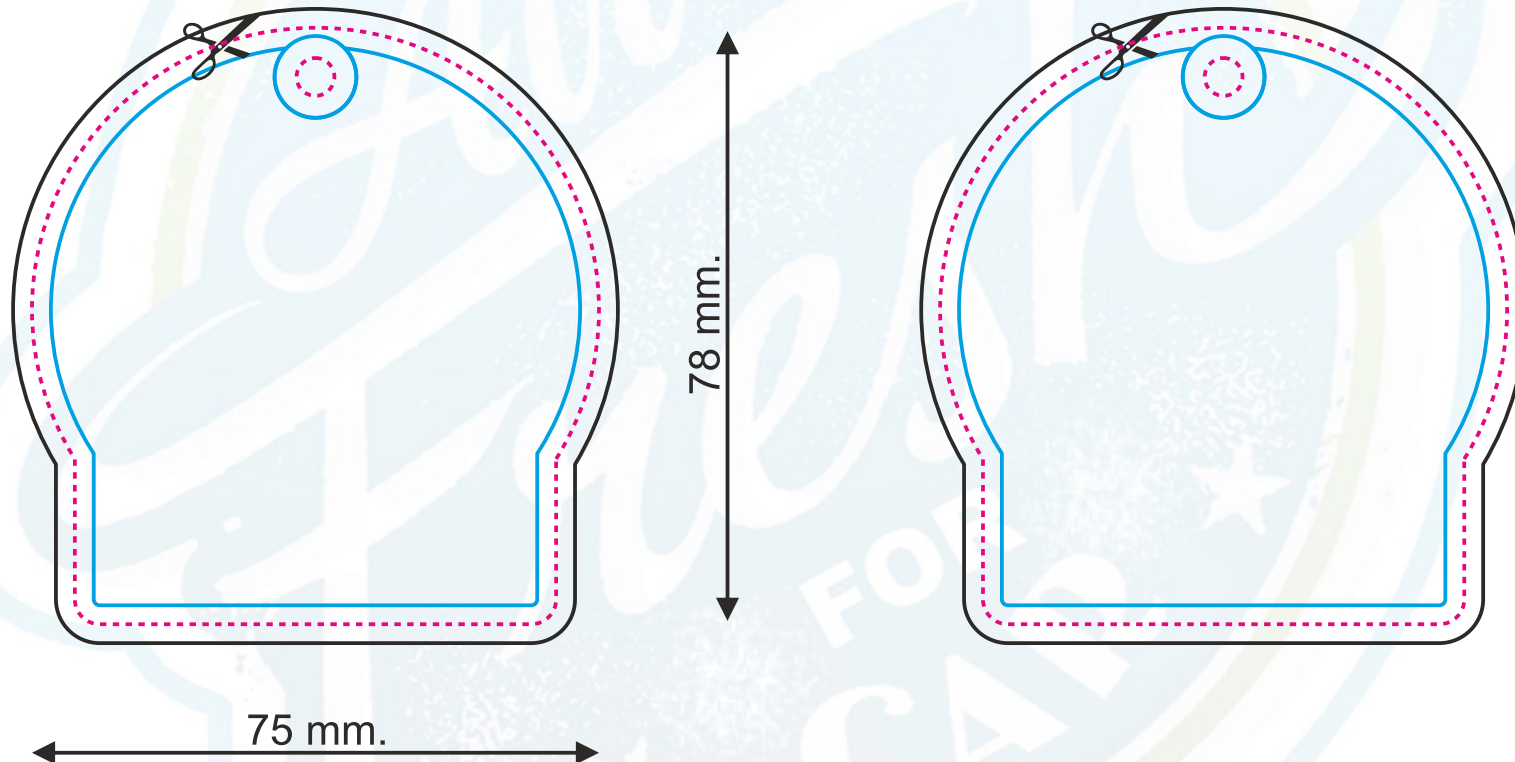

VORNE / HINTEN

Projektgröße (netto). Schnittlinie
 Projektgröße (brutto). Entwurfgröße

Sichere Zone (alle Elemente, die nicht getrimmt werden sollen, sollten sich innerhalb dieser Linie befinden)

ACHTUNG:

Bitte überprüfen Sie das Design sorgfältig auf Inhalt, Farben und Texte.
 Nach Annahme der Bestellung übernehmen wir keine Verantwortung für Fehler.
 Mögliche Grafikverschiebungen (+/- 1 mm Toleranz). Mögliche Farbabweichung (max. +/- 7%).

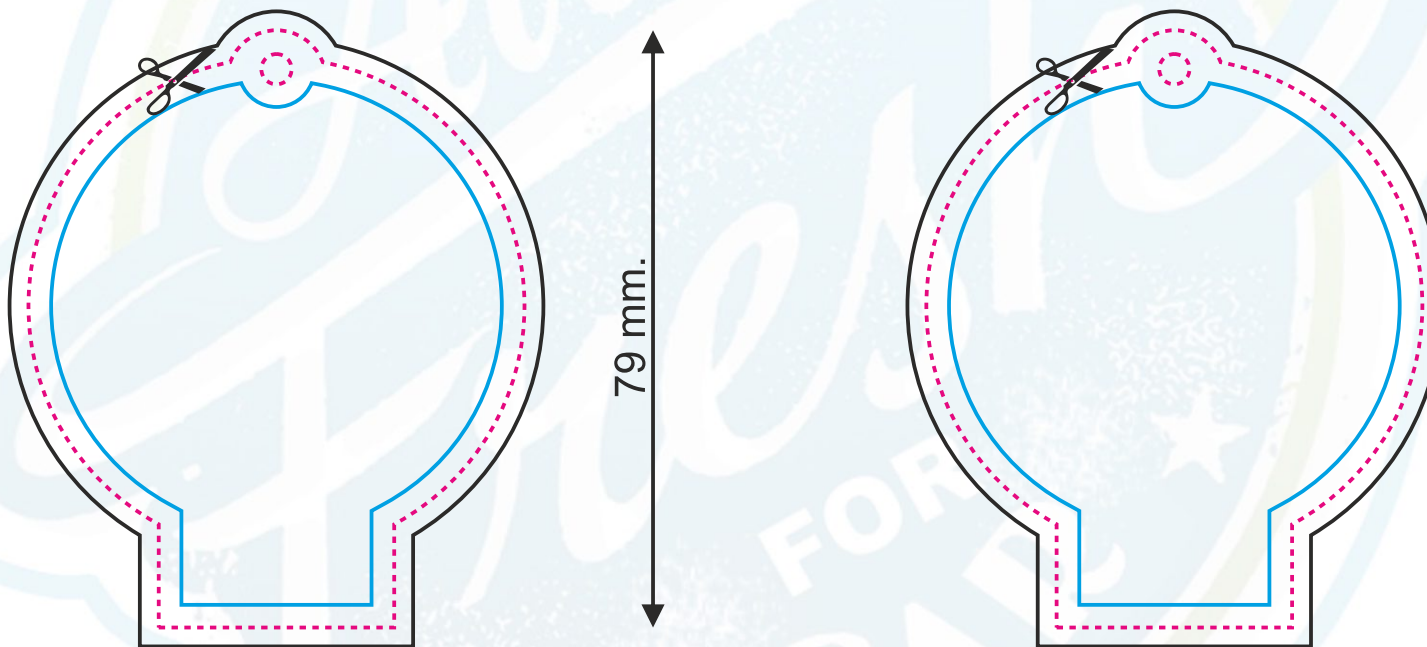

VORNE / HINTEN

Seite 47

Projektgröße (netto). Schnittlinie

Projektgröße (brutto). Entwurfgröße

Sichere Zone (alle Elemente, die nicht getrimmt werden sollen, sollten sich innerhalb dieser Linie befinden)

ACHTUNG:

Bitte überprüfen Sie das Design sorgfältig auf Inhalt, Farben und Texte.
 Nach Annahme der Bestellung übernehmen wir keine Verantwortung für Fehler.
 Mögliche Grafikverschiebungen (+/- 1 mm Toleranz). Mögliche Farbabweichung (max. +/- 7%).

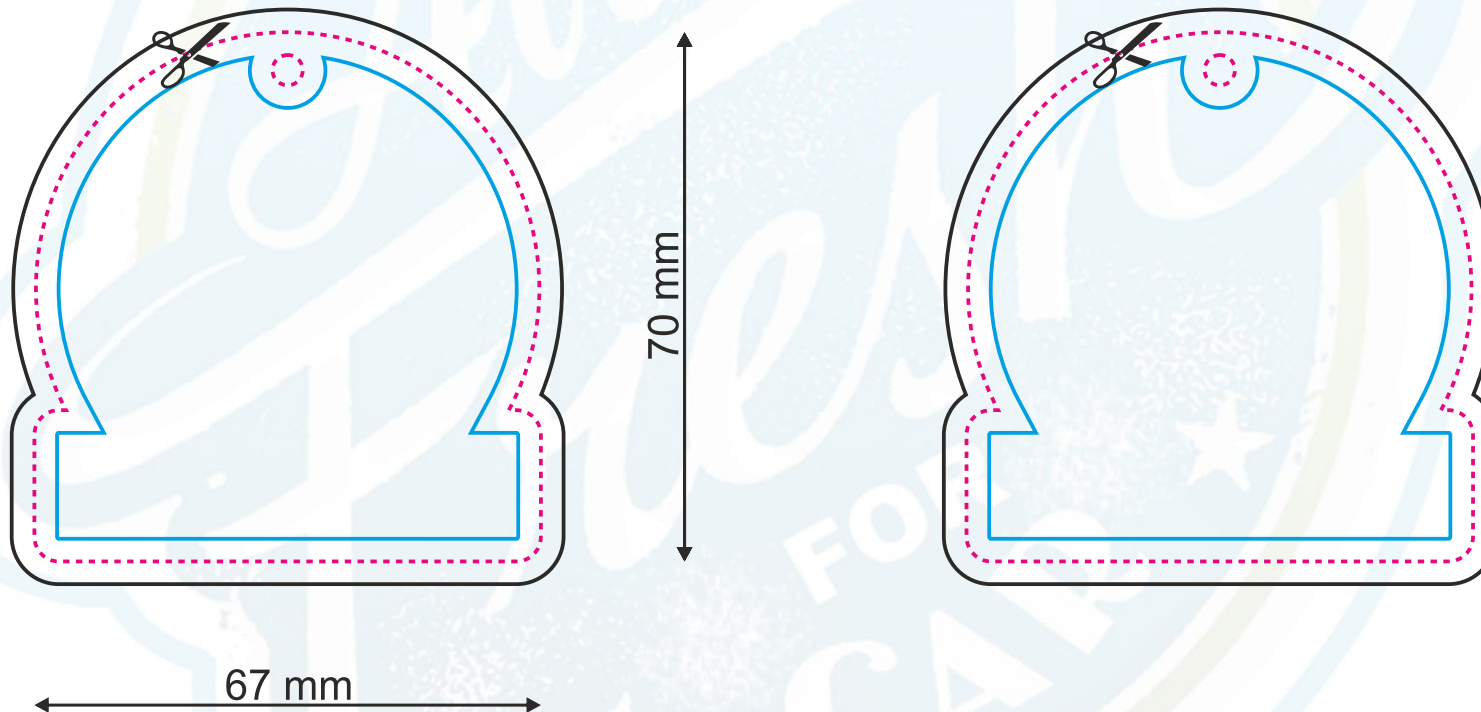

VORNE / HINTEN

Seite 48

Projektgröße (netto). Schnittlinie

Projektgröße (brutto). Entwurfgröße

Sichere Zone (alle Elemente, die nicht getrimmt werden sollen, sollten sich innerhalb dieser Linie befinden)

ACHTUNG:

Bitte überprüfen Sie das Design sorgfältig auf Inhalt, Farben und Texte.
 Nach Annahme der Bestellung übernehmen wir keine Verantwortung für Fehler.
 Mögliche Grafikverschiebungen (+/- 1 mm Toleranz). Mögliche Farbabweichung (max. +/- 7%).

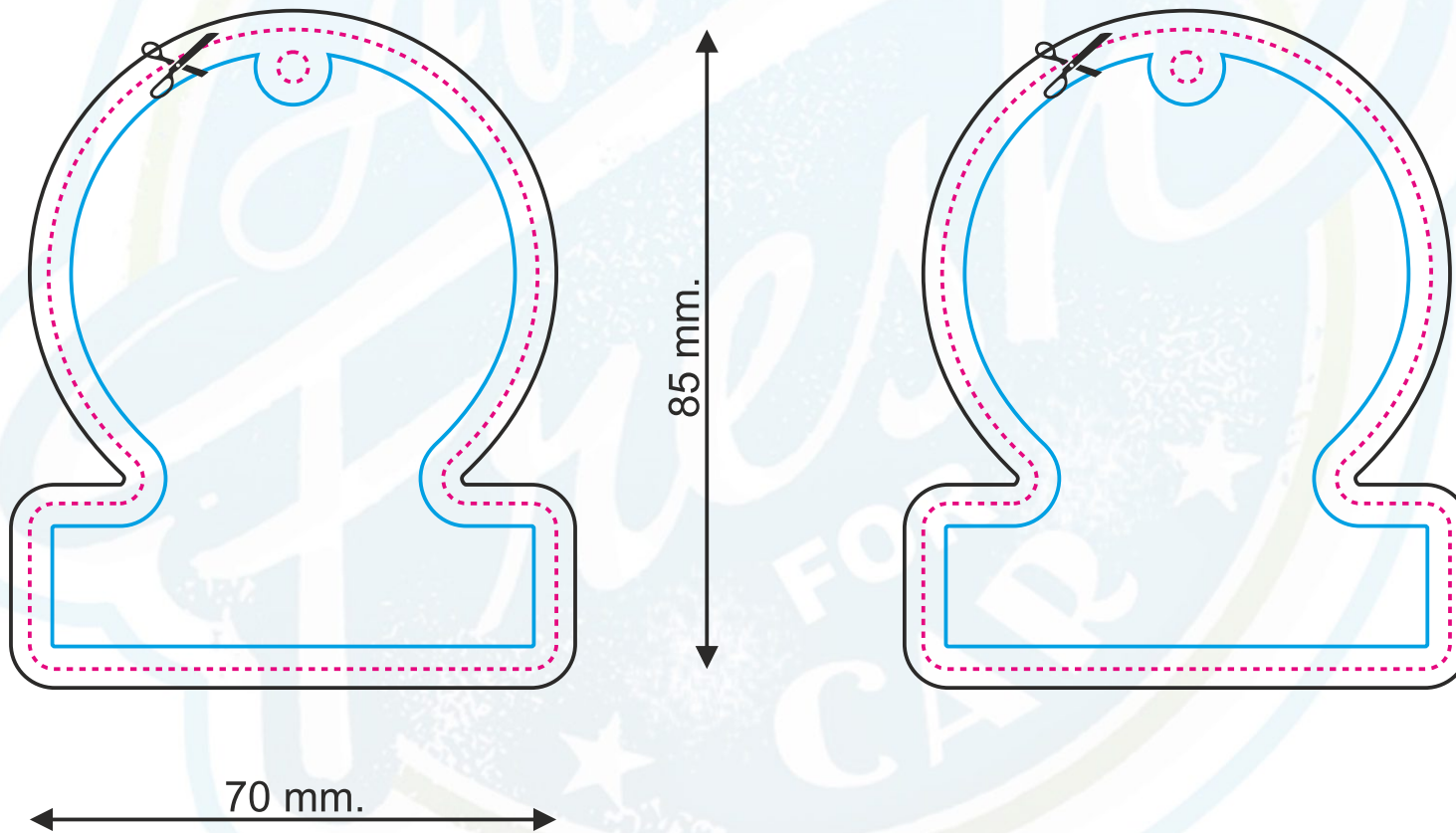

VORNE / HINTEN

Projektgröße (netto). Schnittlinie
 Projektgröße (brutto). Entwurfgröße

Sichere Zone (alle Elemente, die nicht getrimmt werden sollen, sollten sich innerhalb dieser Linie befinden)

ACHTUNG:

Bitte überprüfen Sie das Design sorgfältig auf Inhalt, Farben und Texte.
 Nach Annahme der Bestellung übernehmen wir keine Verantwortung für Fehler.
 Mögliche Grafikverschiebungen (+/- 1 mm Toleranz). Mögliche Farbabweichung (max. +/- 7%).

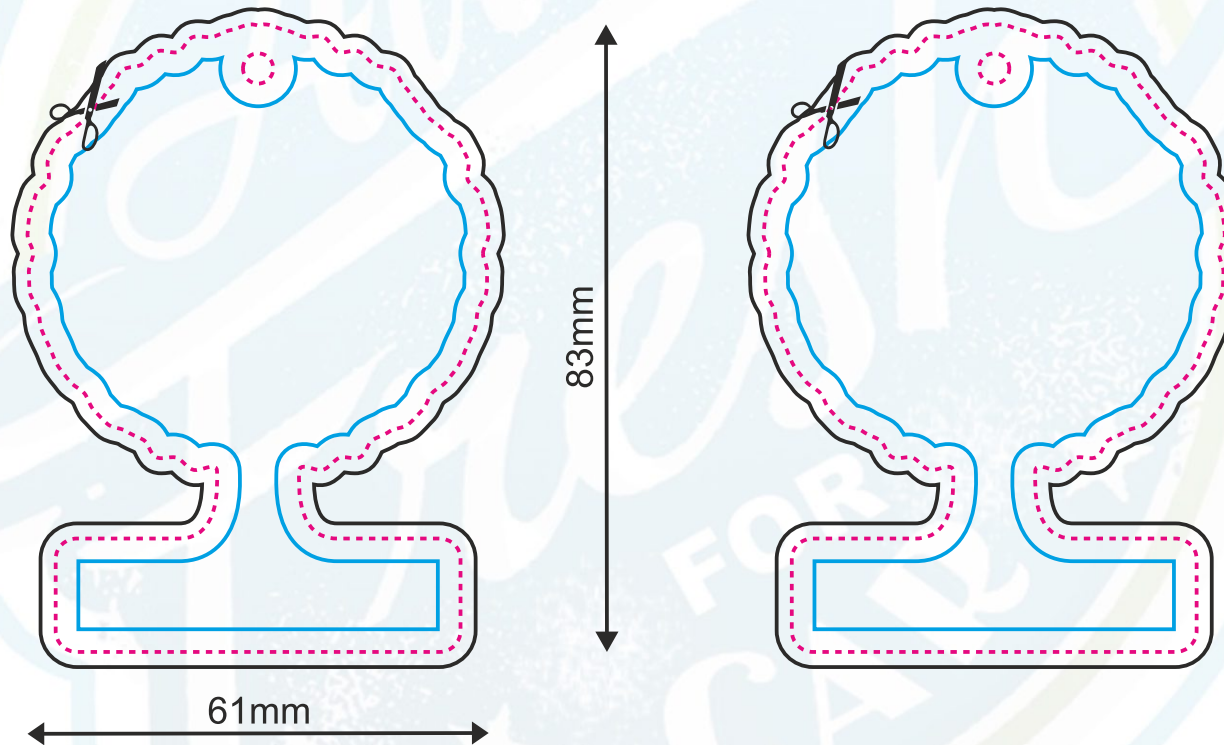

VORNE / HINTEN



Projektgröße (netto). Schnittlinie

Projektgröße (brutto). Entwurfgröße

Sichere Zone (alle Elemente, die nicht getrimmt werden sollen, sollten sich innerhalb dieser Linie befinden)

ACHTUNG:

Bitte überprüfen Sie das Design sorgfältig auf Inhalt, Farben und Texte.
 Nach Annahme der Bestellung übernehmen wir keine Verantwortung für Fehler.
 Mögliche Grafikverschiebungen (+/- 1 mm Toleranz). Mögliche Farbabweichung (max. +/- 7%).

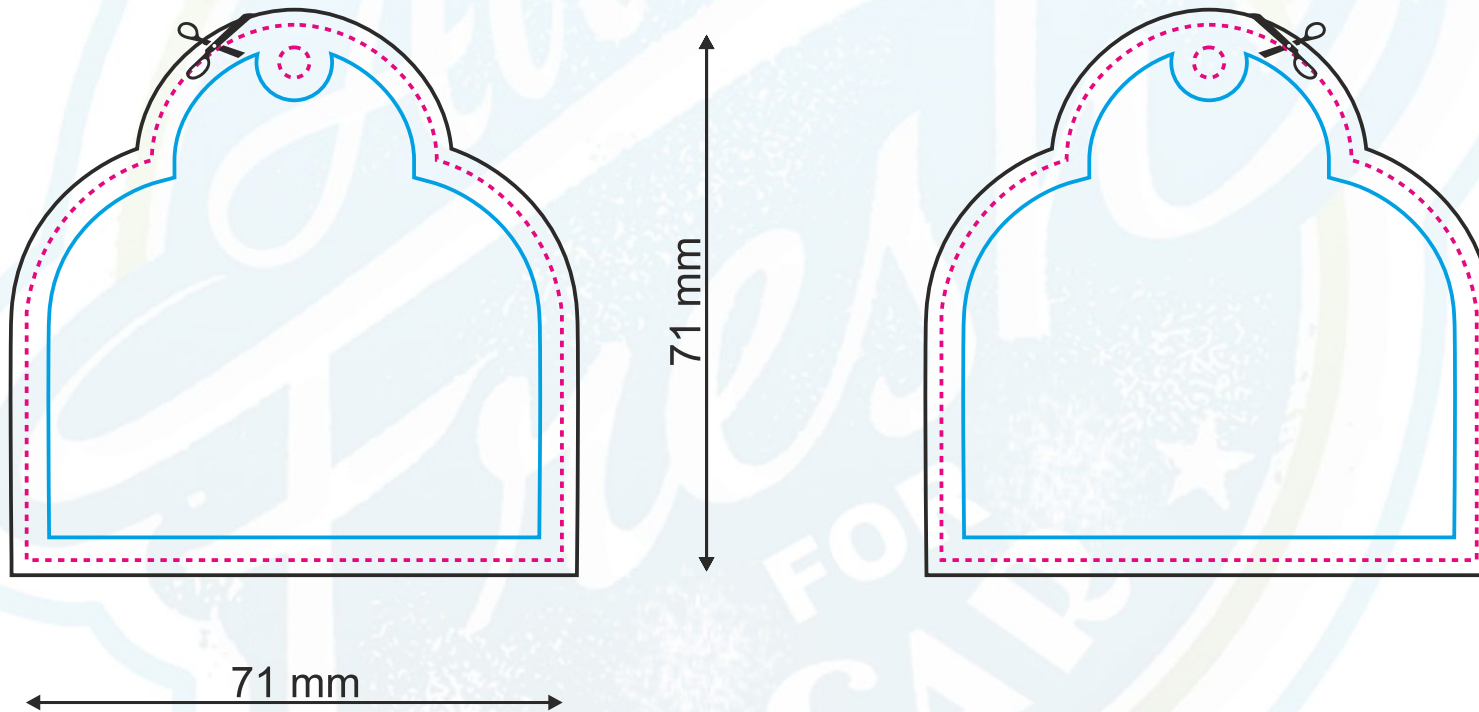

VORNE / HINTEN

Seite 51

Projektgröße (netto). Schnittlinie

Projektgröße (brutto). Entwurfgröße

Sichere Zone (alle Elemente, die nicht getrimmt werden sollen, sollten sich innerhalb dieser Linie befinden)

ACHTUNG:

Bitte überprüfen Sie das Design sorgfältig auf Inhalt, Farben und Texte.
 Nach Annahme der Bestellung übernehmen wir keine Verantwortung für Fehler.
 Mögliche Grafikverschiebungen (+/- 1 mm Toleranz). Mögliche Farbabweichung (max. +/- 7%).

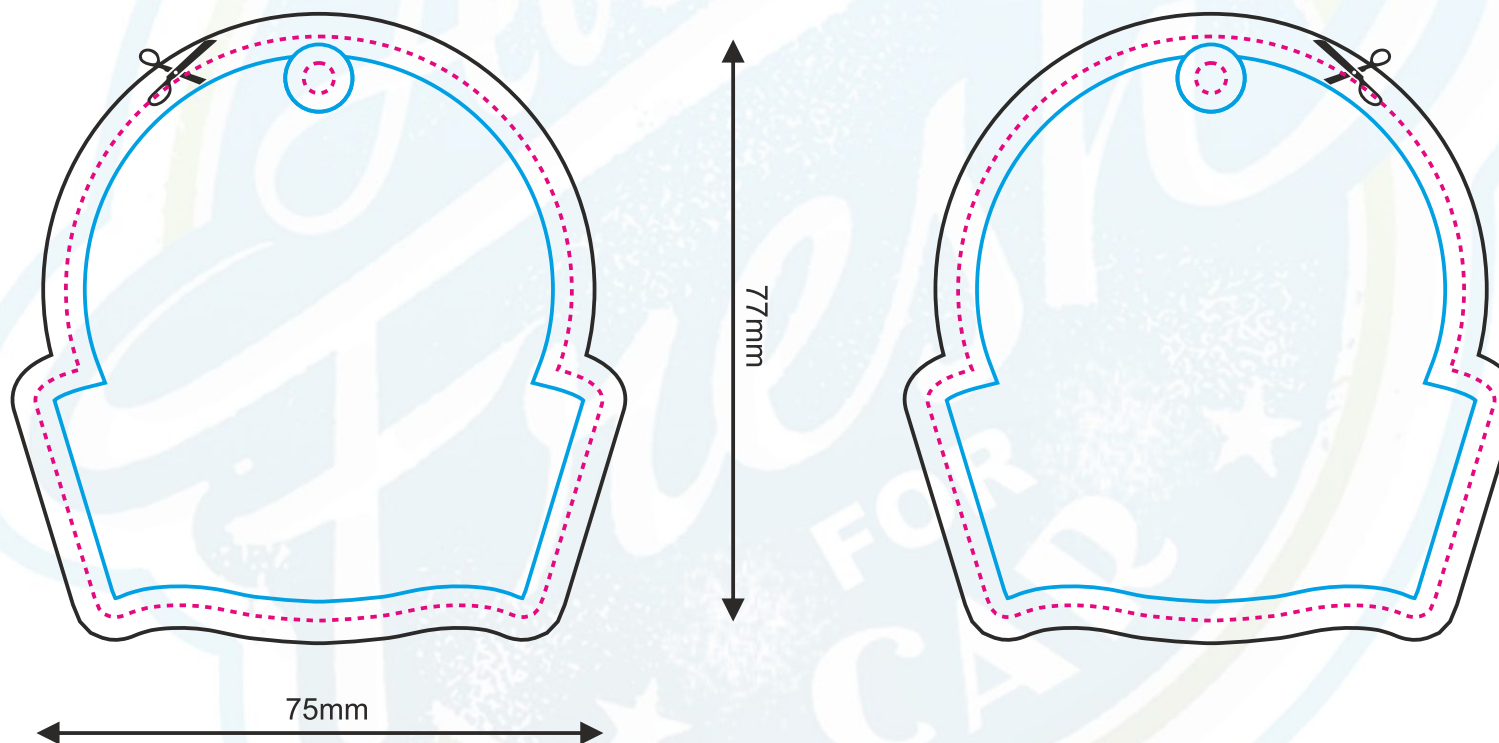

VORNE / HINTEN

Seite 52

Projektgröße (netto). Schnittlinie
 Projektgröße (brutto). Entwurfgröße

Sichere Zone (alle Elemente, die nicht getrimmt werden sollen, sollten sich innerhalb dieser Linie befinden)

ACHTUNG:

Bitte überprüfen Sie das Design sorgfältig auf Inhalt, Farben und Texte.
 Nach Annahme der Bestellung übernehmen wir keine Verantwortung für Fehler.
 Mögliche Grafikverschiebungen (+/- 1 mm Toleranz). Mögliche Farbabweichung (max. +/- 7%).

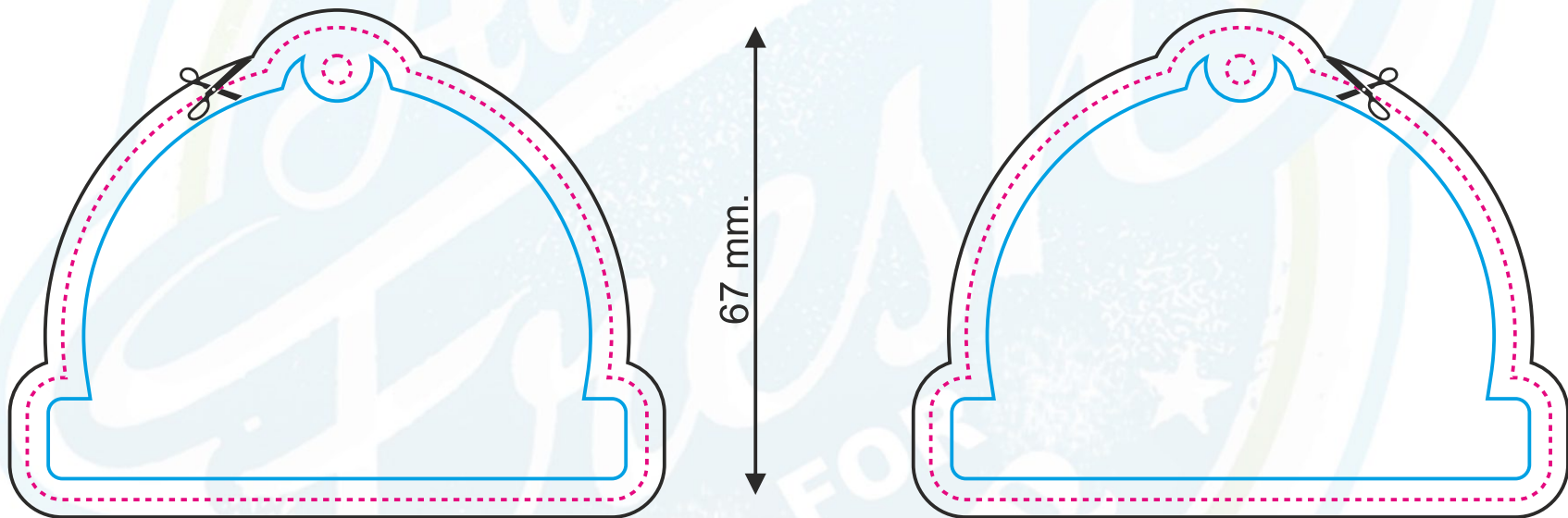

VORNE / HINTEN

Seite 53

Projektgröße (netto). Schnittlinie
 Projektgröße (brutto). Entwurfgröße

Sichere Zone (alle Elemente, die nicht getrimmt werden sollen, sollten sich innerhalb dieser Linie befinden)

ACHTUNG:

Bitte überprüfen Sie das Design sorgfältig auf Inhalt, Farben und Texte.
 Nach Annahme der Bestellung übernehmen wir keine Verantwortung für Fehler.
 Mögliche Grafikverschiebungen (+/- 1 mm Toleranz). Mögliche Farbabweichung (max. +/- 7%).

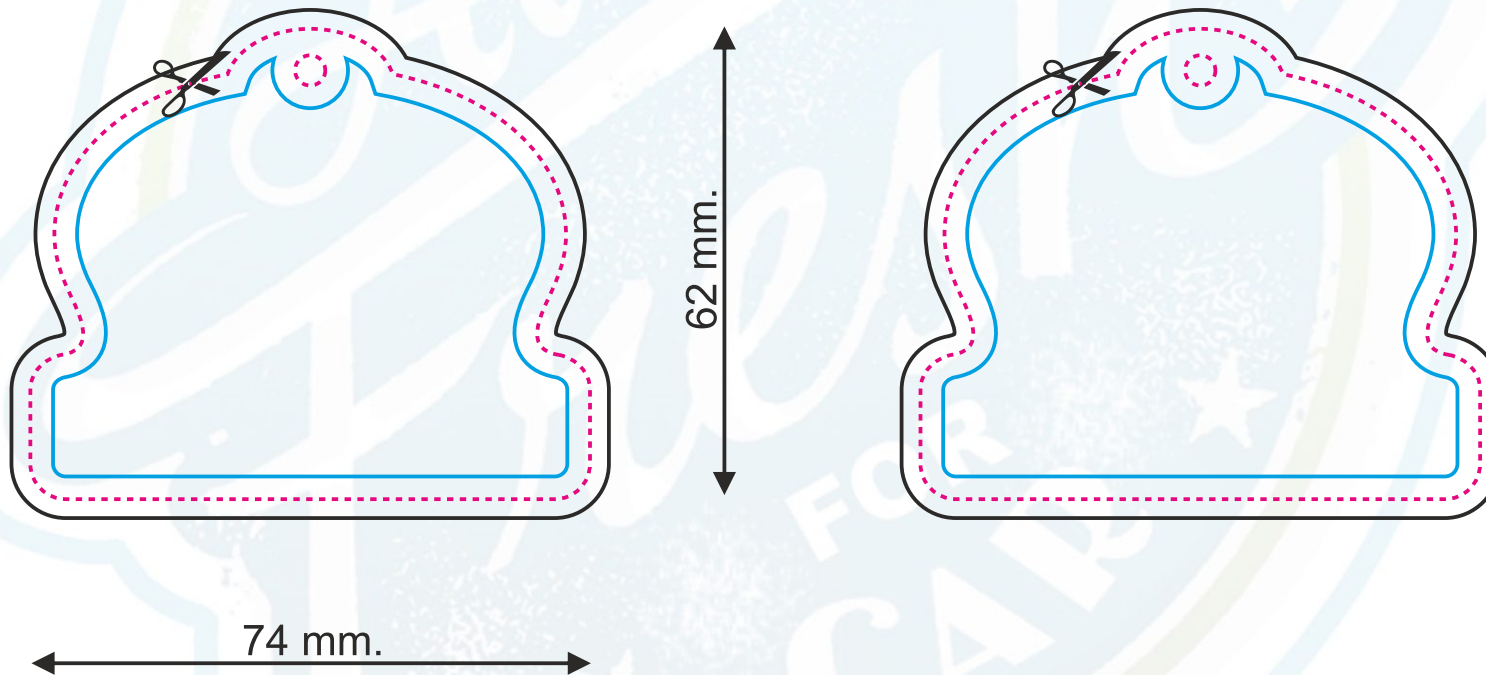

VORNE / HINTEN

Projektgröße (netto). Schnittlinie
 Projektgröße (brutto). Entwurfgröße

Sichere Zone (alle Elemente, die nicht getrimmt werden sollen, sollten sich innerhalb dieser Linie befinden)

ACHTUNG:

Bitte überprüfen Sie das Design sorgfältig auf Inhalt, Farben und Texte.
 Nach Annahme der Bestellung übernehmen wir keine Verantwortung für Fehler.
 Mögliche Grafikverschiebungen (+/- 1 mm Toleranz). Mögliche Farbabweichung (max. +/- 7%).

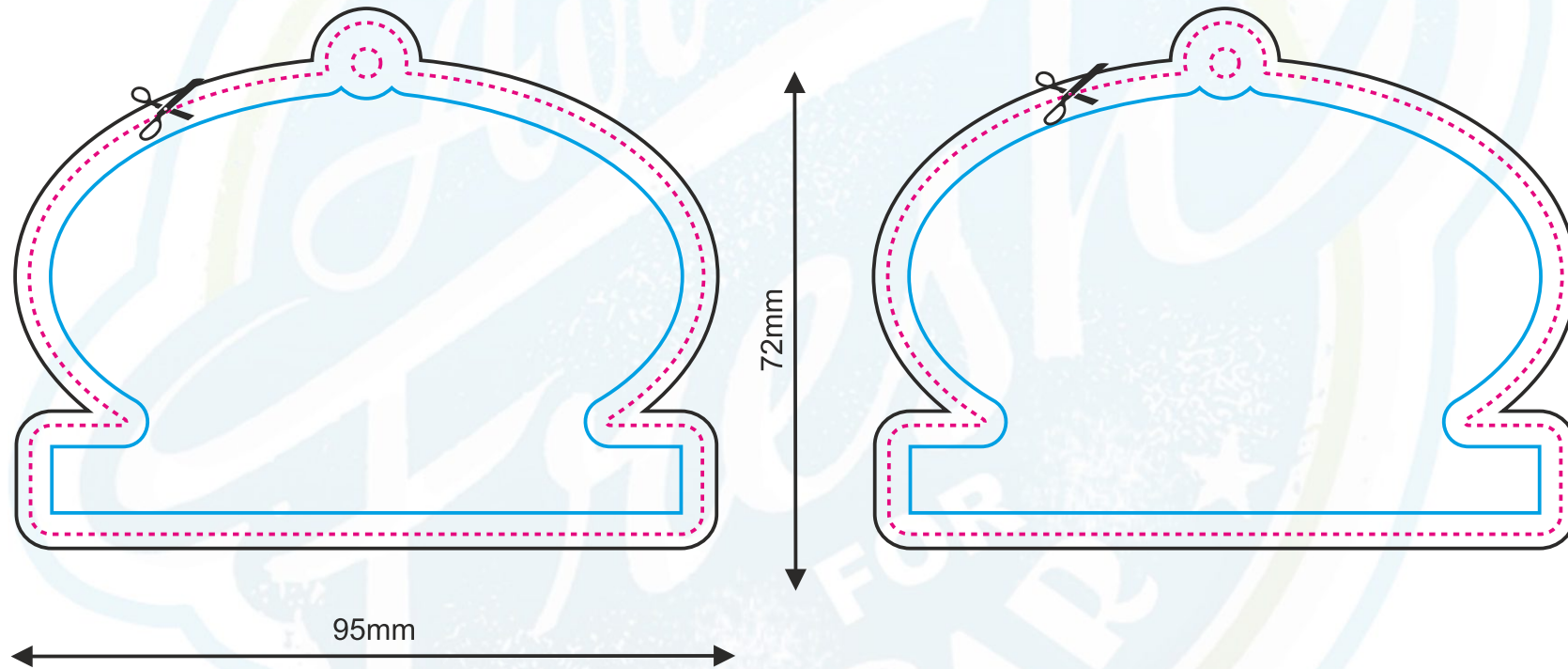

VORNE / HINTEN

Seite 55

Projektgröße (netto). Schnittlinie
 Projektgröße (brutto). Entwurfgröße

Sichere Zone (alle Elemente, die nicht getrimmt werden sollen, sollten sich innerhalb dieser Linie befinden)

ACHTUNG:

Bitte überprüfen Sie das Design sorgfältig auf Inhalt, Farben und Texte.
 Nach Annahme der Bestellung übernehmen wir keine Verantwortung für Fehler.
 Mögliche Grafikverschiebungen (+/- 1 mm Toleranz). Mögliche Farbabweichung (max. +/- 7%).

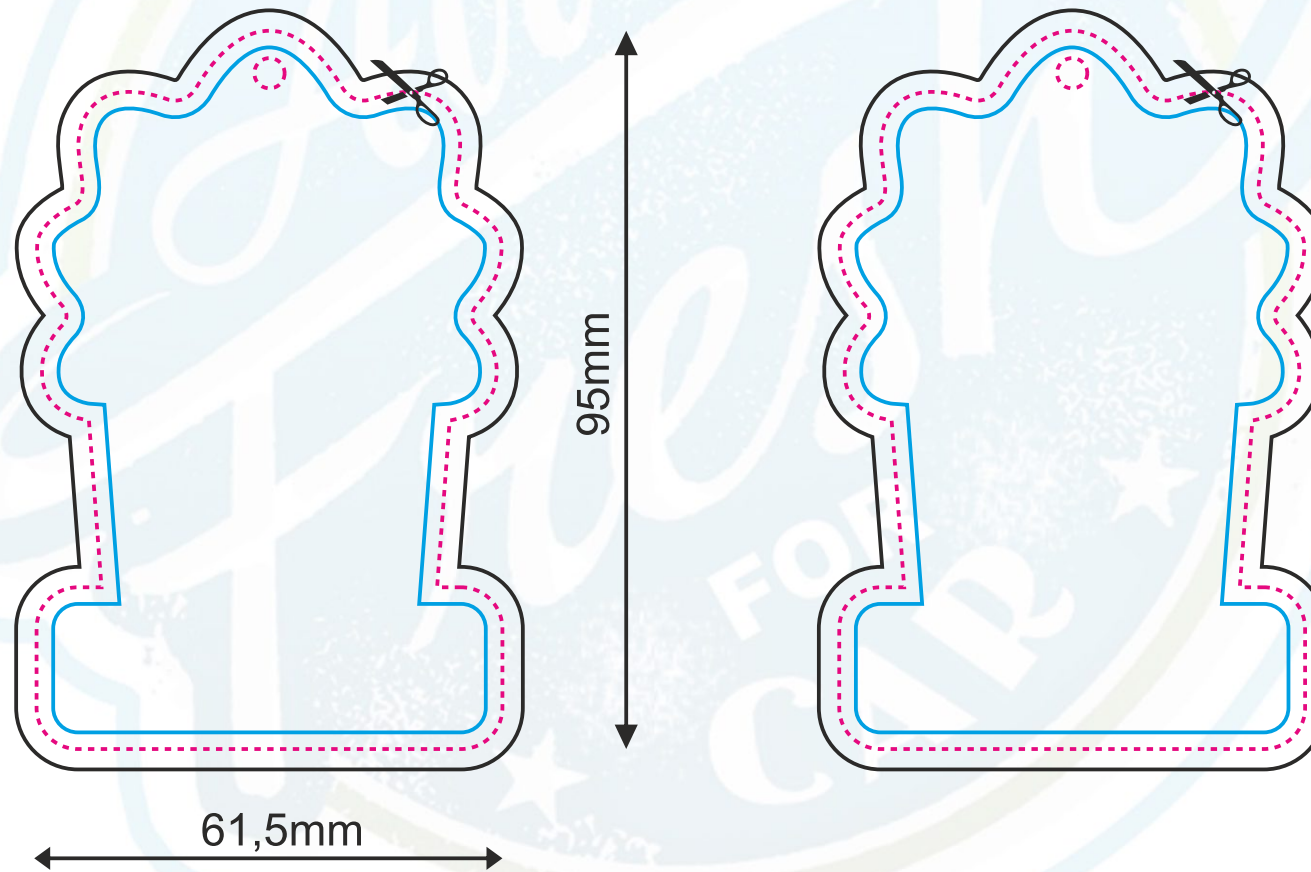
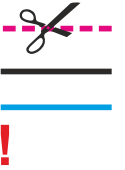

VORNE / HINTEN



Projektgröße (netto). Schnittlinie

Projektgröße (brutto). Entwurfgröße

Sichere Zone (alle Elemente, die nicht getrimmt werden sollen, sollten sich innerhalb dieser Linie befinden)

ACHTUNG:

Bitte überprüfen Sie das Design sorgfältig auf Inhalt, Farben und Texte.
 Nach Annahme der Bestellung übernehmen wir keine Verantwortung für Fehler.
 Mögliche Grafikverschiebungen (+/- 1 mm Toleranz). Mögliche Farbabweichung (max. +/- 7%).

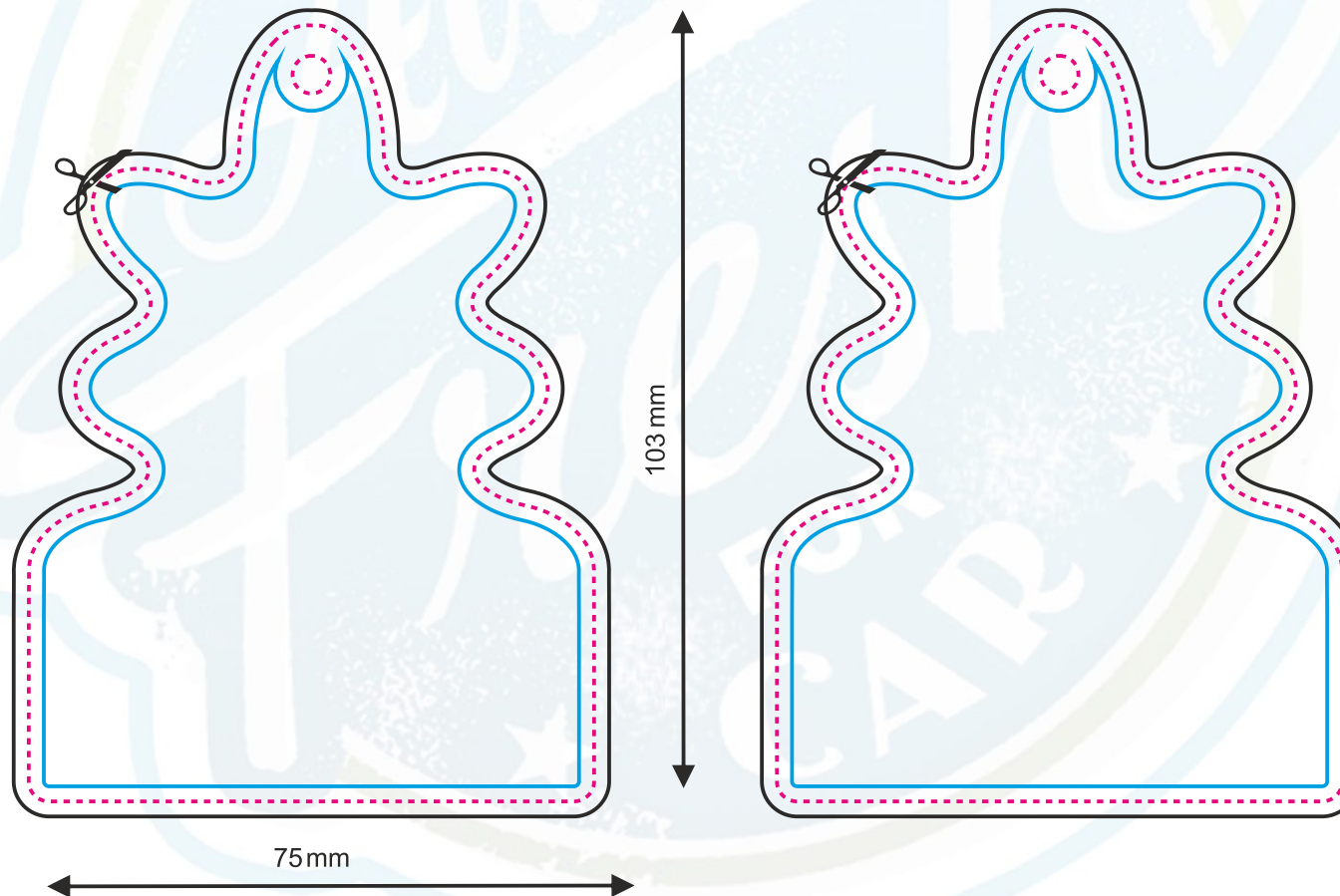

VORNE / HINTEN



Projektgröße (netto). Schnittlinie
 Projektgröße (brutto). Entwurfgröße

Sichere Zone (alle Elemente, die nicht getrimmt werden sollen, sollten sich innerhalb dieser Linie befinden)

ACHTUNG:

Bitte überprüfen Sie das Design sorgfältig auf Inhalt, Farben und Texte.
 Nach Annahme der Bestellung übernehmen wir keine Verantwortung für Fehler.
 Mögliche Grafikverschiebungen (+/- 1 mm Toleranz). Mögliche Farbabweichung (max. +/- 7%).

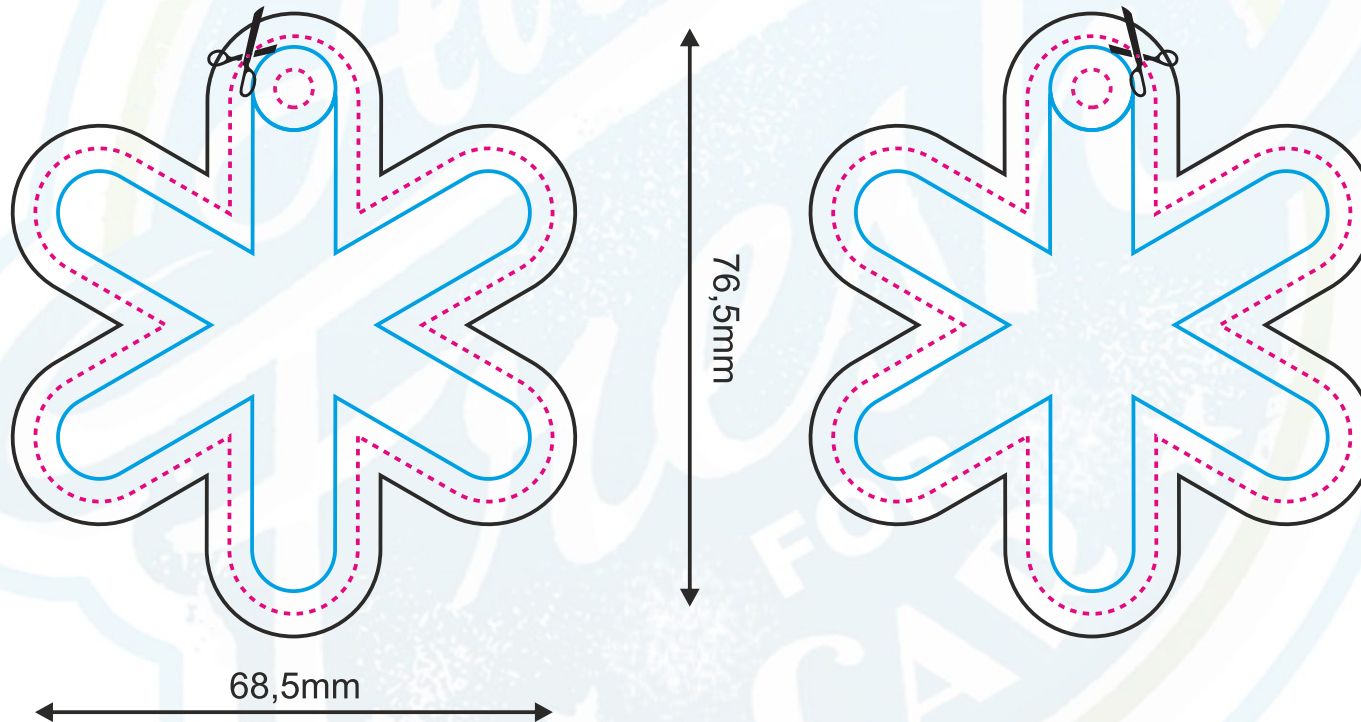

VORNE / HINTEN

Seite 58

Projektgröße (netto). Schnittlinie
 Projektgröße (brutto). Entwurfgröße

Sichere Zone (alle Elemente, die nicht getrimmt werden sollen, sollten sich innerhalb dieser Linie befinden)

ACHTUNG:

Bitte überprüfen Sie das Design sorgfältig auf Inhalt, Farben und Texte.
 Nach Annahme der Bestellung übernehmen wir keine Verantwortung für Fehler.
 Mögliche Grafikverschiebungen (+/- 1 mm Toleranz). Mögliche Farbabweichung (max. +/- 7%).

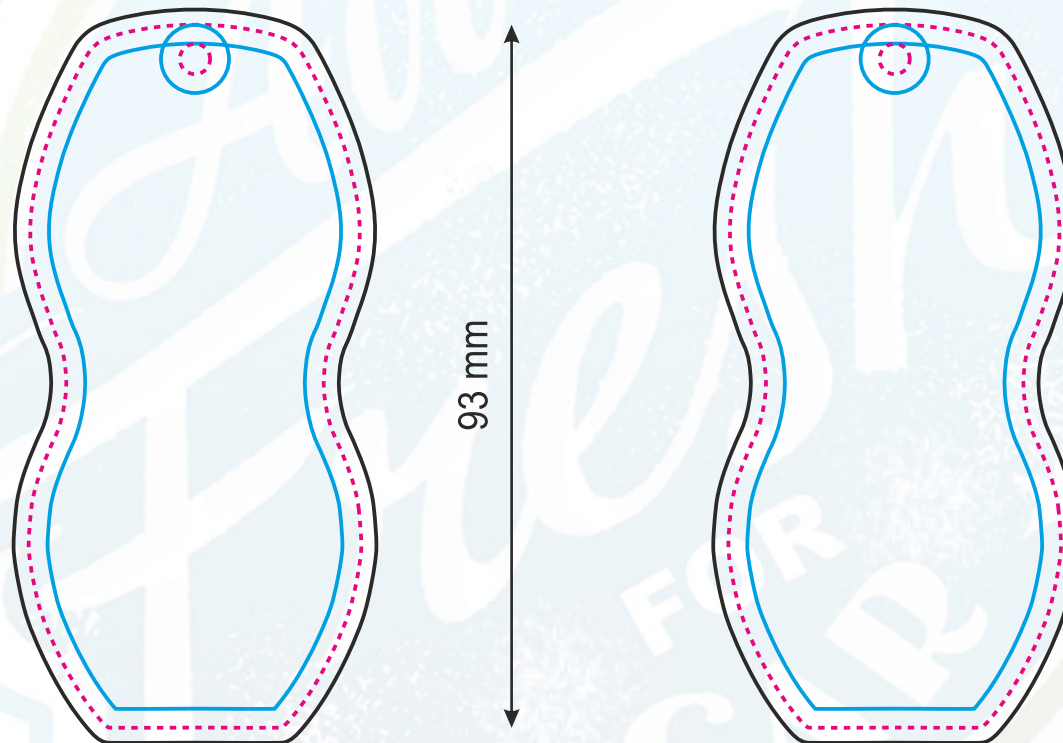

VORNE / HINTEN



Projektgröße (netto). Schnittlinie
 Projektgröße (brutto). Entwurfgröße

Sichere Zone (alle Elemente, die nicht getrimmt werden sollen, sollten sich innerhalb dieser Linie befinden)

ACHTUNG:

Bitte überprüfen Sie das Design sorgfältig auf Inhalt, Farben und Texte.
 Nach Annahme der Bestellung übernehmen wir keine Verantwortung für Fehler.
 Mögliche Grafikverschiebungen (+/- 1 mm Toleranz). Mögliche Farbabweichung (max. +/- 7%).

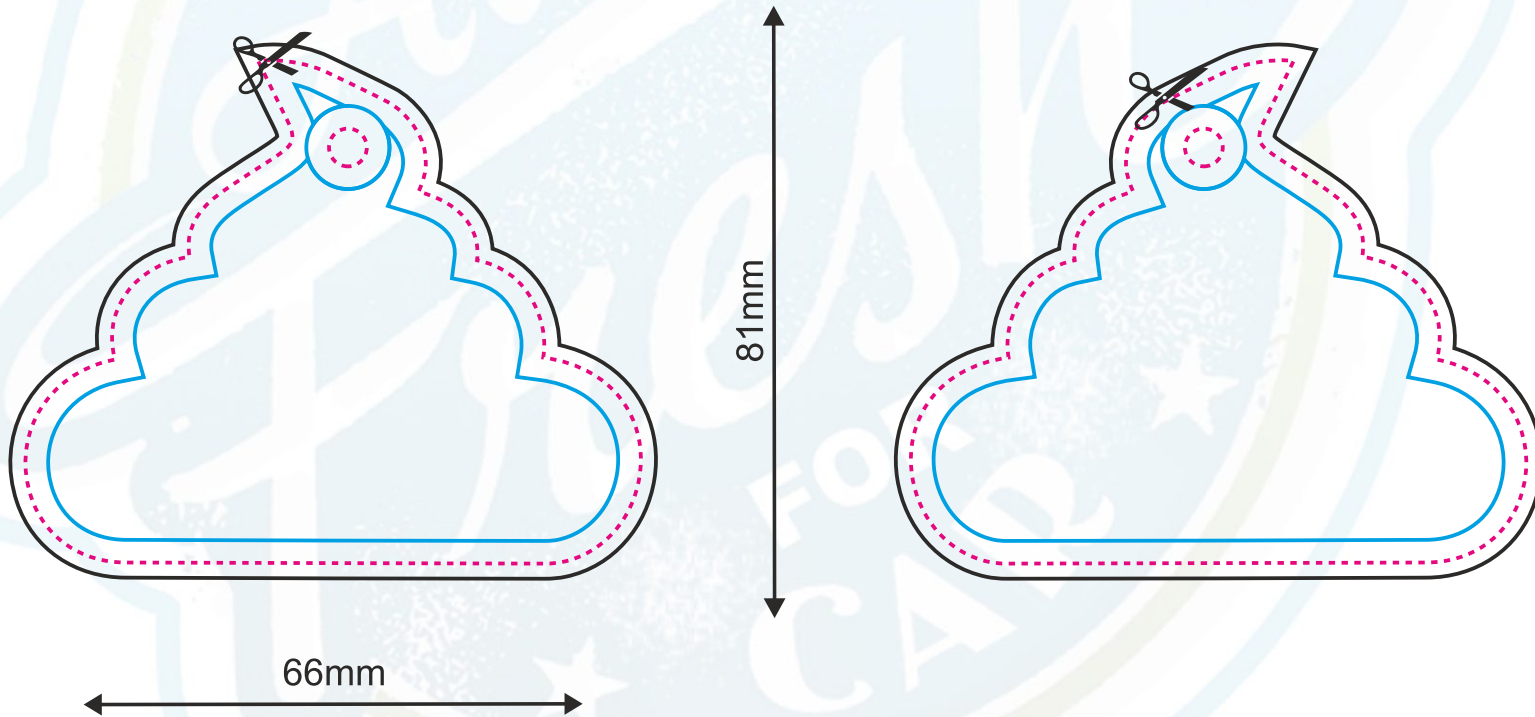

VORNE / HINTEN

Seite 60

Projektgröße (netto). Schnittlinie
 Projektgröße (brutto). Entwurfgröße

Sichere Zone (alle Elemente, die nicht getrimmt werden sollen, sollten sich innerhalb dieser Linie befinden)

ACHTUNG:

Bitte überprüfen Sie das Design sorgfältig auf Inhalt, Farben und Texte.
 Nach Annahme der Bestellung übernehmen wir keine Verantwortung für Fehler.
 Mögliche Grafikverschiebungen (+/- 1 mm Toleranz). Mögliche Farbabweichung (max. +/- 7%).

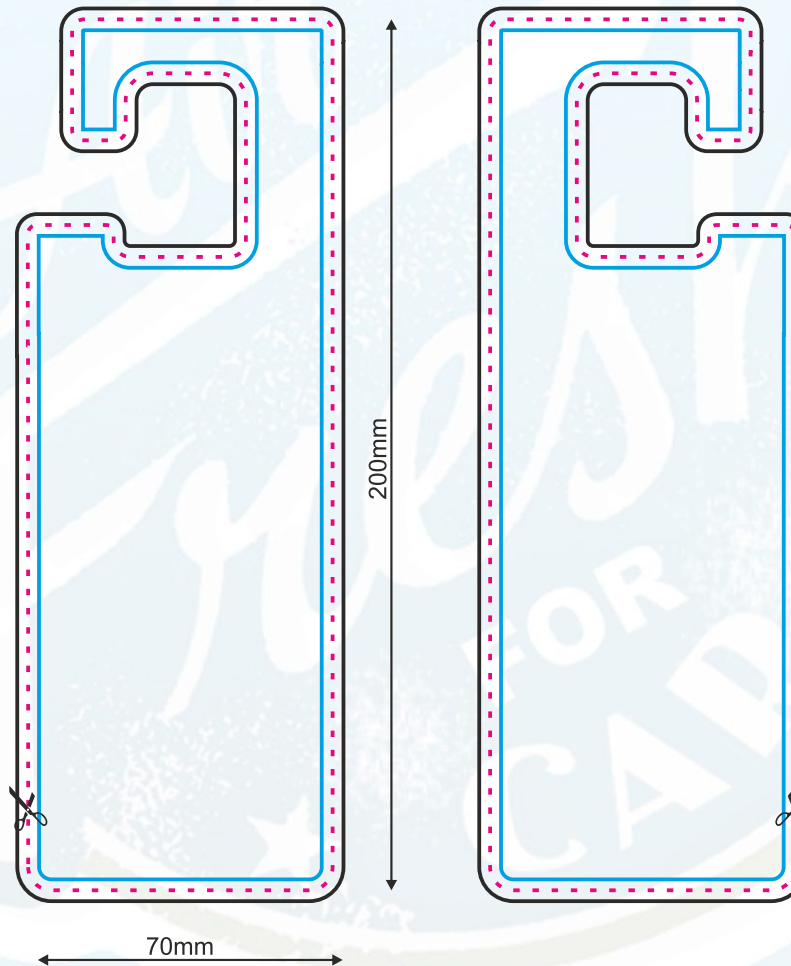

VORNE / HINTEN



Projektgröße (netto). Schnittlinie
 Projektgröße (brutto). Entwurfgröße

Sichere Zone (alle Elemente, die nicht getrimmt werden sollen, sollten sich innerhalb dieser Linie befinden)

ACHTUNG:

Bitte überprüfen Sie das Design sorgfältig auf Inhalt, Farben und Texte.
 Nach Annahme der Bestellung übernehmen wir keine Verantwortung für Fehler.
 Mögliche Grafikverschiebungen (+/- 1 mm Toleranz). Mögliche Farbabweichung (max. +/- 7%).

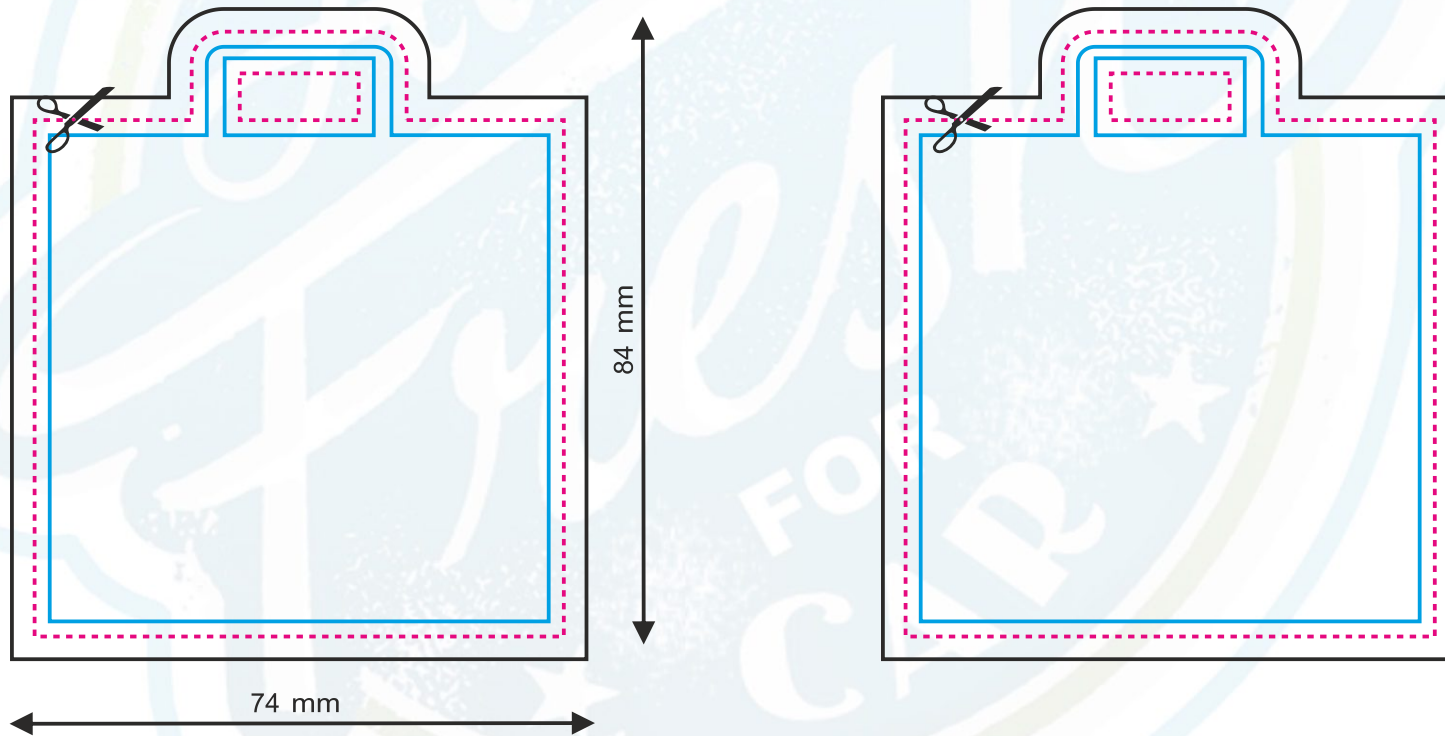

VORNE / HINTEN

Seite 62

Projektgröße (netto). Schnittlinie
 Projektgröße (brutto). Entwurfgröße

Sichere Zone (alle Elemente, die nicht getrimmt werden sollen, sollten sich innerhalb dieser Linie befinden)

ACHTUNG:

Bitte überprüfen Sie das Design sorgfältig auf Inhalt, Farben und Texte.
 Nach Annahme der Bestellung übernehmen wir keine Verantwortung für Fehler.
 Mögliche Grafikverschiebungen (+/- 1 mm Toleranz). Mögliche Farbabweichung (max. +/- 7%).

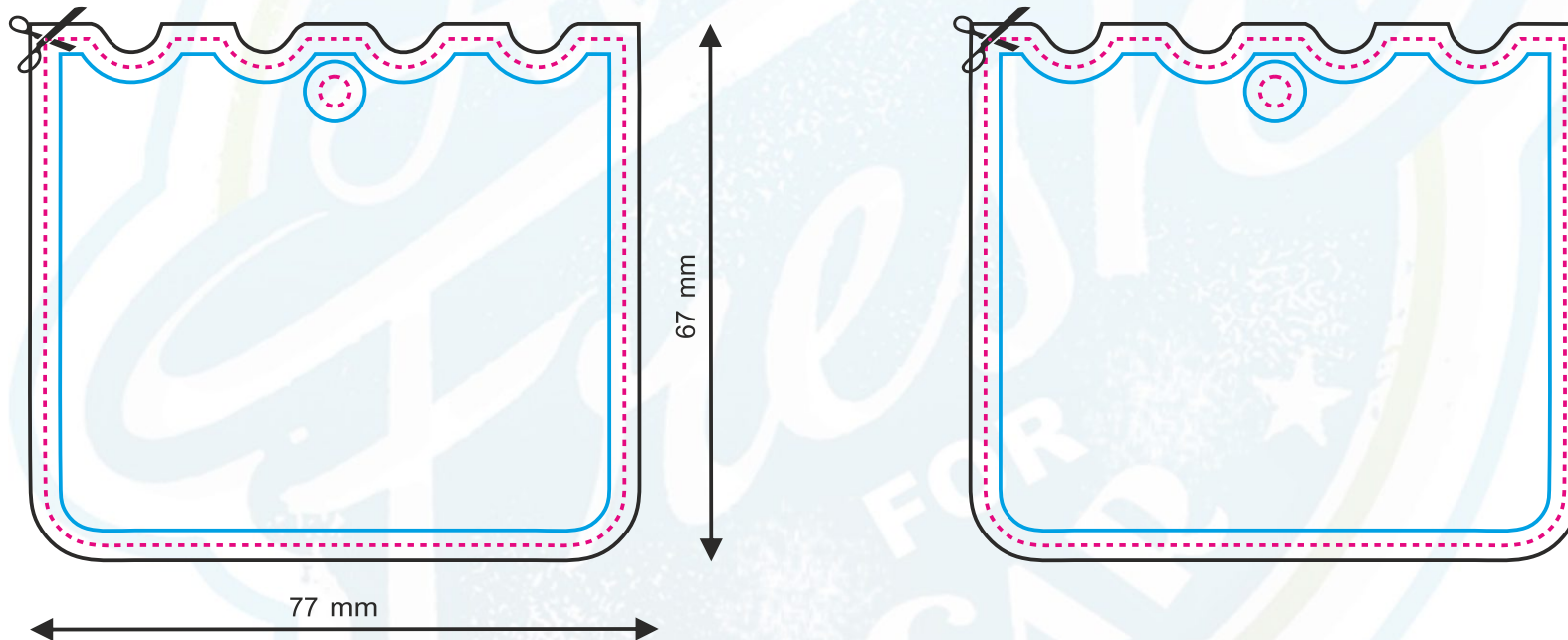

VORNE / HINTEN

Seite 63

Projektgröße (netto). Schnittlinie
 Projektgröße (brutto). Entwurfgröße

Sichere Zone (alle Elemente, die nicht getrimmt werden sollen, sollten sich innerhalb dieser Linie befinden)

ACHTUNG:

Bitte überprüfen Sie das Design sorgfältig auf Inhalt, Farben und Texte.
 Nach Annahme der Bestellung übernehmen wir keine Verantwortung für Fehler.
 Mögliche Grafikverschiebungen (+/- 1 mm Toleranz). Mögliche Farbabweichung (max. +/- 7%).

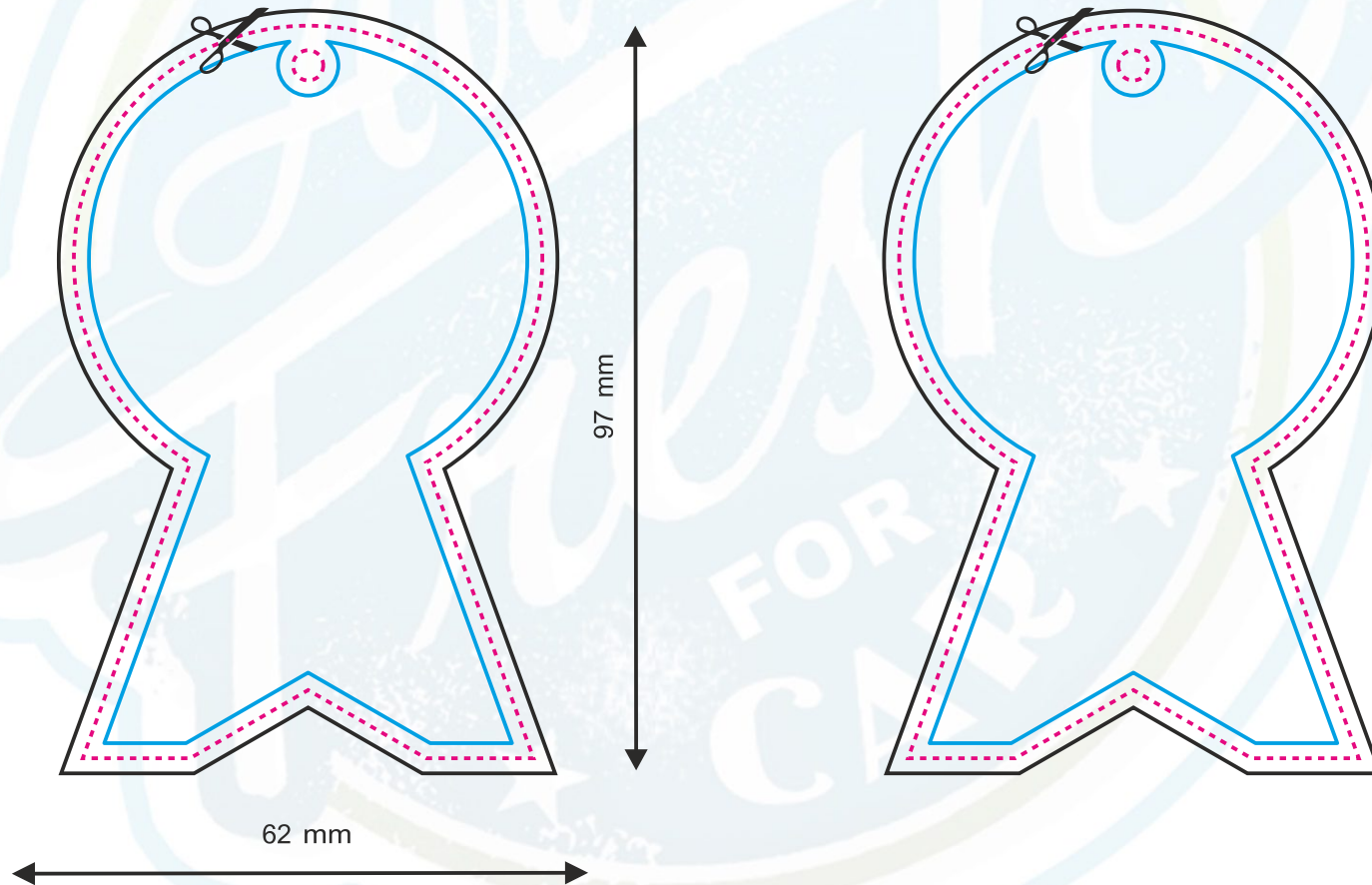

VORNE / HINTEN

Seite 64



Projektgröße (netto). Schnittlinie

Projektgröße (brutto). Entwurfgröße

Sichere Zone (alle Elemente, die nicht getrimmt werden sollen, sollten sich innerhalb dieser Linie befinden)

ACHTUNG:

Bitte überprüfen Sie das Design sorgfältig auf Inhalt, Farben und Texte.
 Nach Annahme der Bestellung übernehmen wir keine Verantwortung für Fehler.
 Mögliche Grafikverschiebungen (+/- 1 mm Toleranz). Mögliche Farbabweichung (max. +/- 7%).

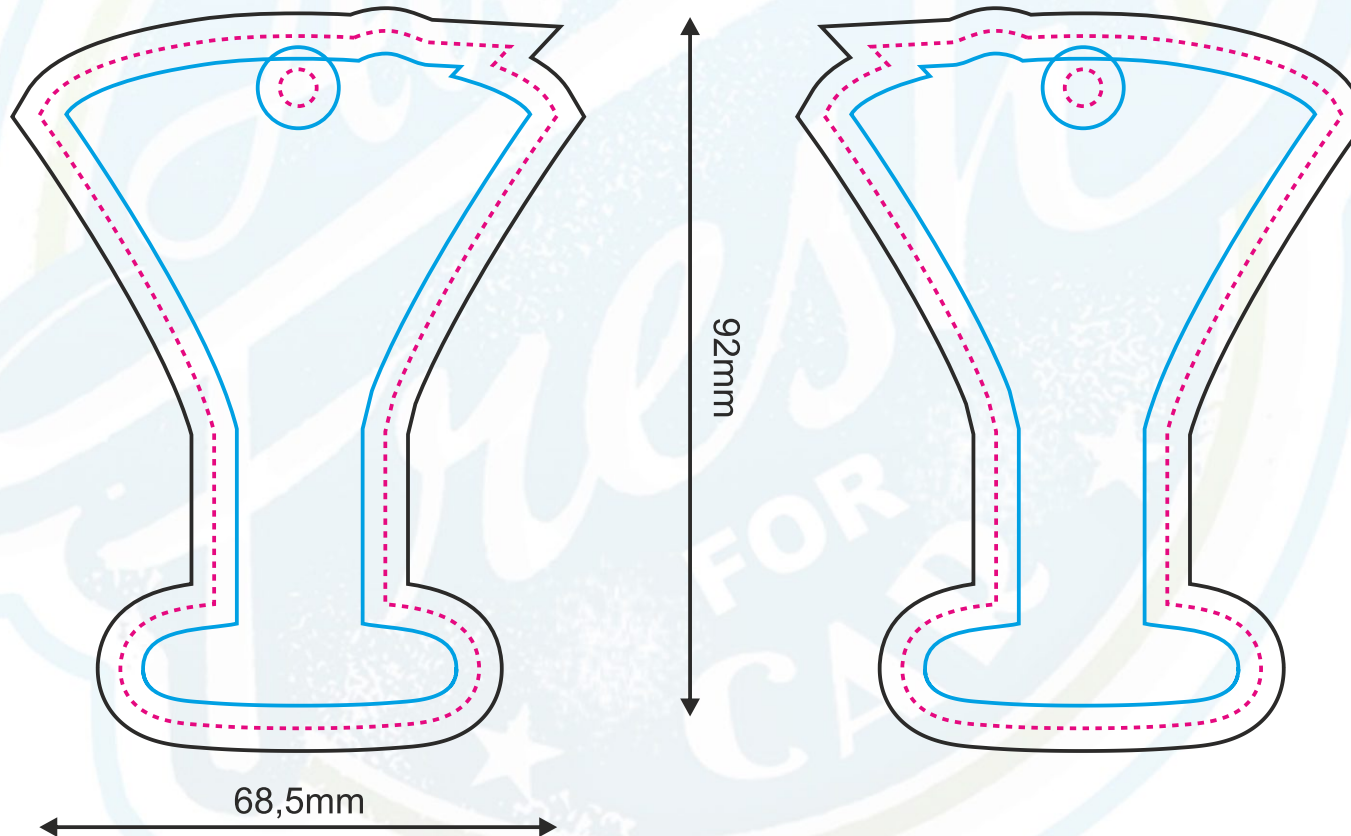

VORNE / HINTEN



Projektgröße (netto). Schnittlinie
 Projektgröße (brutto). Entwurfgröße

Sichere Zone (alle Elemente, die nicht getrimmt werden sollen, sollten sich innerhalb dieser Linie befinden)

ACHTUNG:

Bitte überprüfen Sie das Design sorgfältig auf Inhalt, Farben und Texte.
 Nach Annahme der Bestellung übernehmen wir keine Verantwortung für Fehler.
 Mögliche Grafikverschiebungen (+/- 1 mm Toleranz). Mögliche Farbabweichung (max. +/- 7%).

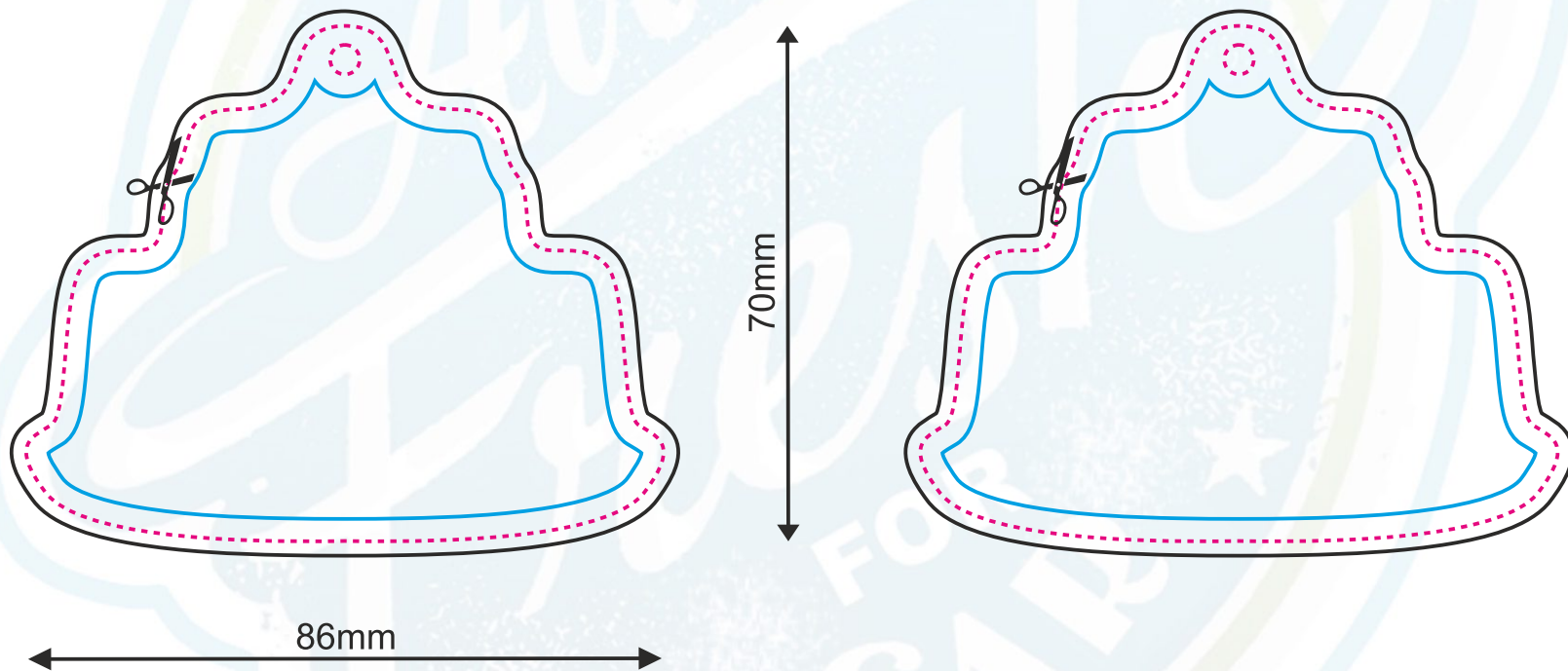

VORNE / HINTEN

Seite 66

Projektgröße (netto). Schnittlinie

Projektgröße (brutto). Entwurfgröße

Sichere Zone (alle Elemente, die nicht getrimmt werden sollen, sollten sich innerhalb dieser Linie befinden)

ACHTUNG: !

Bitte überprüfen Sie das Design sorgfältig auf Inhalt, Farben und Texte.
 Nach Annahme der Bestellung übernehmen wir keine Verantwortung für Fehler.
 Mögliche Grafikverschiebungen (+/- 1 mm Toleranz). Mögliche Farbabweichung (max. +/- 7%).

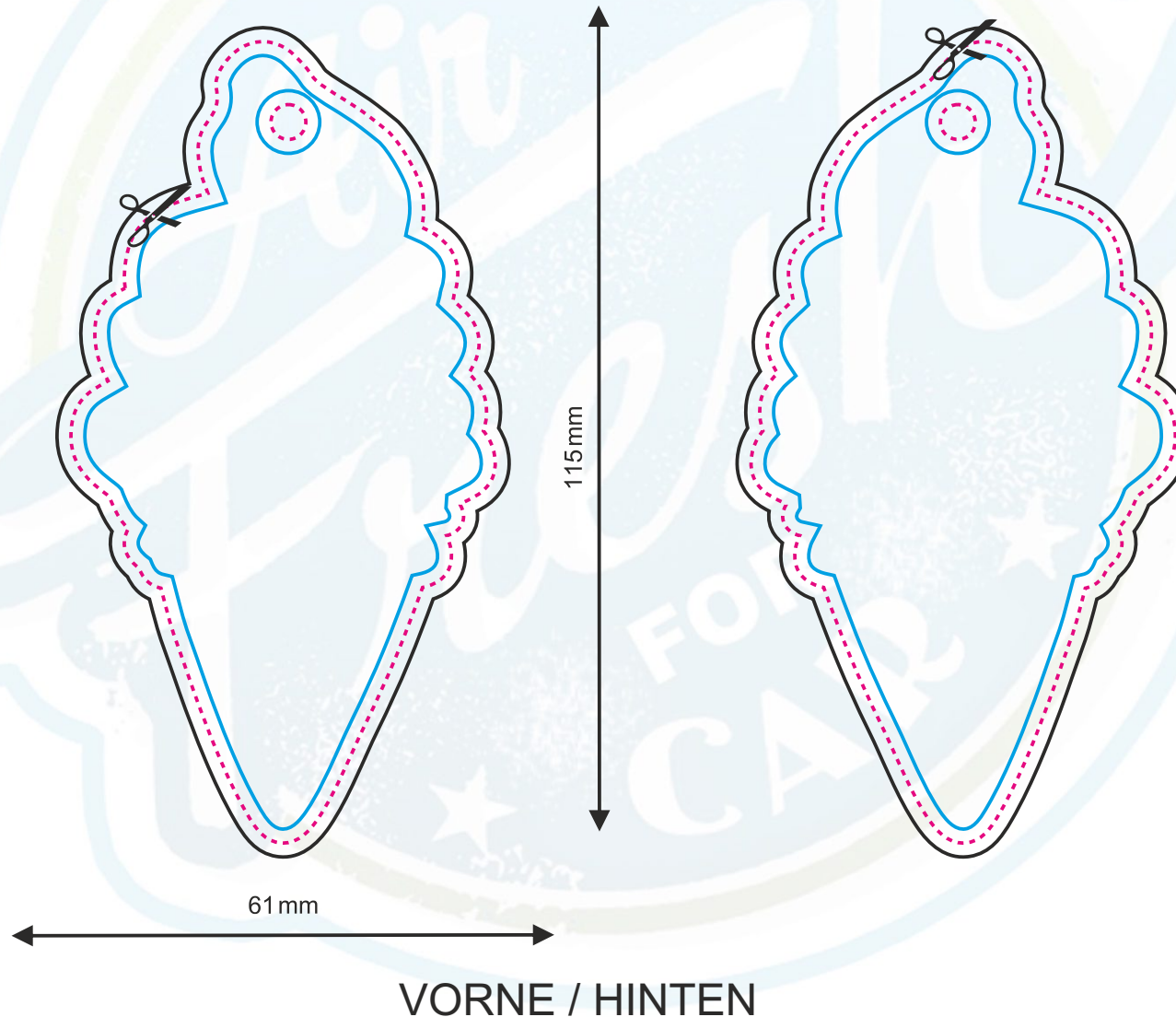

Projektgröße (netto). Schnittlinie
 Projektgröße (brutto). Entwurfgröße

Sichere Zone (alle Elemente, die nicht getrimmt werden sollen, sollten sich innerhalb dieser Linie befinden)

ACHTUNG:

Bitte überprüfen Sie das Design sorgfältig auf Inhalt, Farben und Texte.
 Nach Annahme der Bestellung übernehmen wir keine Verantwortung für Fehler.
 Mögliche Grafikverschiebungen (+/- 1 mm Toleranz). Mögliche Farbabweichung (max. +/- 7%).

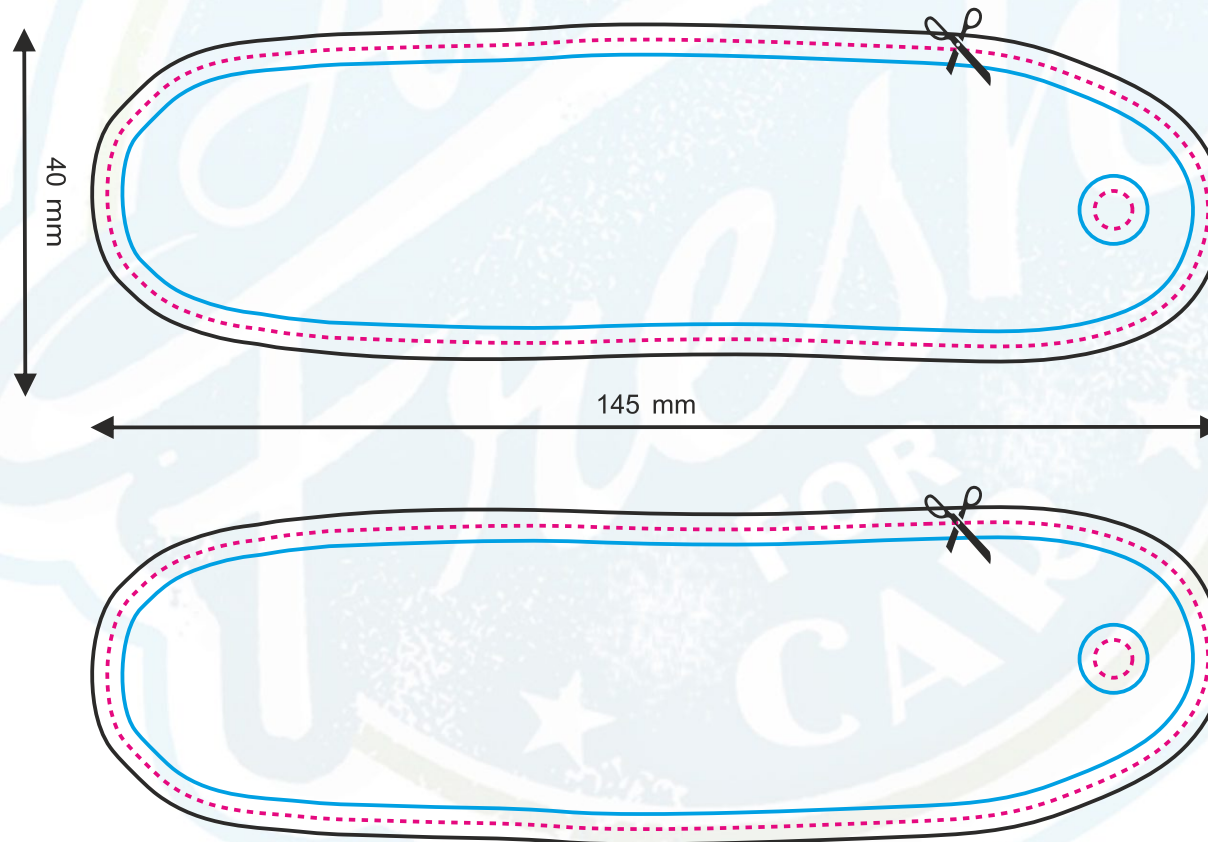
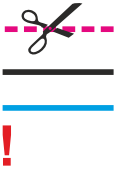

VORNE / HINTEN

Seite 68



Projektgröße (netto). Schnittlinie
 Projektgröße (brutto). Entwurfgröße

Sichere Zone (alle Elemente, die nicht getrimmt werden sollen, sollten sich innerhalb dieser Linie befinden)

ACHTUNG:

Bitte überprüfen Sie das Design sorgfältig auf Inhalt, Farben und Texte.
 Nach Annahme der Bestellung übernehmen wir keine Verantwortung für Fehler.
 Mögliche Grafikverschiebungen (+/- 1 mm Toleranz). Mögliche Farbabweichung (max. +/- 7%).

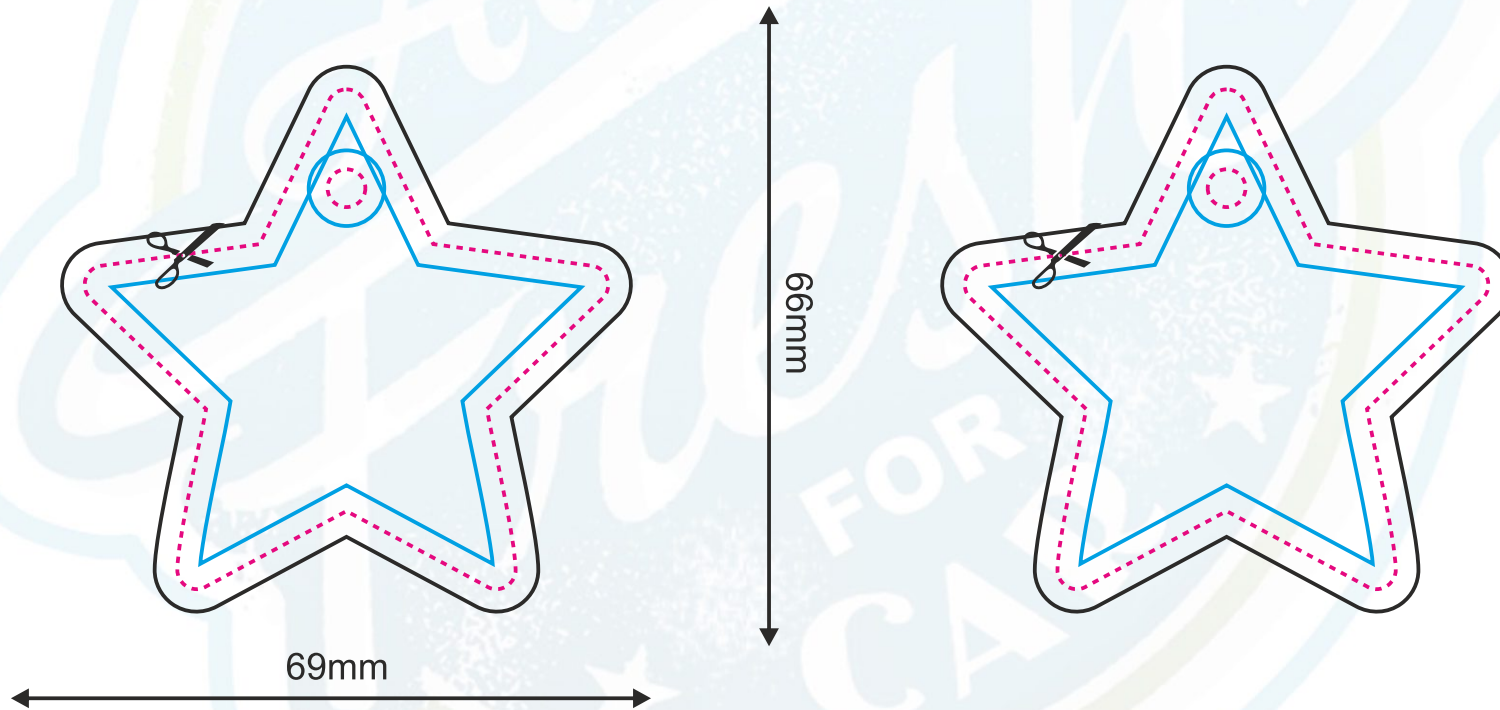
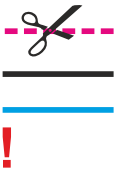

VORNE / HINTEN

Seite 69

Projektgröße (netto). Schnittlinie
 Projektgröße (brutto). Entwurfgröße

Sichere Zone (alle Elemente, die nicht getrimmt werden sollen, sollten sich innerhalb dieser Linie befinden)

ACHTUNG:

Bitte überprüfen Sie das Design sorgfältig auf Inhalt, Farben und Texte.
 Nach Annahme der Bestellung übernehmen wir keine Verantwortung für Fehler.
 Mögliche Grafikverschiebungen (+/- 1 mm Toleranz). Mögliche Farbabweichung (max. +/- 7%).

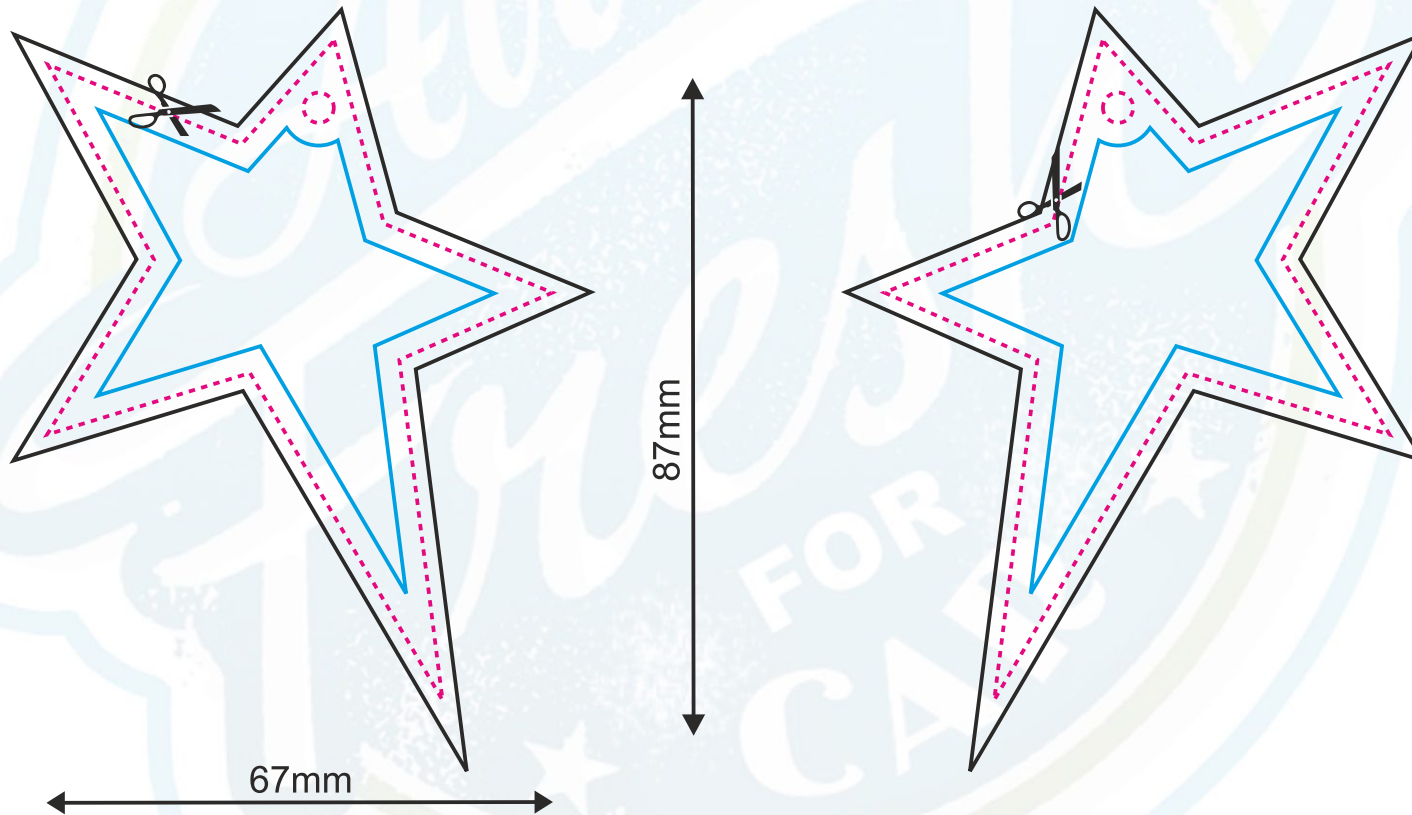

VORNE / HINTEN



Projektgröße (netto). Schnittlinie

Projektgröße (brutto). Entwurfgröße

Sichere Zone (alle Elemente, die nicht getrimmt werden sollen, sollten sich innerhalb dieser Linie befinden)

ACHTUNG:

Bitte überprüfen Sie das Design sorgfältig auf Inhalt, Farben und Texte.
 Nach Annahme der Bestellung übernehmen wir keine Verantwortung für Fehler.
 Mögliche Grafikverschiebungen (+/- 1 mm Toleranz). Mögliche Farbabweichung (max. +/- 7%).

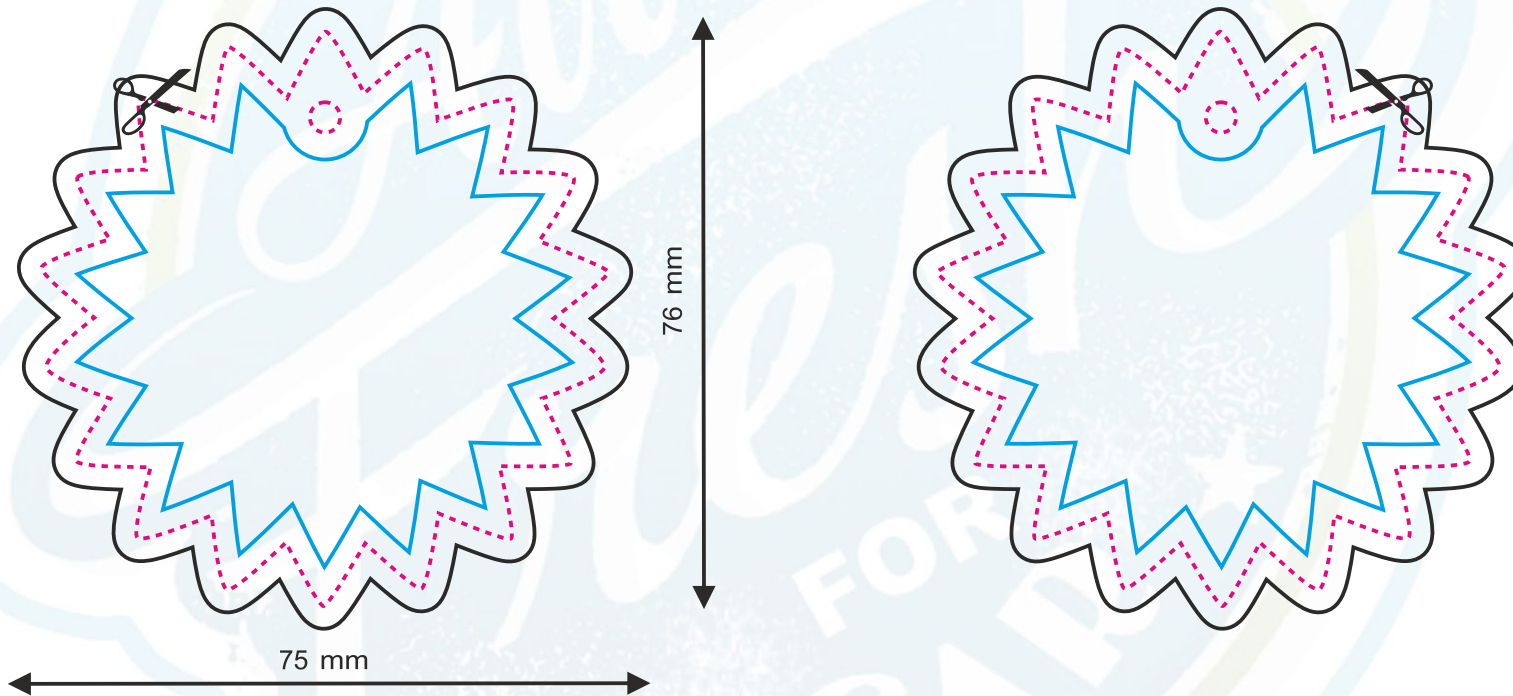

VORNE / HINTEN

Seite 71

Projektgröße (netto). Schnittlinie

Projektgröße (brutto). Entwurfgröße

Sichere Zone (alle Elemente, die nicht getrimmt werden sollen, sollten sich innerhalb dieser Linie befinden)

ACHTUNG:

Bitte überprüfen Sie das Design sorgfältig auf Inhalt, Farben und Texte.
 Nach Annahme der Bestellung übernehmen wir keine Verantwortung für Fehler.
 Mögliche Grafikverschiebungen (+/- 1 mm Toleranz). Mögliche Farbabweichung (max. +/- 7%).

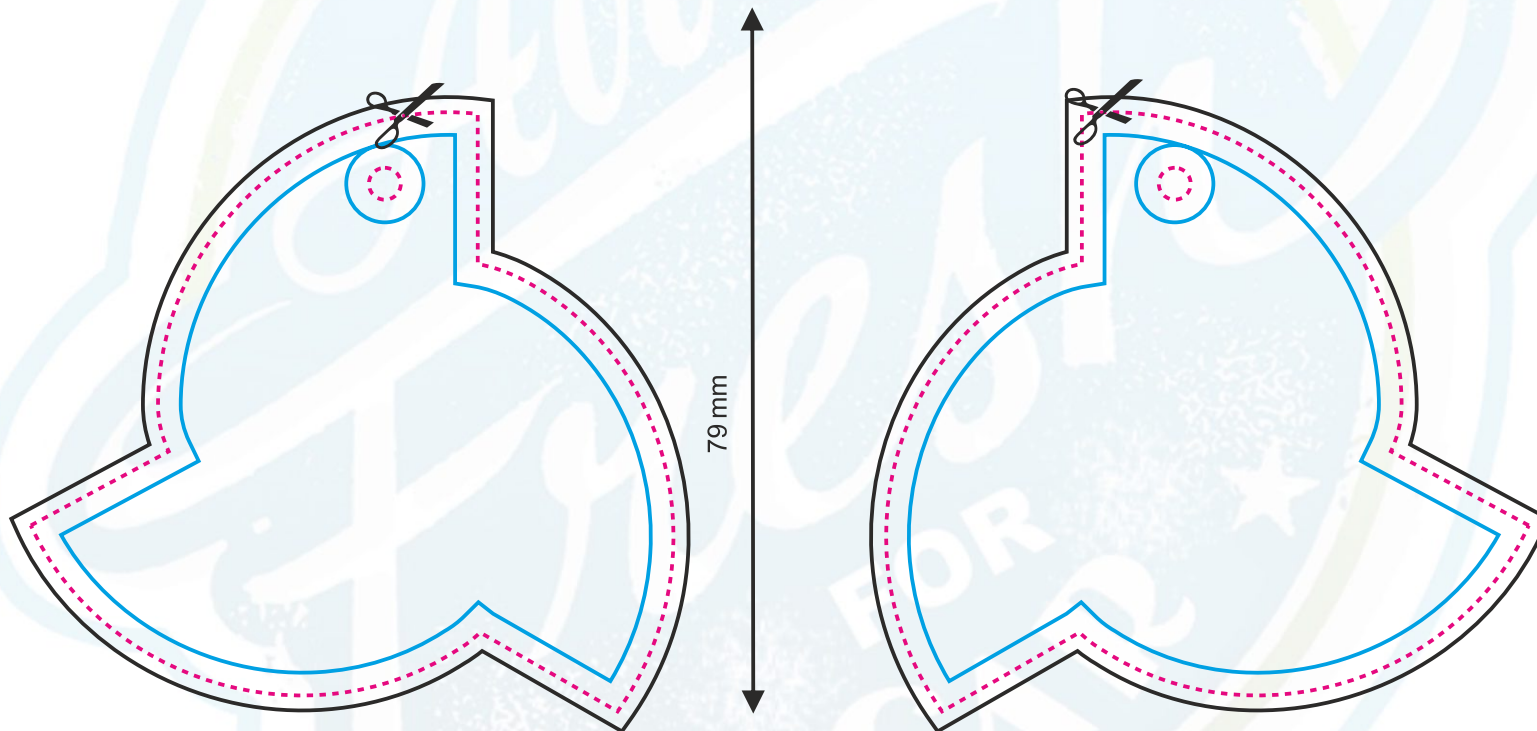

85 mm

79 mm

VORNE / HINTEN

Seite 72

Projektgröße (netto). Schnittlinie
 Projektgröße (brutto). Entwurfgröße

Sichere Zone (alle Elemente, die nicht getrimmt werden sollen, sollten sich innerhalb dieser Linie befinden)

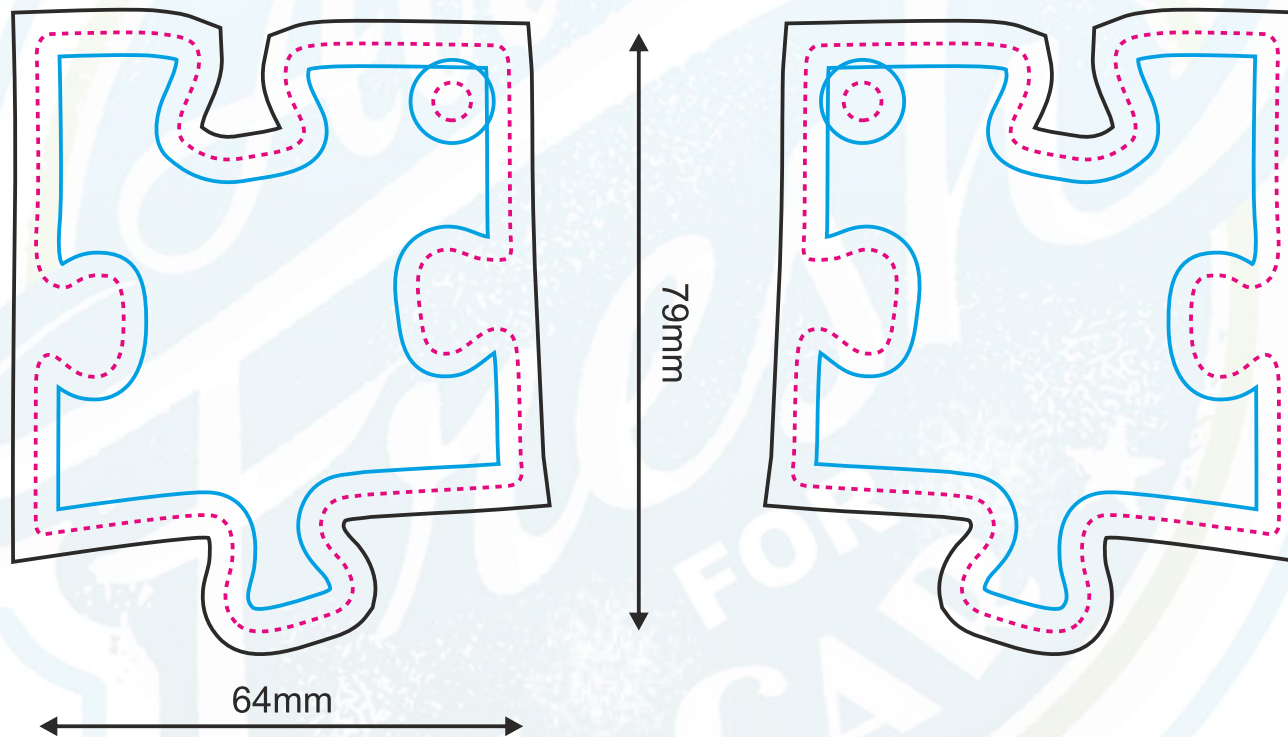

ACHTUNG:

Bitte überprüfen Sie das Design sorgfältig auf Inhalt, Farben und Texte.
 Nach Annahme der Bestellung übernehmen wir keine Verantwortung für Fehler.
 Mögliche Grafikverschiebungen (+/- 1 mm Toleranz). Mögliche Farbabweichung (max. +/- 7%).



VORNE / HINTEN

Seite 73

Projektgröße (netto). Schnittlinie 
 Projektgröße (brutto). Entwurfgröße 
 Sichere Zone (alle Elemente, die nicht getrimmt werden sollen, sollten sich innerhalb dieser Linie befinden) 

Sichere Zone (alle Elemente, die nicht getrimmt werden sollen, sollten sich innerhalb dieser Linie befinden)

ACHTUNG: 

Bitte überprüfen Sie das Design sorgfältig auf Inhalt, Farben und Texte.
 Nach Annahme der Bestellung übernehmen wir keine Verantwortung für Fehler.
 Mögliche Grafikverschiebungen (+/- 1 mm Toleranz). Mögliche Farbabweichung (max. +/- 7%).

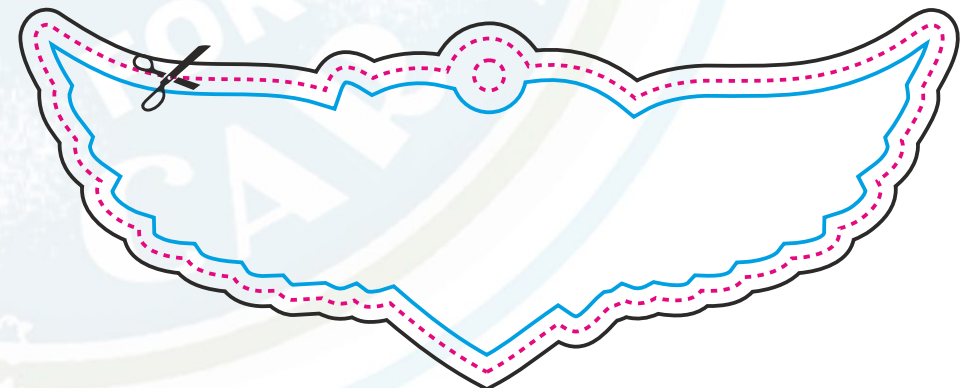
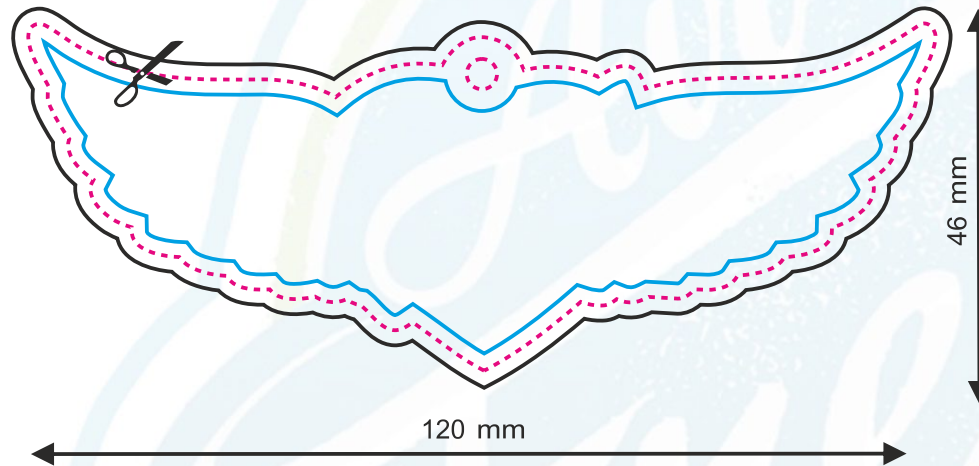

VORNE / HINTEN

Seite 74



Projektgröße (netto). Schnittlinie
 Projektgröße (brutto). Entwurfgröße

Sichere Zone (alle Elemente, die nicht getrimmt werden sollen, sollten sich innerhalb dieser Linie befinden)

ACHTUNG:

Bitte überprüfen Sie das Design sorgfältig auf Inhalt, Farben und Texte.
 Nach Annahme der Bestellung übernehmen wir keine Verantwortung für Fehler.
 Mögliche Grafikverschiebungen (+/- 1 mm Toleranz). Mögliche Farbabweichung (max. +/- 7%).

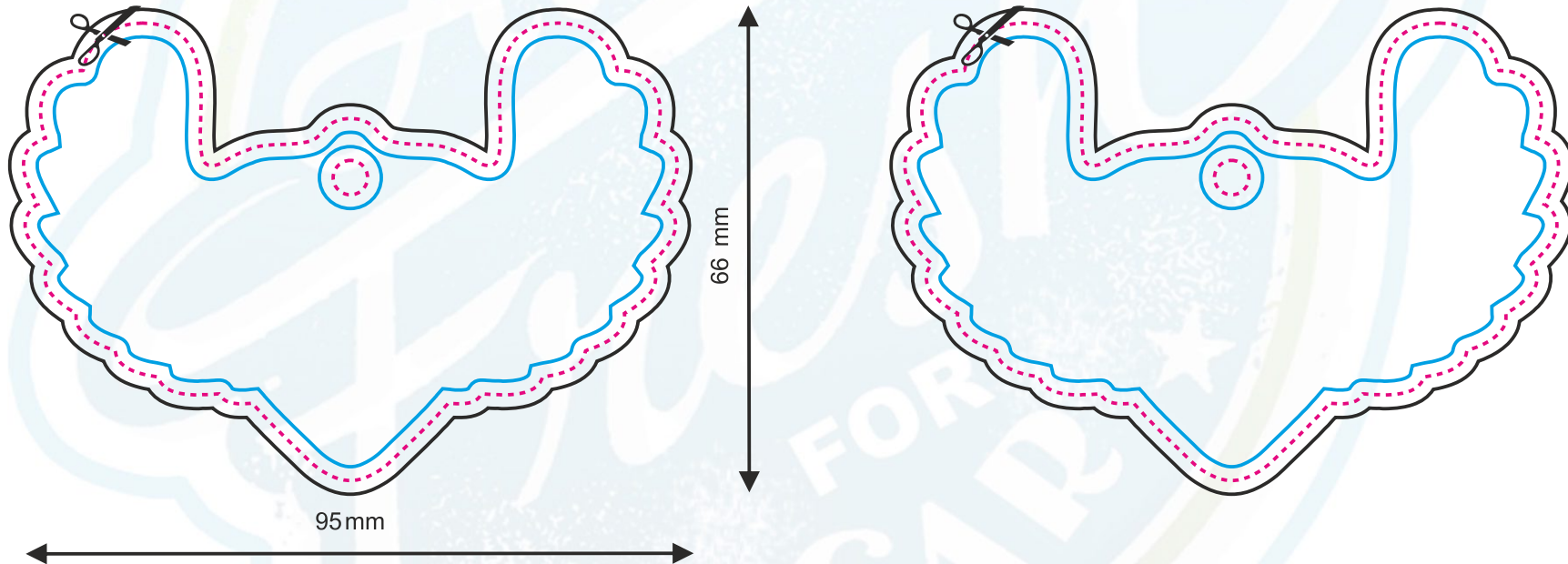
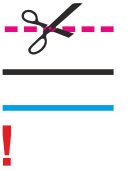

VORNE / HINTEN

Seite 75

Projektgröße (netto). Schnittlinie
 Projektgröße (brutto). Entwurfgröße

Sichere Zone (alle Elemente, die nicht getrimmt werden sollen, sollten sich innerhalb dieser Linie befinden)

ACHTUNG:

Bitte überprüfen Sie das Design sorgfältig auf Inhalt, Farben und Texte.
 Nach Annahme der Bestellung übernehmen wir keine Verantwortung für Fehler.
 Mögliche Grafikverschiebungen (+/- 1 mm Toleranz). Mögliche Farbabweichung (max. +/- 7%).

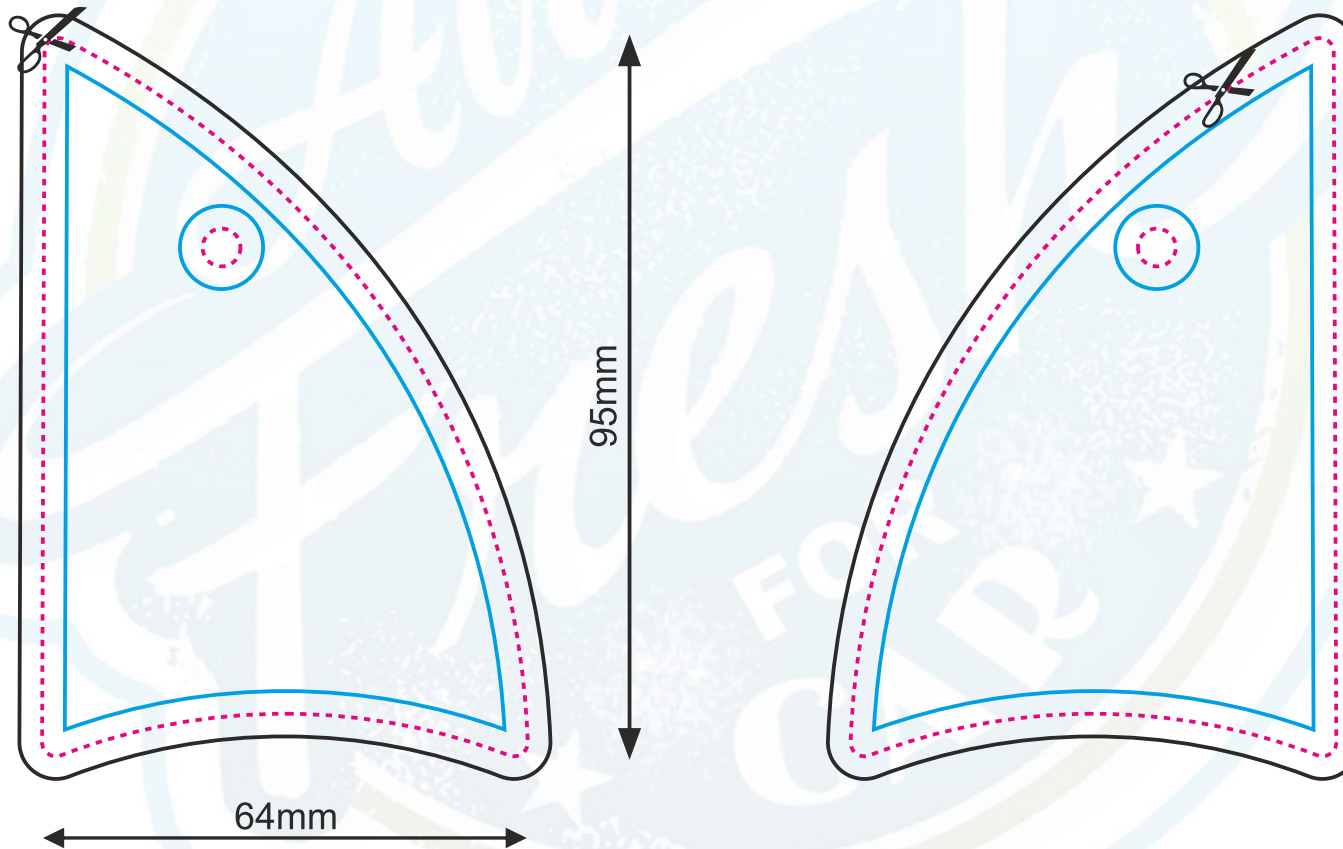

VORNE / HINTEN



Projektgröße (netto). Schnittlinie
 Projektgröße (brutto). Entwurfgröße

Sichere Zone (alle Elemente, die nicht getrimmt werden sollen, sollten sich innerhalb dieser Linie befinden)

ACHTUNG:

Bitte überprüfen Sie das Design sorgfältig auf Inhalt, Farben und Texte.
 Nach Annahme der Bestellung übernehmen wir keine Verantwortung für Fehler.
 Mögliche Grafikverschiebungen (+/- 1 mm Toleranz). Mögliche Farbabweichung (max. +/- 7%).

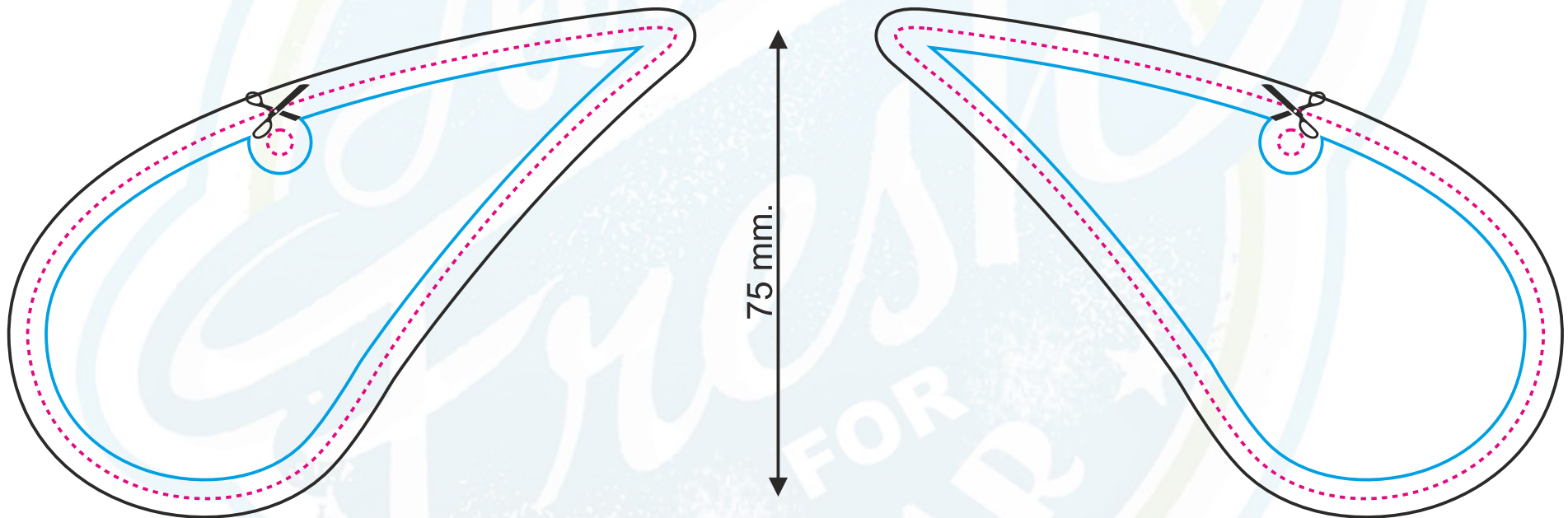

VORNE / HINTEN

Seite 77

Projektgröße (netto). Schnittlinie
 Projektgröße (brutto). Entwurfgröße

Sichere Zone (alle Elemente, die nicht getrimmt werden sollen, sollten sich innerhalb dieser Linie befinden)

ACHTUNG:

Bitte überprüfen Sie das Design sorgfältig auf Inhalt, Farben und Texte.
 Nach Annahme der Bestellung übernehmen wir keine Verantwortung für Fehler.
 Mögliche Grafikverschiebungen (+/- 1 mm Toleranz). Mögliche Farbabweichung (max. +/- 7%).

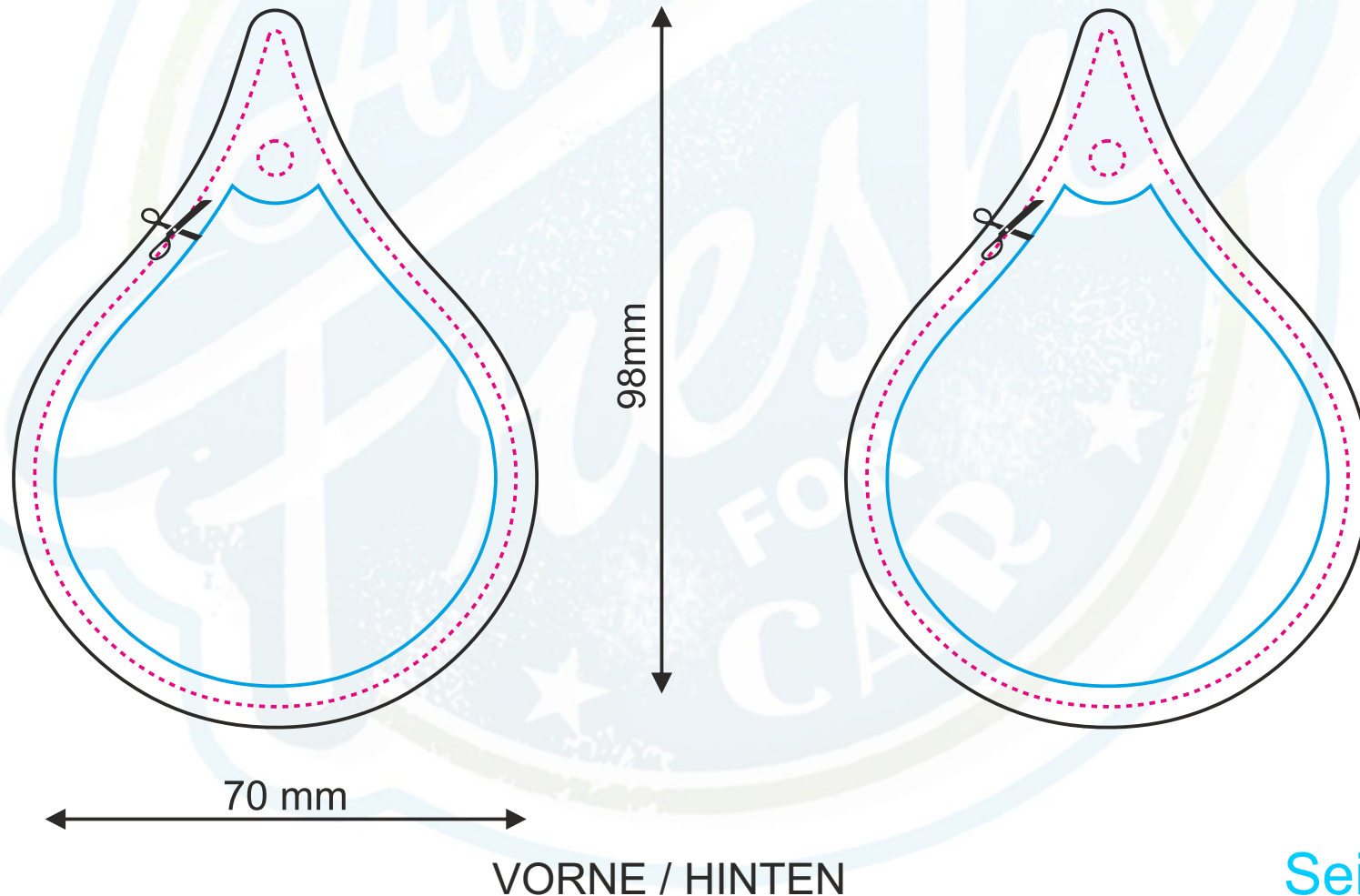

Projektgröße (netto). Schnittlinie

Projektgröße (brutto). Entwurfgröße

Sichere Zone (alle Elemente, die nicht getrimmt werden sollen, sollten sich innerhalb dieser Linie befinden)

ACHTUNG:

Bitte überprüfen Sie das Design sorgfältig auf Inhalt, Farben und Texte.
 Nach Annahme der Bestellung übernehmen wir keine Verantwortung für Fehler.
 Mögliche Grafikverschiebungen (+/- 1 mm Toleranz). Mögliche Farbabweichung (max. +/- 7%).

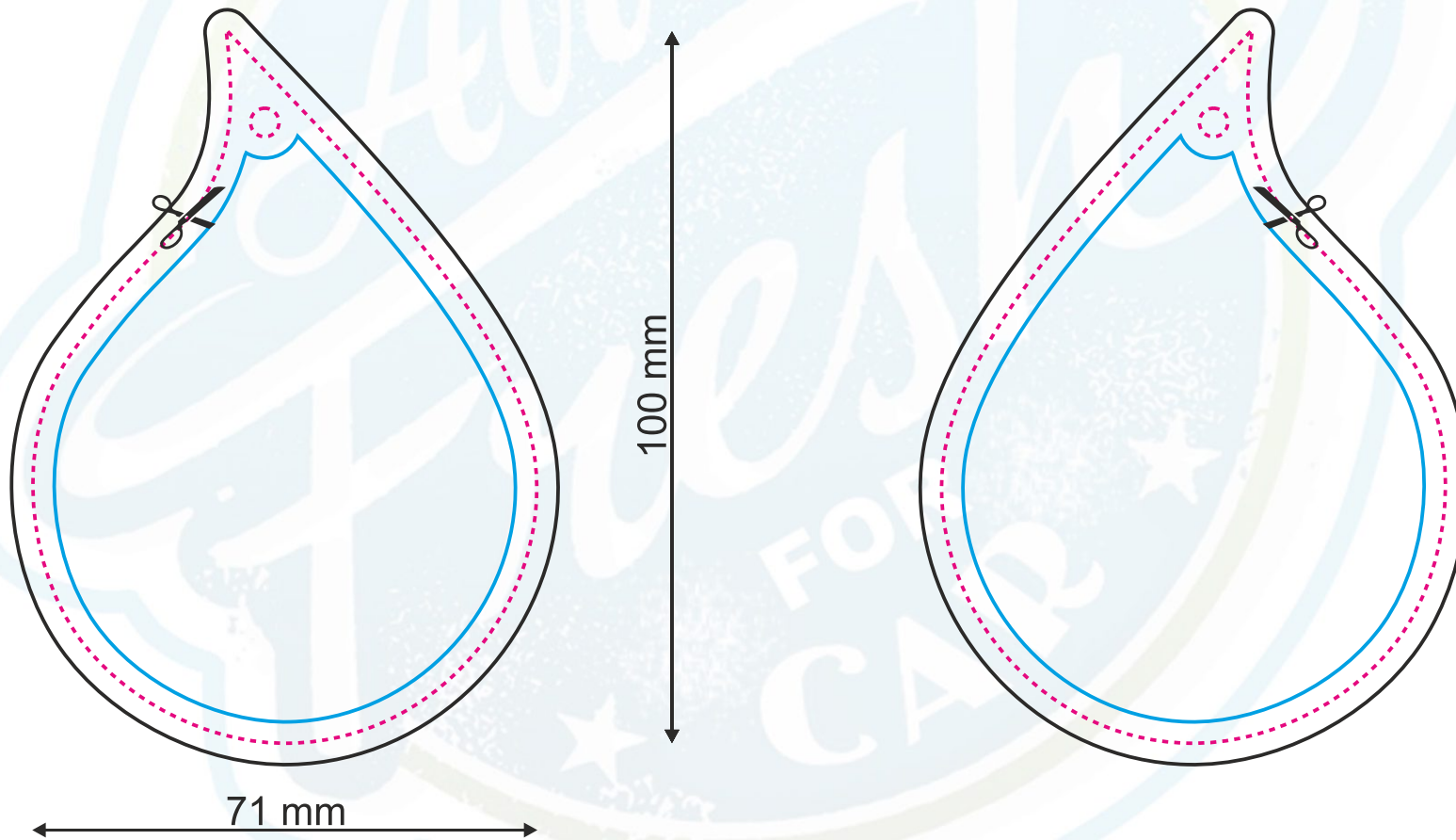

VORNE / HINTEN



Projektgröße (netto). Schnittlinie

Projektgröße (brutto). Entwurfgröße

Sichere Zone (alle Elemente, die nicht getrimmt werden sollen, sollten sich innerhalb dieser Linie befinden)

ACHTUNG:

Bitte überprüfen Sie das Design sorgfältig auf Inhalt, Farben und Texte.
 Nach Annahme der Bestellung übernehmen wir keine Verantwortung für Fehler.
 Mögliche Grafikverschiebungen (+/- 1 mm Toleranz). Mögliche Farbabweichung (max. +/- 7%).

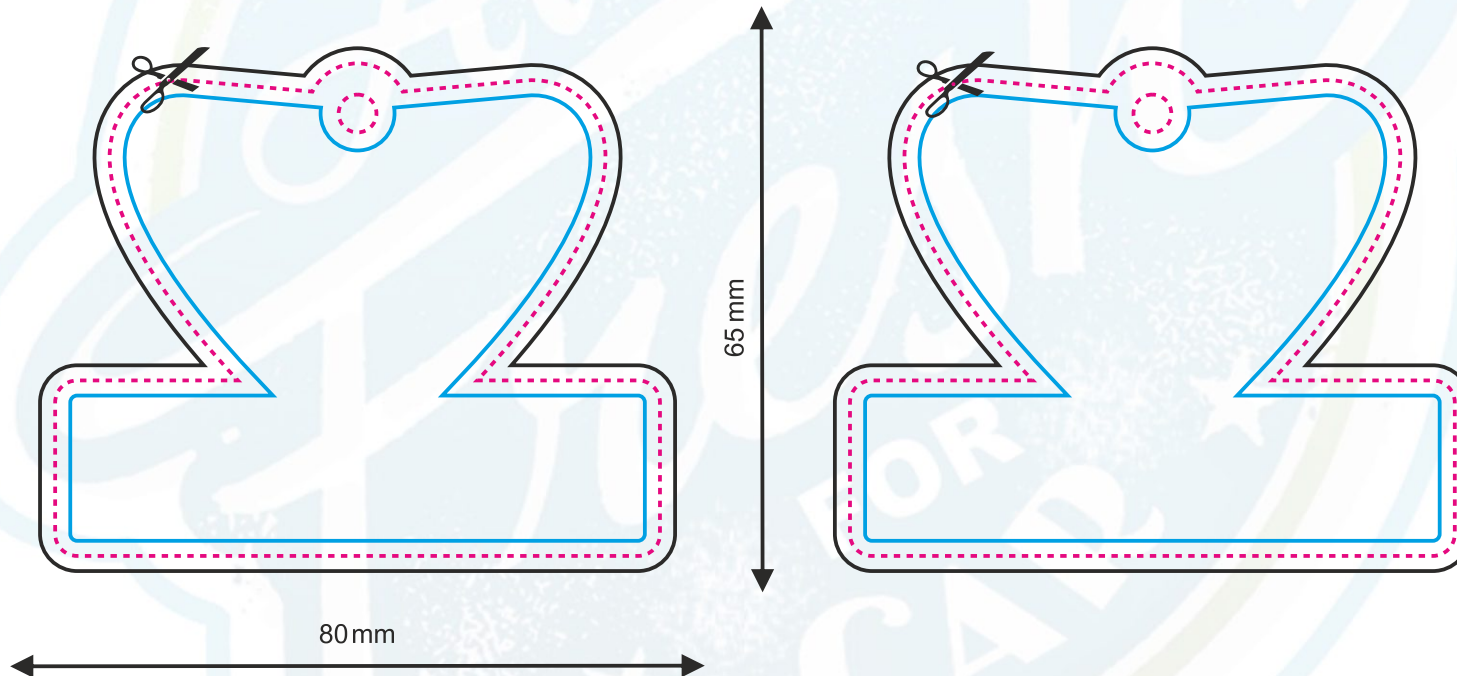

VORNE / HINTEN

Seite 80

Projektgröße (netto). Schnittlinie
 Projektgröße (brutto). Entwurfgröße

Sichere Zone (alle Elemente, die nicht getrimmt werden sollen, sollten sich innerhalb dieser Linie befinden)

ACHTUNG:

Bitte überprüfen Sie das Design sorgfältig auf Inhalt, Farben und Texte.
 Nach Annahme der Bestellung übernehmen wir keine Verantwortung für Fehler.
 Mögliche Grafikverschiebungen (+/- 1 mm Toleranz). Mögliche Farbabweichung (max. +/- 7%).

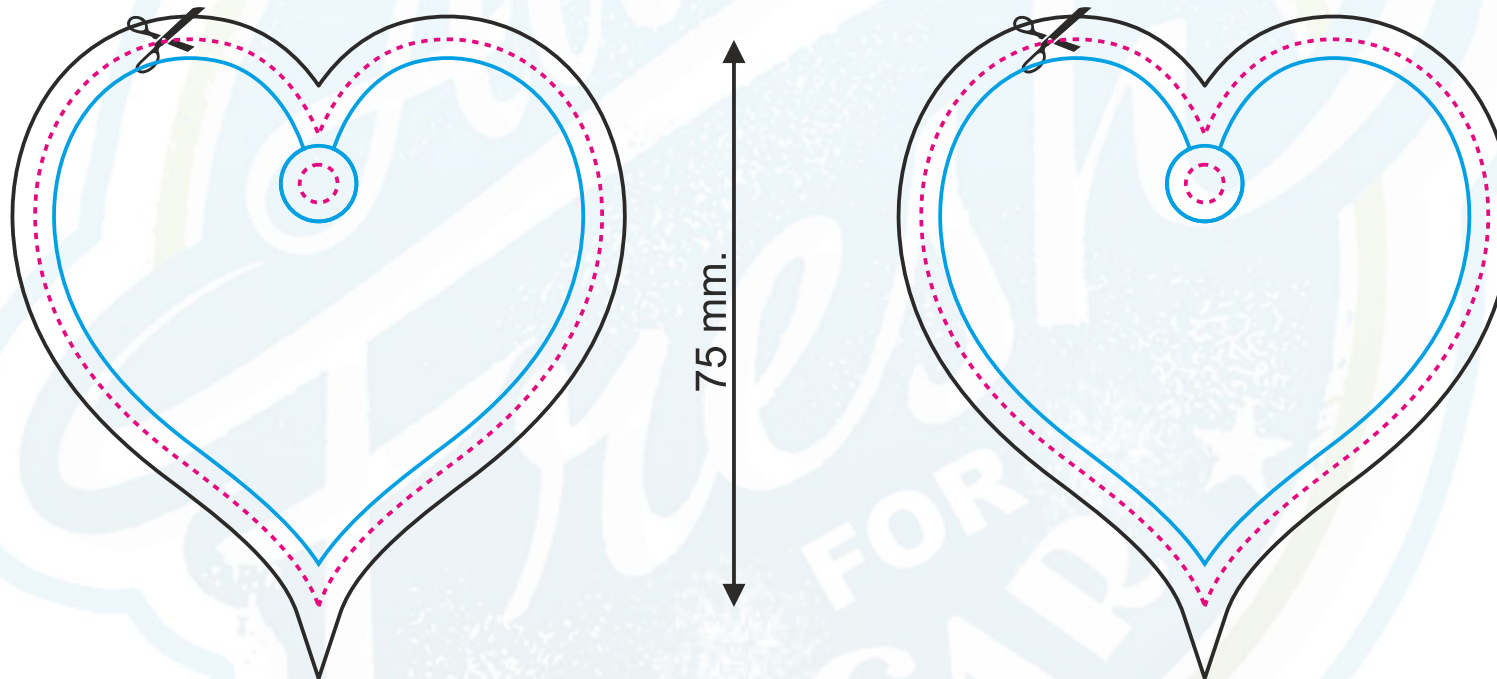

75 mm.

75 mm.

VORNE / HINTEN

Seite 81

Projektgröße (netto). Schnittlinie
 Projektgröße (brutto). Entwurfgröße

Sichere Zone (alle Elemente, die nicht getrimmt werden sollen, sollten sich innerhalb dieser Linie befinden)

ACHTUNG:

Bitte überprüfen Sie das Design sorgfältig auf Inhalt, Farben und Texte.
 Nach Annahme der Bestellung übernehmen wir keine Verantwortung für Fehler.
 Mögliche Grafikverschiebungen (+/- 1 mm Toleranz). Mögliche Farbabweichung (max. +/- 7%).

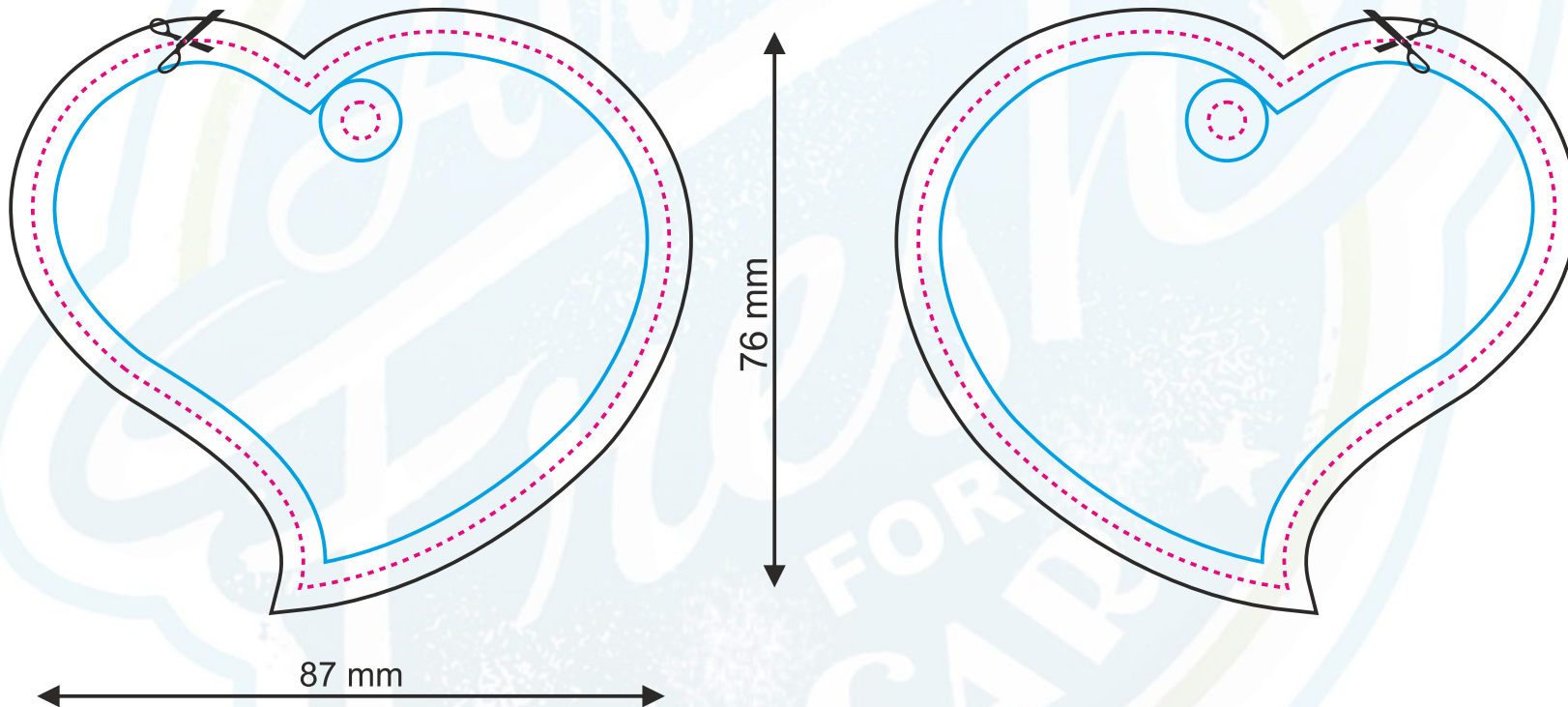

VORNE / HINTEN

Seite 82

Projektgröße (netto). Schnittlinie
 Projektgröße (brutto). Entwurfgröße

Sichere Zone (alle Elemente, die nicht getrimmt werden sollen, sollten sich innerhalb dieser Linie befinden)

ACHTUNG:

Bitte überprüfen Sie das Design sorgfältig auf Inhalt, Farben und Texte.
 Nach Annahme der Bestellung übernehmen wir keine Verantwortung für Fehler.
 Mögliche Grafikverschiebungen (+/- 1 mm Toleranz). Mögliche Farbabweichung (max. +/- 7%).

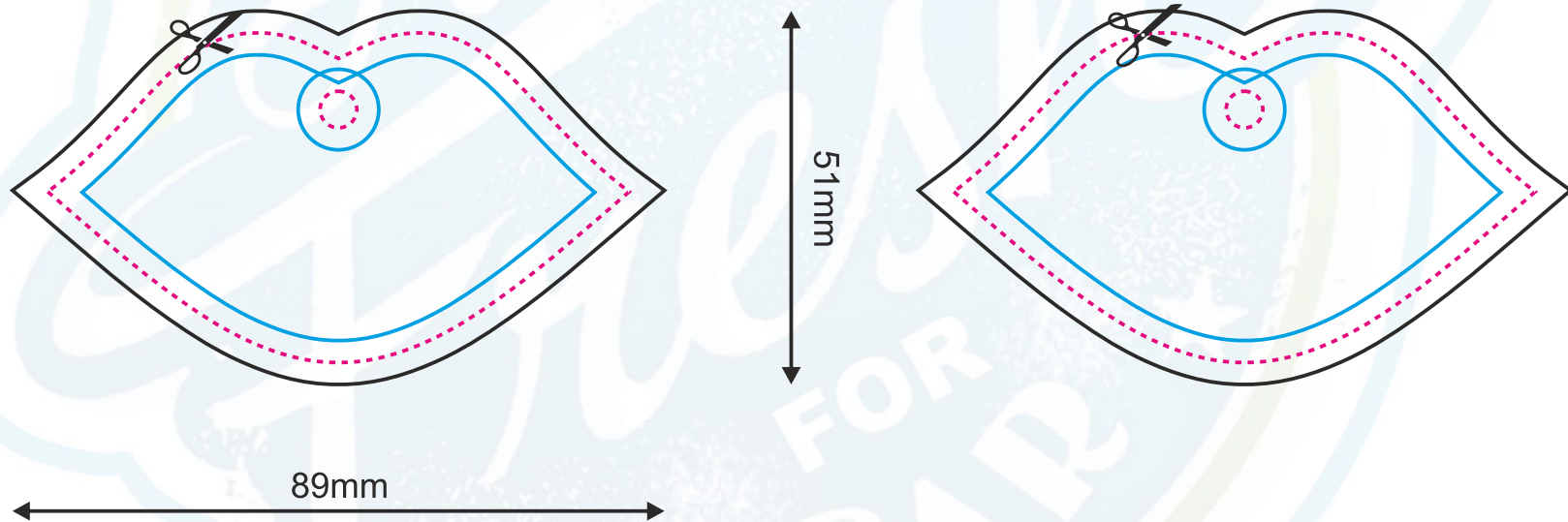

VORNE / HINTEN

Seite 83

Projektgröße (netto). Schnittlinie
 Projektgröße (brutto). Entwurfgröße

Sichere Zone (alle Elemente, die nicht getrimmt werden sollen, sollten sich innerhalb dieser Linie befinden)

ACHTUNG:

Bitte überprüfen Sie das Design sorgfältig auf Inhalt, Farben und Texte.
 Nach Annahme der Bestellung übernehmen wir keine Verantwortung für Fehler.
 Mögliche Grafikverschiebungen (+/- 1 mm Toleranz). Mögliche Farbabweichung (max. +/- 7%).

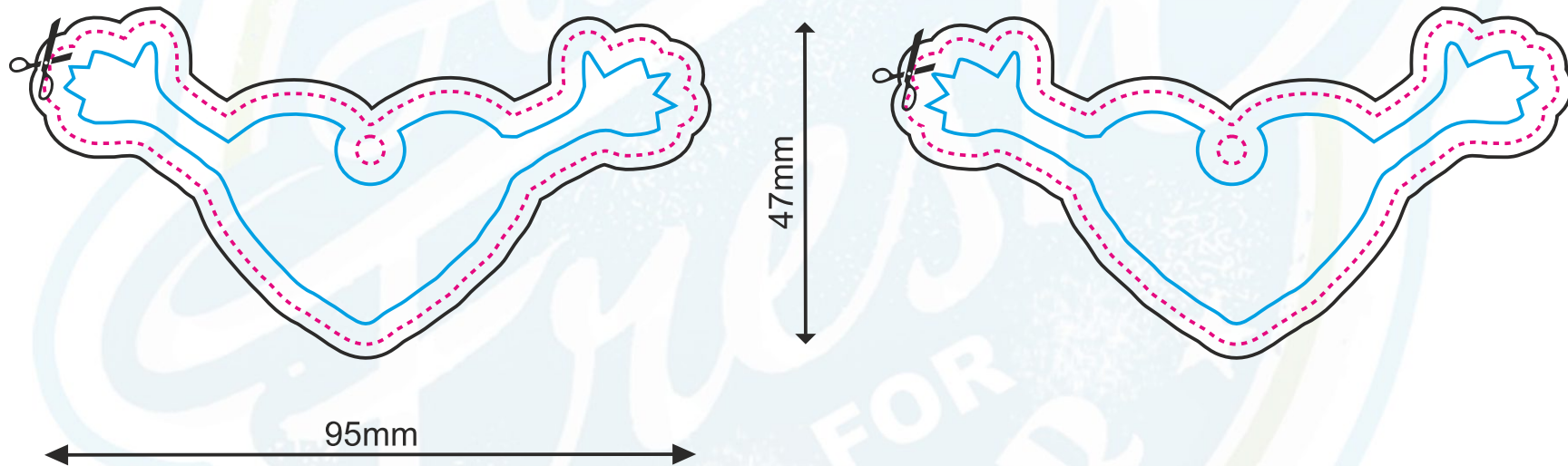

VORNE / HINTEN

Seite 84

Projektgröße (netto). Schnittlinie
 Projektgröße (brutto). Entwurfgröße

Sichere Zone (alle Elemente, die nicht getrimmt werden sollen, sollten sich innerhalb dieser Linie befinden)

ACHTUNG:

Bitte überprüfen Sie das Design sorgfältig auf Inhalt, Farben und Texte.
 Nach Annahme der Bestellung übernehmen wir keine Verantwortung für Fehler.
 Mögliche Grafikverschiebungen (+/- 1 mm Toleranz). Mögliche Farbabweichung (max. +/- 7%).

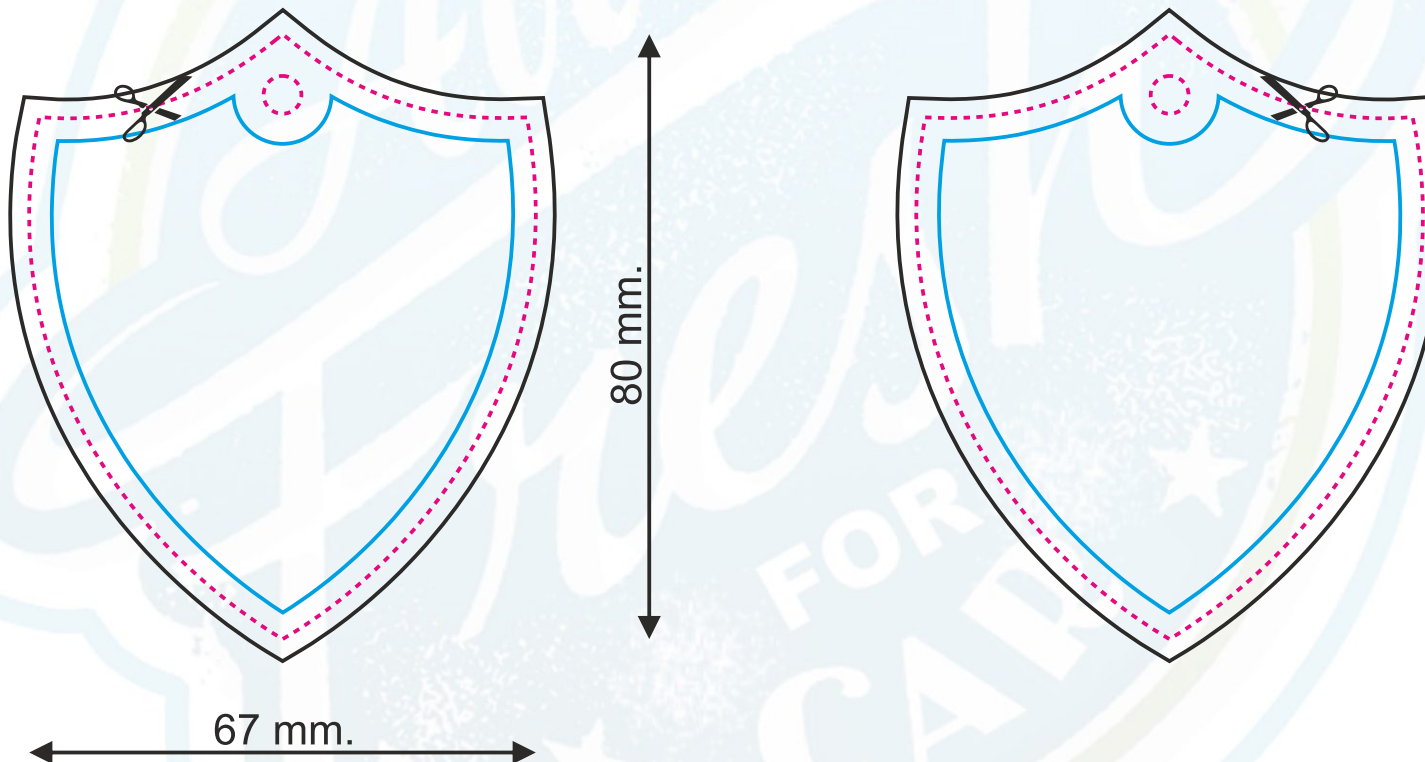

VORNE / HINTEN

Projektgröße (netto). Schnittlinie
 Projektgröße (brutto). Entwurfgröße

Sichere Zone (alle Elemente, die nicht getrimmt werden sollen, sollten sich innerhalb dieser Linie befinden)

ACHTUNG:

Bitte überprüfen Sie das Design sorgfältig auf Inhalt, Farben und Texte.
 Nach Annahme der Bestellung übernehmen wir keine Verantwortung für Fehler.
 Mögliche Grafikverschiebungen (+/- 1 mm Toleranz). Mögliche Farbabweichung (max. +/- 7%).

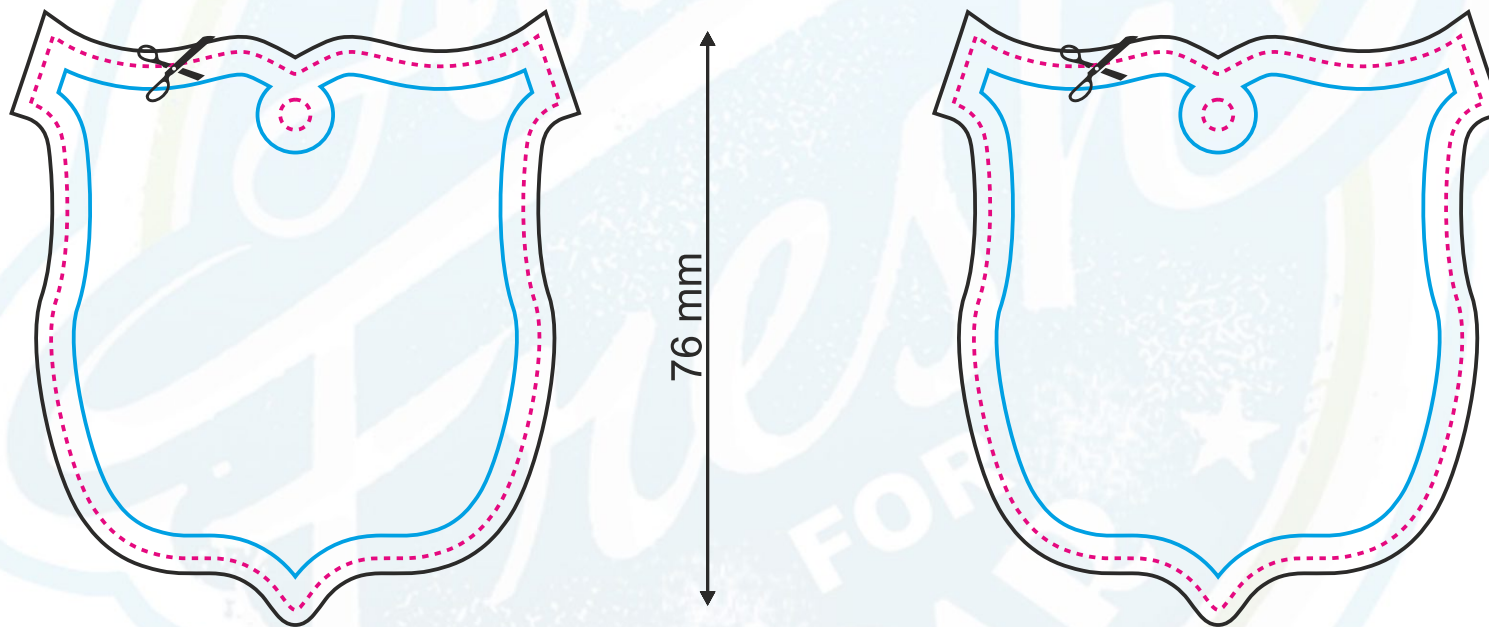

VORNE / HINTEN

Projektgröße (netto). Schnittlinie
 Projektgröße (brutto). Entwurfgröße

Sichere Zone (alle Elemente, die nicht getrimmt werden sollen, sollten sich innerhalb dieser Linie befinden)

ACHTUNG:

Bitte überprüfen Sie das Design sorgfältig auf Inhalt, Farben und Texte.
 Nach Annahme der Bestellung übernehmen wir keine Verantwortung für Fehler.
 Mögliche Grafikverschiebungen (+/- 1 mm Toleranz). Mögliche Farbabweichung (max. +/- 7%).

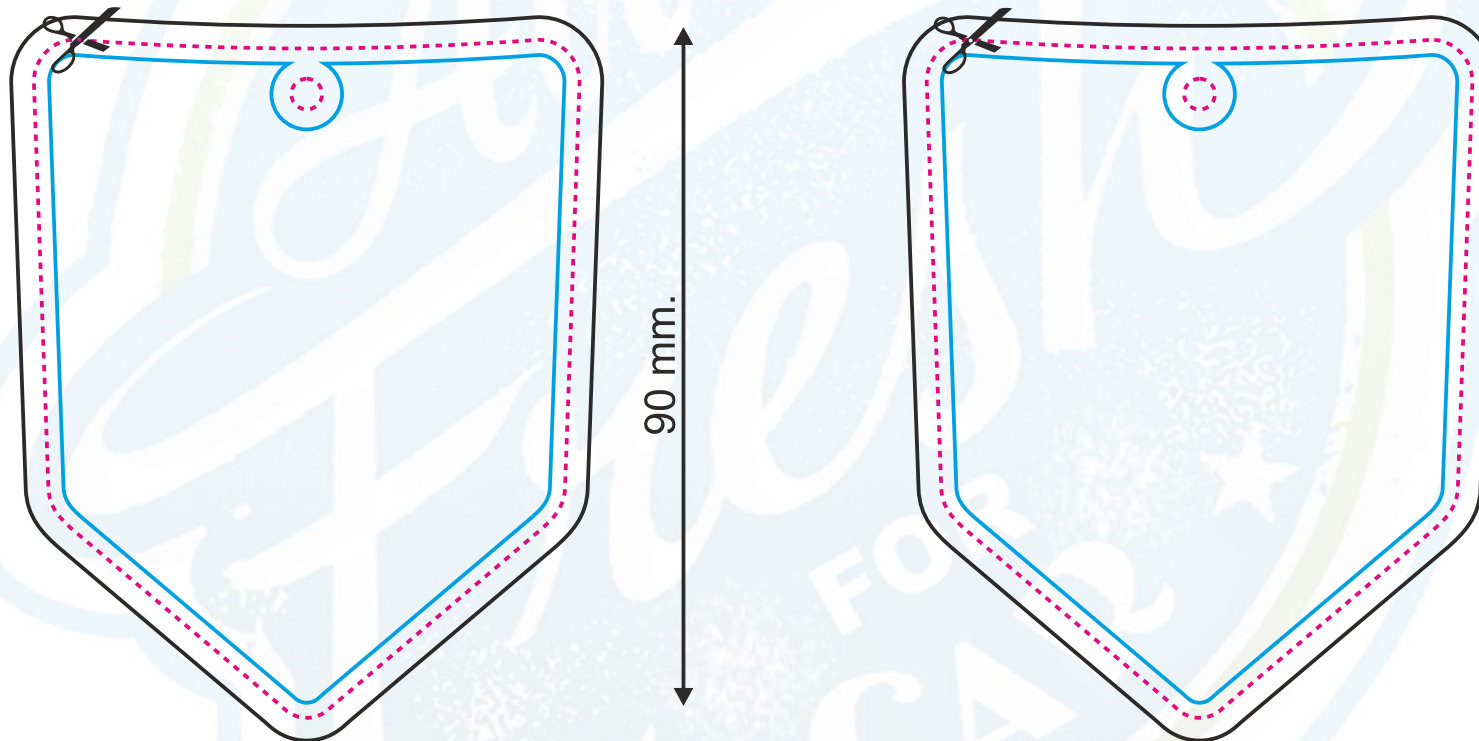

72mm.

90 mm.

VORNE / HINTEN

Seite 87

Projektgröße (netto). Schnittlinie
 Projektgröße (brutto). Entwurfgröße

Sichere Zone (alle Elemente, die nicht getrimmt werden sollen, sollten sich innerhalb dieser Linie befinden)

ACHTUNG:

Bitte überprüfen Sie das Design sorgfältig auf Inhalt, Farben und Texte.
 Nach Annahme der Bestellung übernehmen wir keine Verantwortung für Fehler.
 Mögliche Grafikverschiebungen (+/- 1 mm Toleranz). Mögliche Farbabweichung (max. +/- 7%).

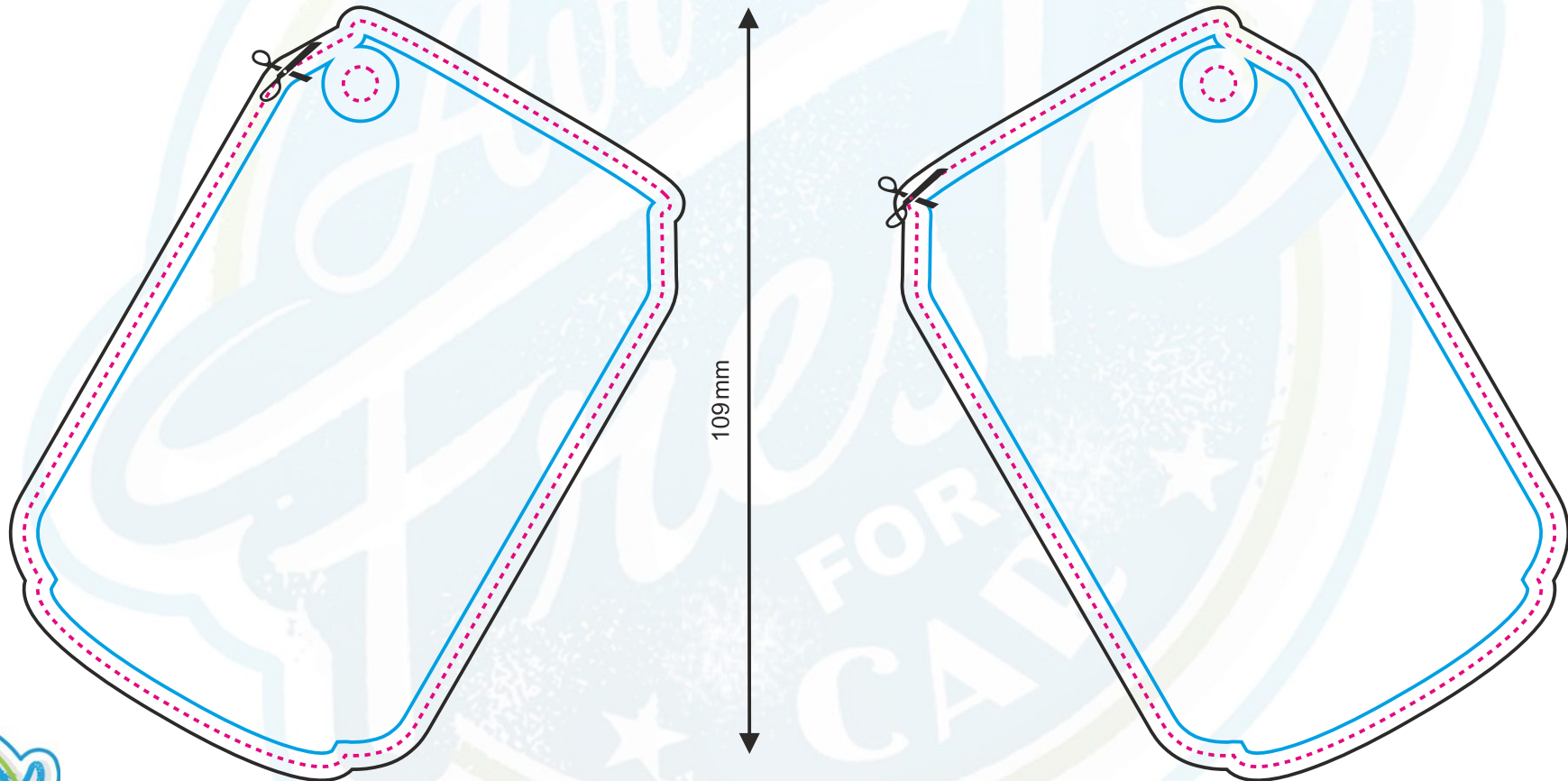

95 mm

109 mm

VORNE / HINTEN

Projektgröße (netto). Schnittlinie
 Projektgröße (brutto). Entwurfgröße

Sichere Zone (alle Elemente, die nicht getrimmt werden sollen, sollten sich innerhalb dieser Linie befinden)

ACHTUNG:

Bitte überprüfen Sie das Design sorgfältig auf Inhalt, Farben und Texte.
 Nach Annahme der Bestellung übernehmen wir keine Verantwortung für Fehler.
 Mögliche Grafikverschiebungen (+/- 1 mm Toleranz). Mögliche Farbabweichung (max. +/- 7%).

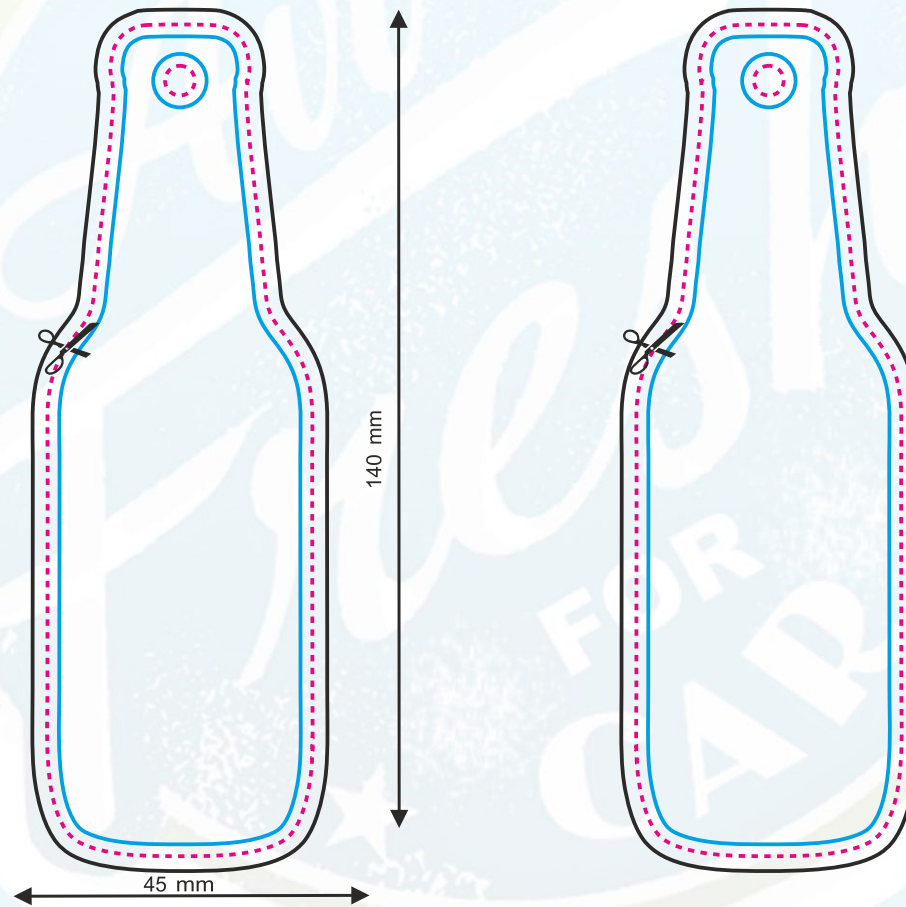
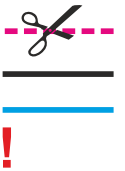

VORNE / HINTEN



Projektgröße (netto). Schnittlinie

Projektgröße (brutto). Entwurfgröße

Sichere Zone (alle Elemente, die nicht getrimmt werden sollen, sollten sich innerhalb dieser Linie befinden)

ACHTUNG:

Bitte überprüfen Sie das Design sorgfältig auf Inhalt, Farben und Texte.
 Nach Annahme der Bestellung übernehmen wir keine Verantwortung für Fehler.
 Mögliche Grafikverschiebungen (+/- 1 mm Toleranz). Mögliche Farbabweichung (max. +/- 7%).

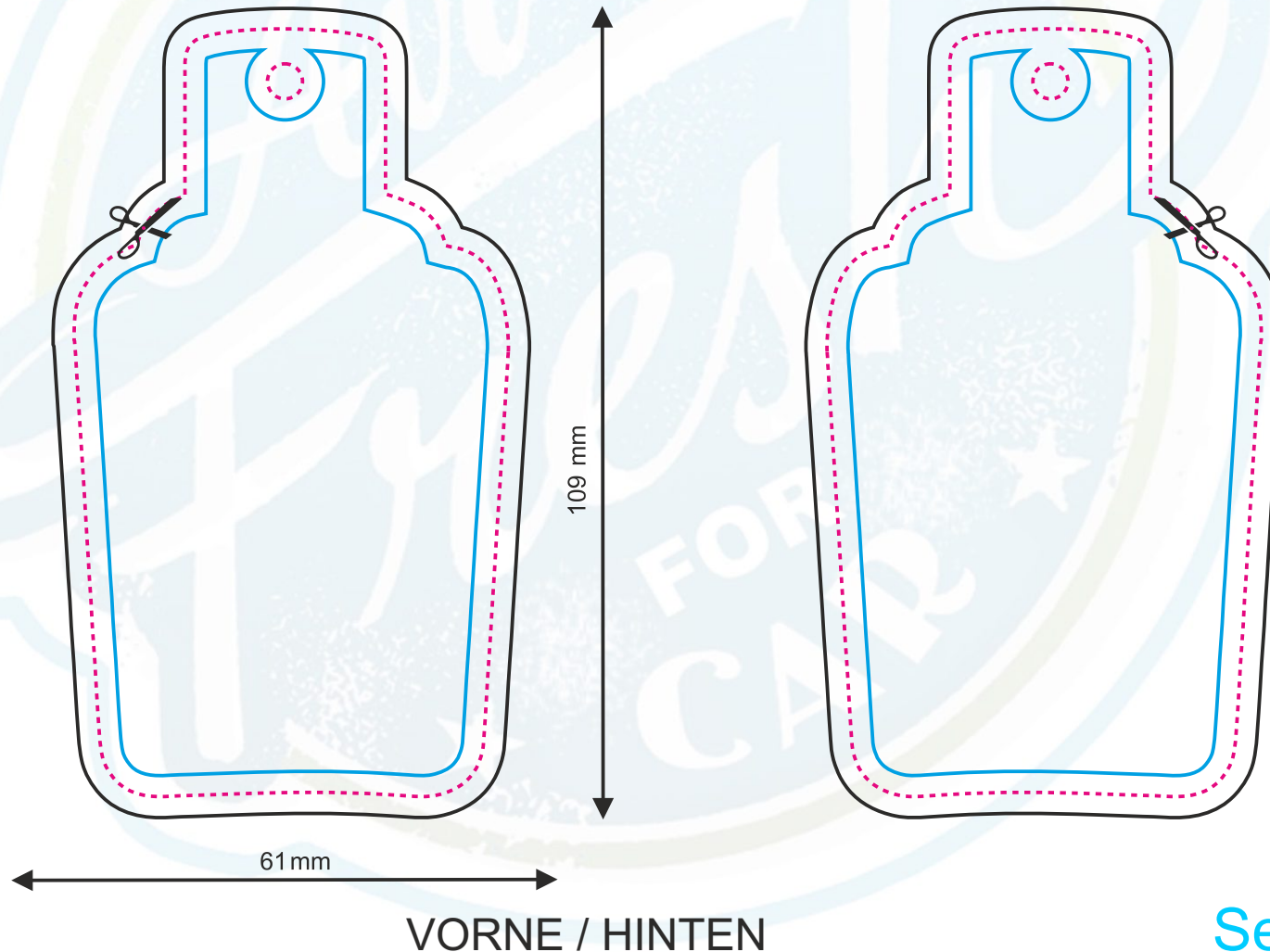

Projektgröße (netto). Schnittlinie

Projektgröße (brutto). Entwurfgröße

Sichere Zone (alle Elemente, die nicht getrimmt werden sollen, sollten sich innerhalb dieser Linie befinden)

ACHTUNG: !

Bitte überprüfen Sie das Design sorgfältig auf Inhalt, Farben und Texte.
 Nach Annahme der Bestellung übernehmen wir keine Verantwortung für Fehler.
 Mögliche Grafikverschiebungen (+/- 1 mm Toleranz). Mögliche Farbabweichung (max. +/- 7%).

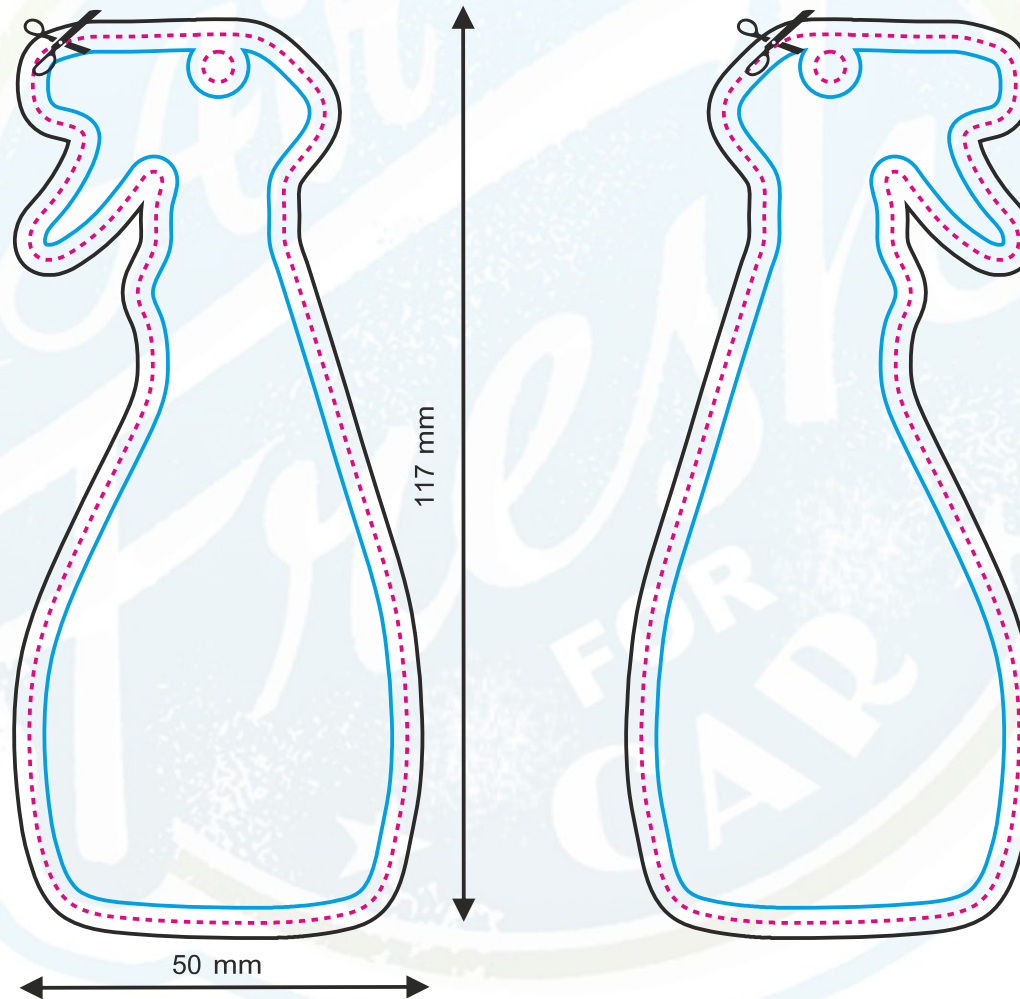

VORNE / HINTEN



Projektgröße (netto). Schnittlinie
 Projektgröße (brutto). Entwurfgröße

Sichere Zone (alle Elemente, die nicht getrimmt werden sollen, sollten sich innerhalb dieser Linie befinden)

ACHTUNG:

Bitte überprüfen Sie das Design sorgfältig auf Inhalt, Farben und Texte.
 Nach Annahme der Bestellung übernehmen wir keine Verantwortung für Fehler.
 Mögliche Grafikverschiebungen (+/- 1 mm Toleranz). Mögliche Farbabweichung (max. +/- 7%).

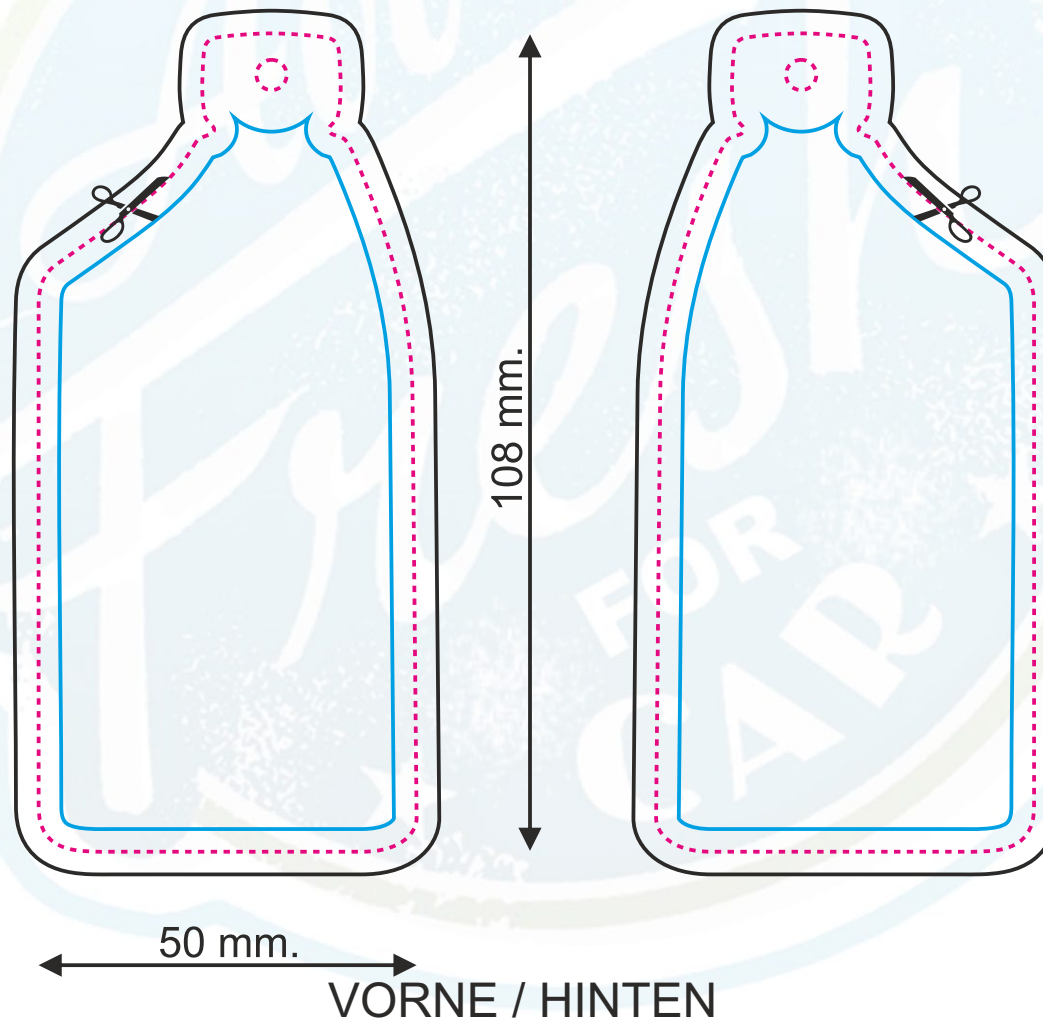

Projektgröße (netto). Schnittlinie
 Projektgröße (brutto). Entwurfgröße

Sichere Zone (alle Elemente, die nicht getrimmt werden sollen, sollten sich innerhalb dieser Linie befinden)

ACHTUNG:

Bitte überprüfen Sie das Design sorgfältig auf Inhalt, Farben und Texte.
 Nach Annahme der Bestellung übernehmen wir keine Verantwortung für Fehler.
 Mögliche Grafikverschiebungen (+/- 1 mm Toleranz). Mögliche Farbabweichung (max. +/- 7%).

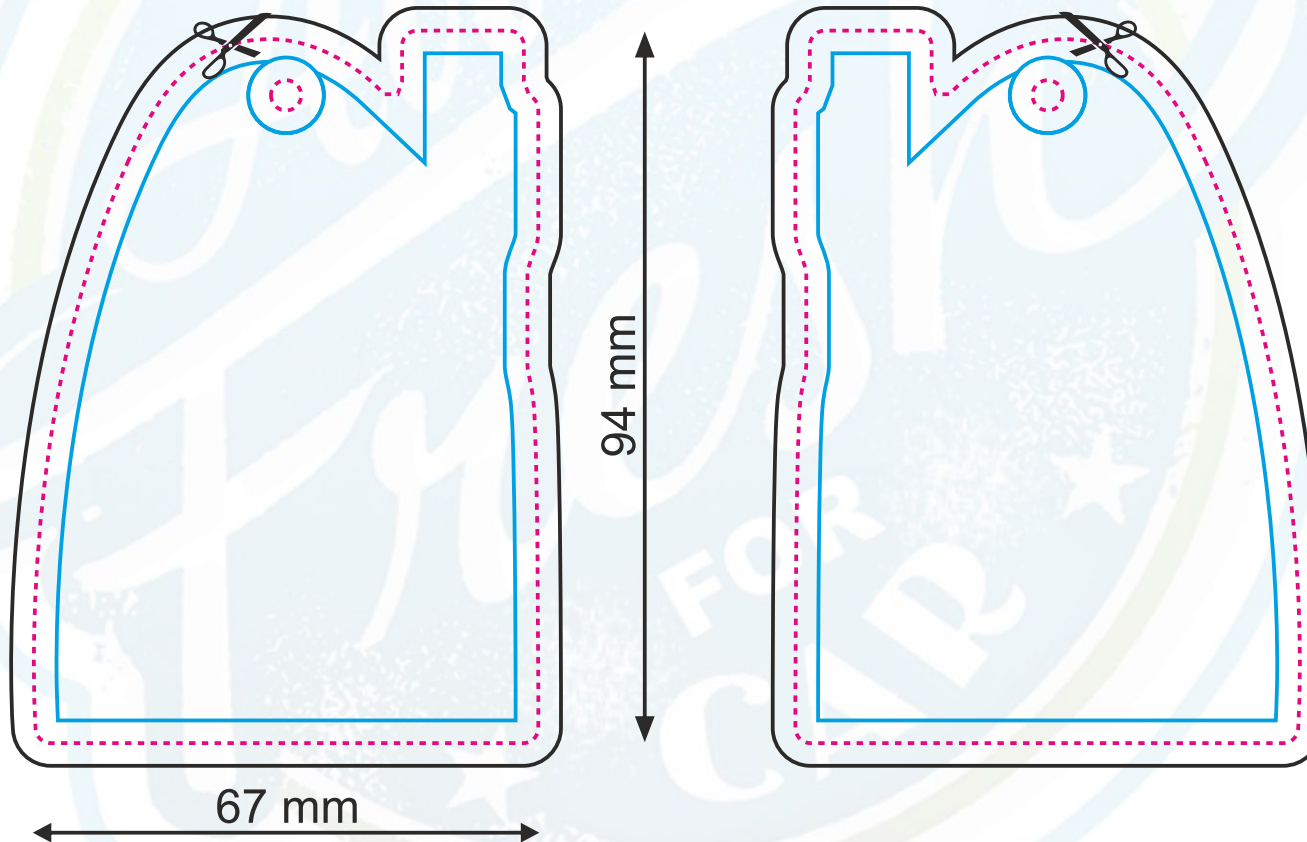

VORNE / HINTEN

Seite 93



Projektgröße (netto). Schnittlinie
 Projektgröße (brutto). Entwurfgröße

Sichere Zone (alle Elemente, die nicht getrimmt werden sollen, sollten sich innerhalb dieser Linie befinden)

ACHTUNG:

Bitte überprüfen Sie das Design sorgfältig auf Inhalt, Farben und Texte.
 Nach Annahme der Bestellung übernehmen wir keine Verantwortung für Fehler.
 Mögliche Grafikverschiebungen (+/- 1 mm Toleranz). Mögliche Farbabweichung (max. +/- 7%).

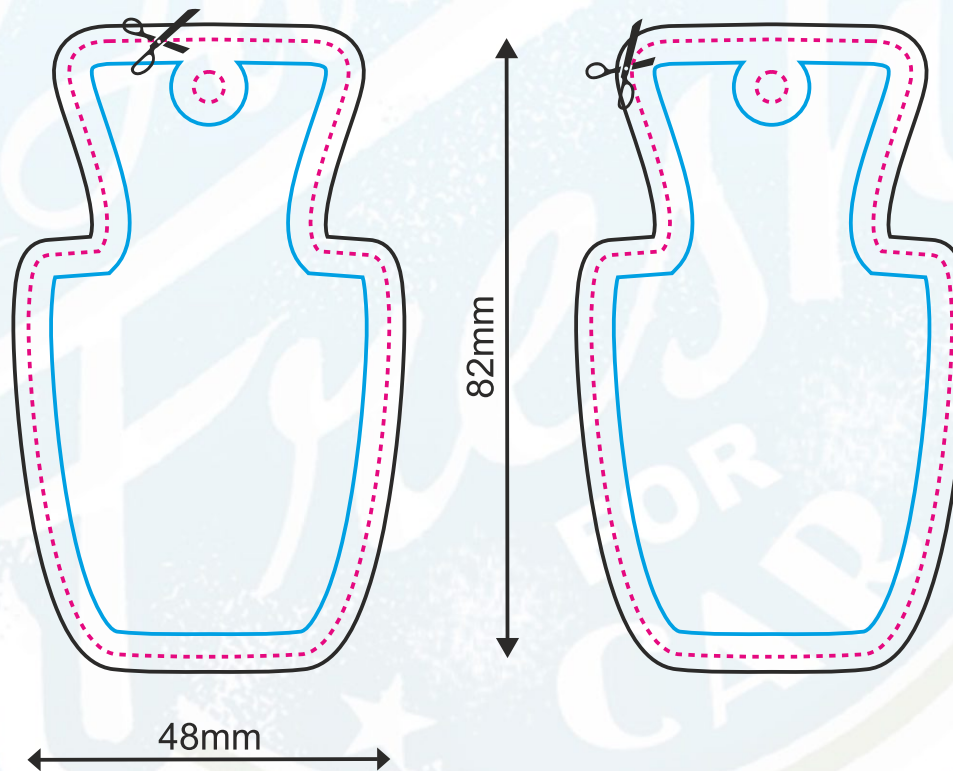

VORNE / HINTEN



Projektgröße (netto). Schnittlinie
 Projektgröße (brutto). Entwurfgröße

Sichere Zone (alle Elemente, die nicht getrimmt werden sollen, sollten sich innerhalb dieser Linie befinden)

ACHTUNG:

Bitte überprüfen Sie das Design sorgfältig auf Inhalt, Farben und Texte.
 Nach Annahme der Bestellung übernehmen wir keine Verantwortung für Fehler.
 Mögliche Grafikverschiebungen (+/- 1 mm Toleranz). Mögliche Farbabweichung (max. +/- 7%).

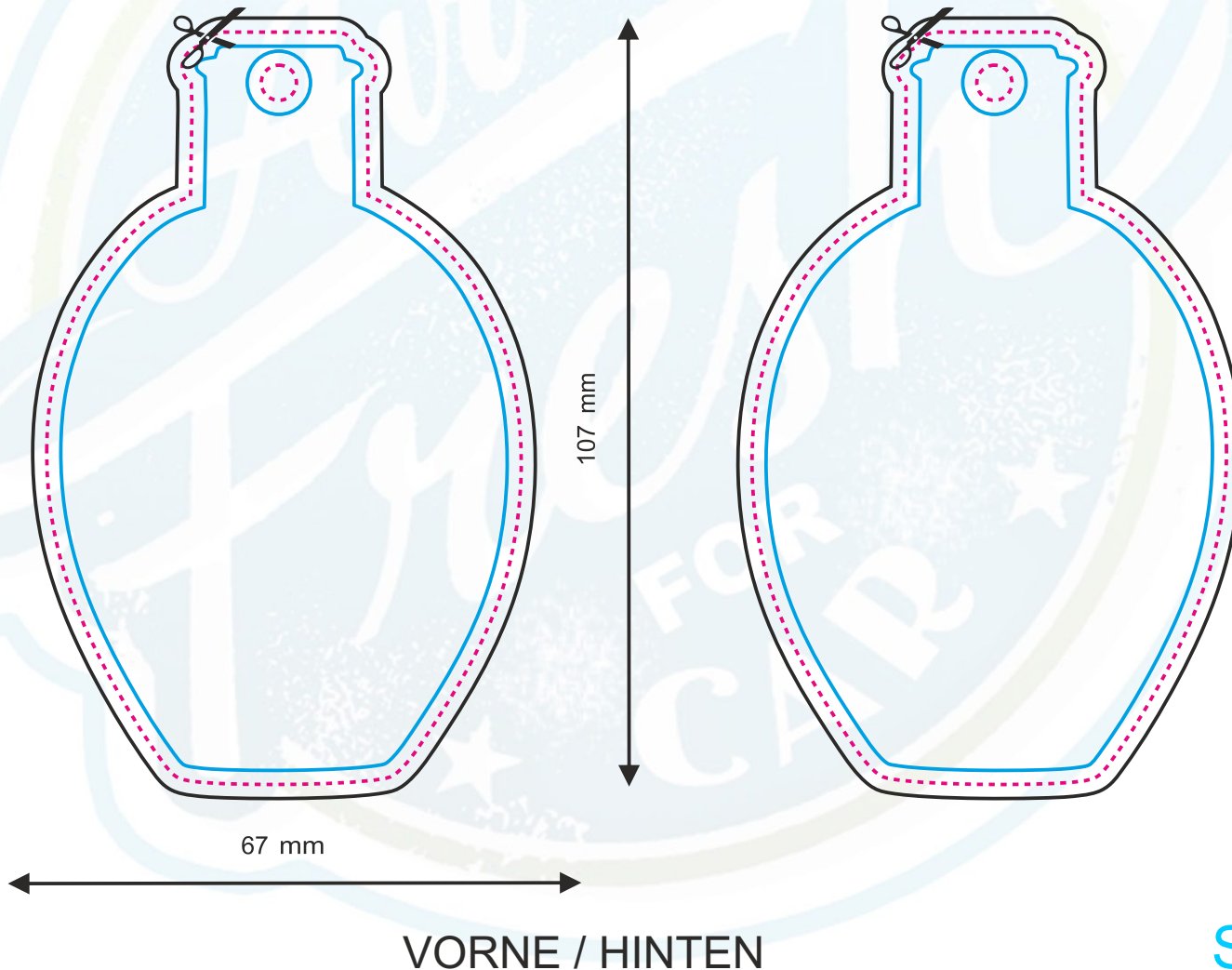

Projektgröße (netto). Schnittlinie
 Projektgröße (brutto). Entwurfgröße

Sichere Zone (alle Elemente, die nicht getrimmt werden sollen, sollten sich innerhalb dieser Linie befinden)

ACHTUNG:

Bitte überprüfen Sie das Design sorgfältig auf Inhalt, Farben und Texte.
 Nach Annahme der Bestellung übernehmen wir keine Verantwortung für Fehler.
 Mögliche Grafikverschiebungen (+/- 1 mm Toleranz). Mögliche Farbabweichung (max. +/- 7%).

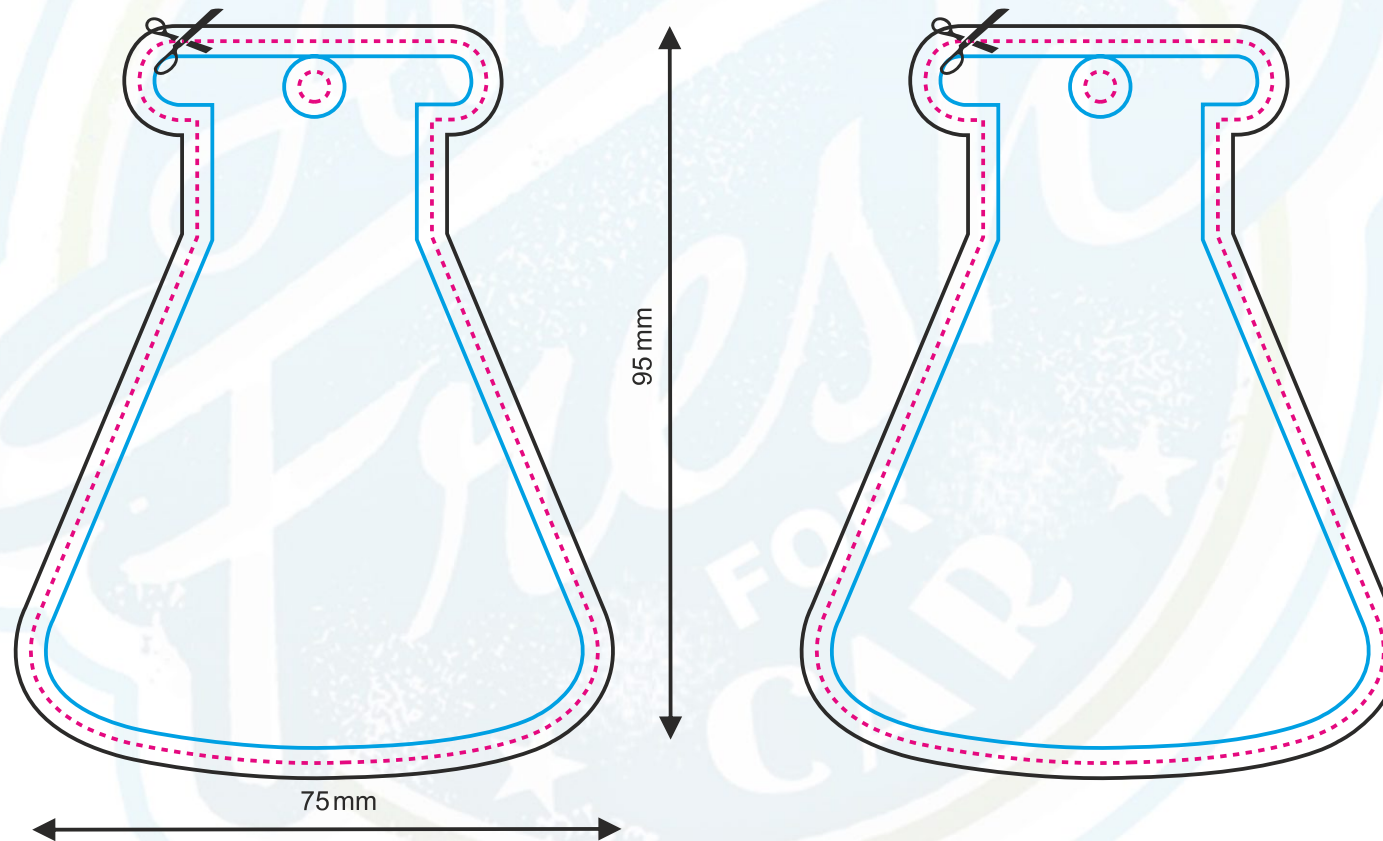

VORNE / HINTEN

Seite 96



Projektgröße (netto). Schnittlinie

Projektgröße (brutto). Entwurfgröße

Sichere Zone (alle Elemente, die nicht getrimmt werden sollen, sollten sich innerhalb dieser Linie befinden)

ACHTUNG:

Bitte überprüfen Sie das Design sorgfältig auf Inhalt, Farben und Texte.
 Nach Annahme der Bestellung übernehmen wir keine Verantwortung für Fehler.
 Mögliche Grafikverschiebungen (+/- 1 mm Toleranz). Mögliche Farbabweichung (max. +/- 7%).

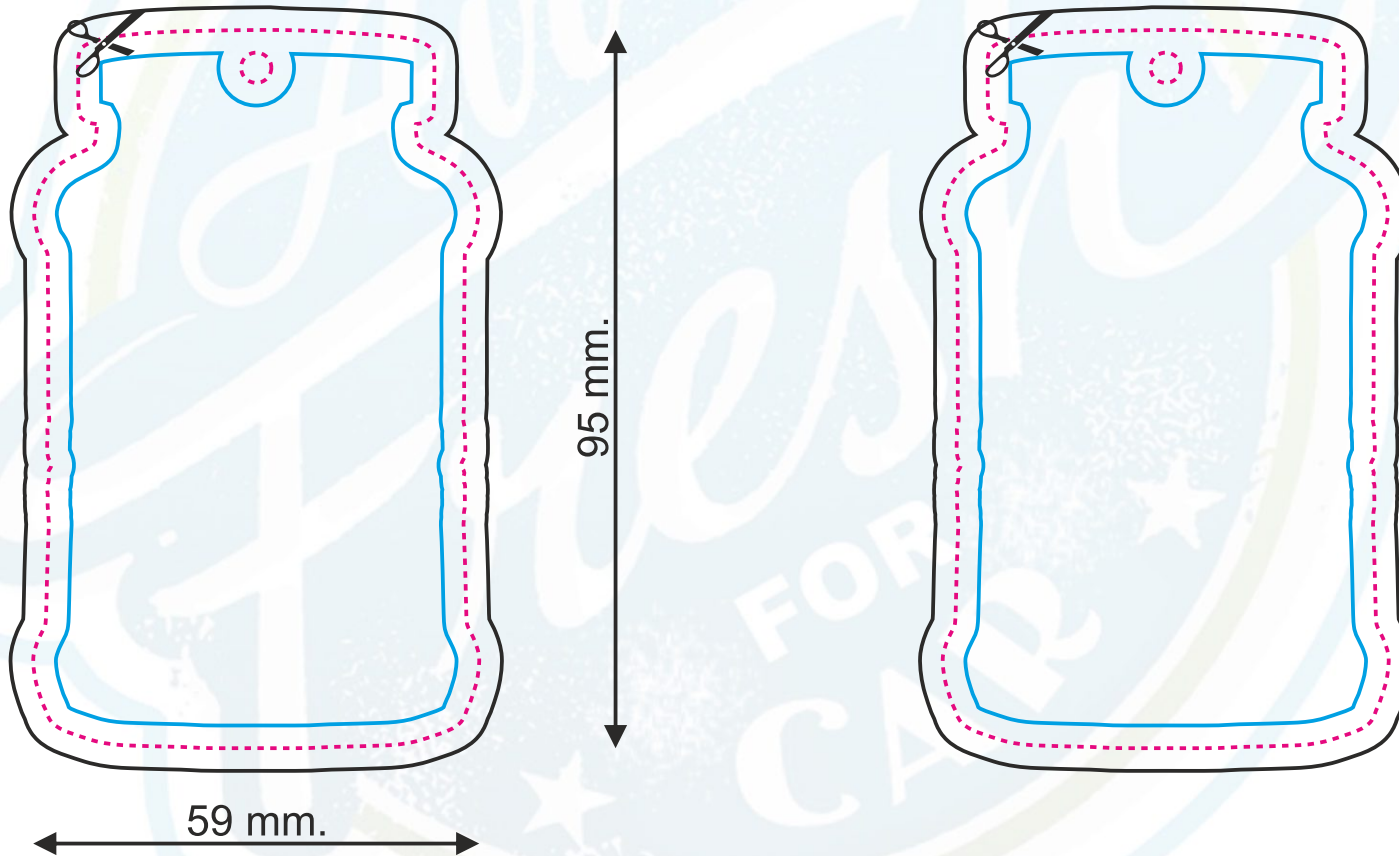

VORNE / HINTEN

Projektgröße (netto). Schnittlinie

Projektgröße (brutto). Entwurfgröße

Sichere Zone (alle Elemente, die nicht getrimmt werden sollen, sollten sich innerhalb dieser Linie befinden)

ACHTUNG:

Bitte überprüfen Sie das Design sorgfältig auf Inhalt, Farben und Texte.
 Nach Annahme der Bestellung übernehmen wir keine Verantwortung für Fehler.
 Mögliche Grafikverschiebungen (+/- 1 mm Toleranz). Mögliche Farbabweichung (max. +/- 7%).

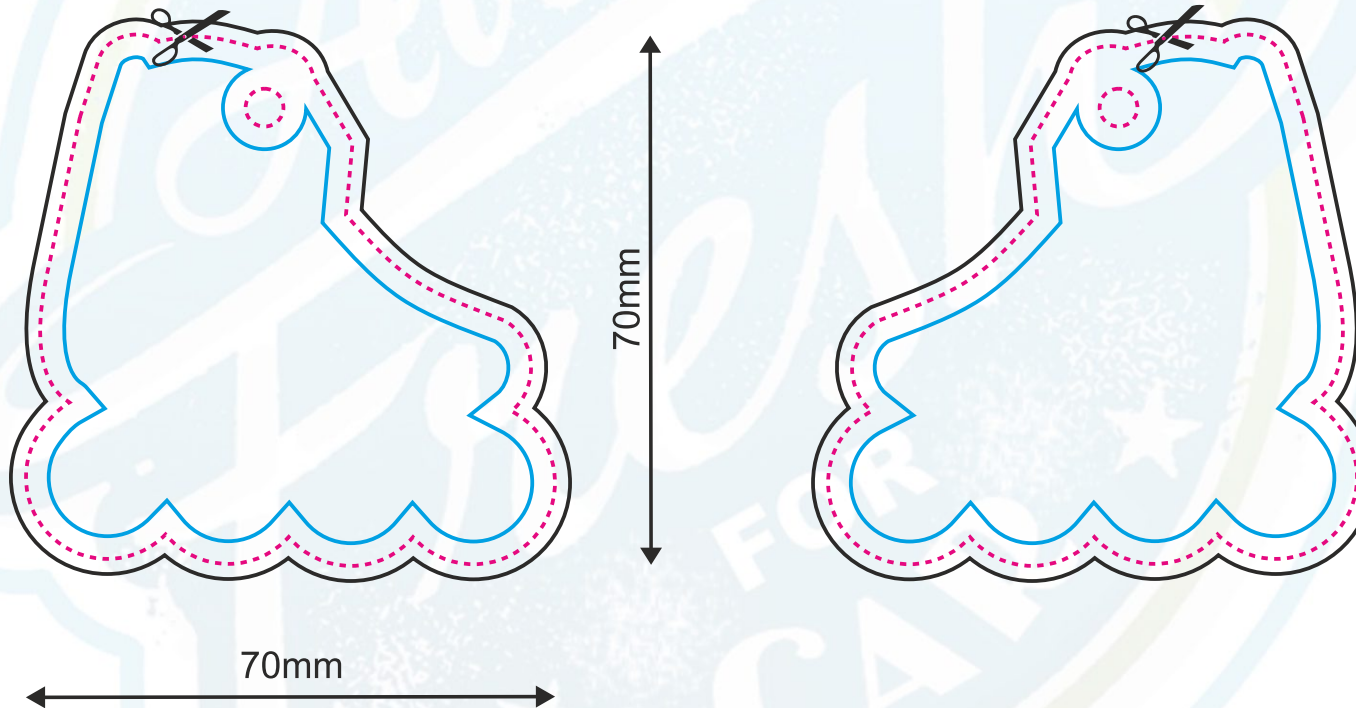
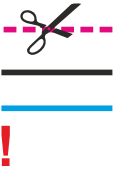

VORNE / HINTEN

Seite 98

Projektgröße (netto). Schnittlinie

Projektgröße (brutto). Entwurfgröße

Sichere Zone (alle Elemente, die nicht getrimmt werden sollen, sollten sich innerhalb dieser Linie befinden)

ACHTUNG:

Bitte überprüfen Sie das Design sorgfältig auf Inhalt, Farben und Texte.
 Nach Annahme der Bestellung übernehmen wir keine Verantwortung für Fehler.
 Mögliche Grafikverschiebungen (+/- 1 mm Toleranz). Mögliche Farbabweichung (max. +/- 7%).

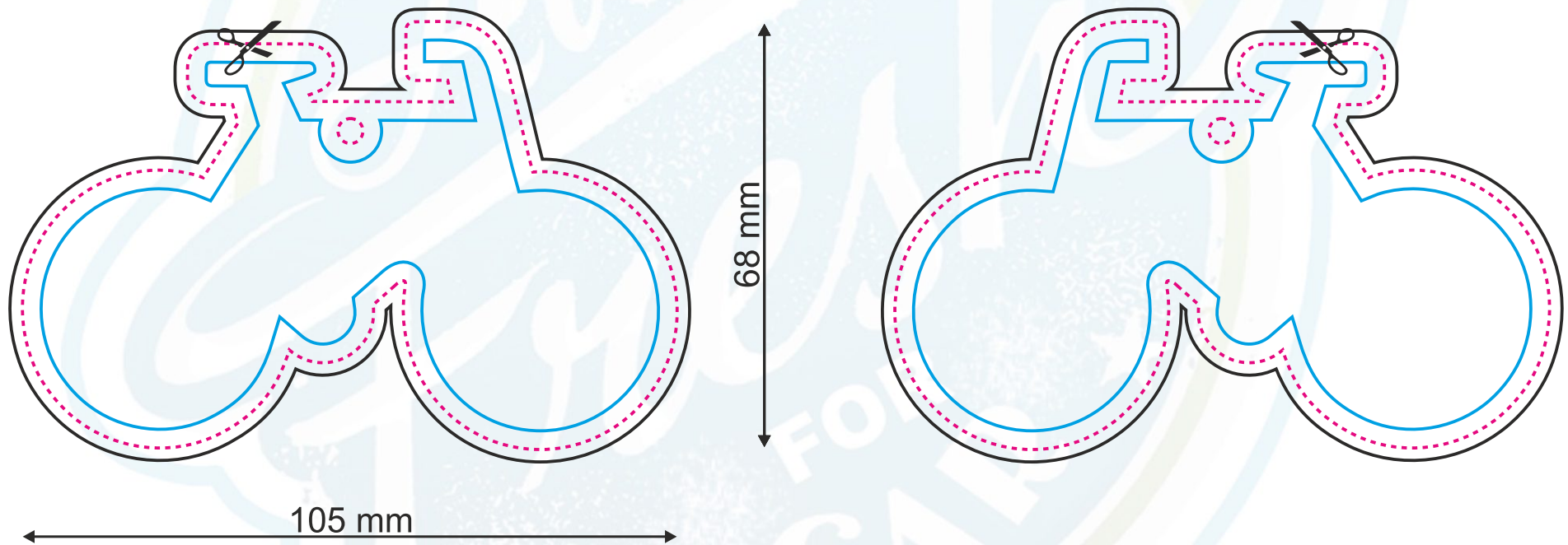

VORNE / HINTEN

Seite 99

Projektgröße (netto). Schnittlinie

Projektgröße (brutto). Entwurfgröße

Sichere Zone (alle Elemente, die nicht getrimmt werden sollen, sollten sich innerhalb dieser Linie befinden)

ACHTUNG:

Bitte überprüfen Sie das Design sorgfältig auf Inhalt, Farben und Texte.
 Nach Annahme der Bestellung übernehmen wir keine Verantwortung für Fehler.
 Mögliche Grafikverschiebungen (+/- 1 mm Toleranz). Mögliche Farbabweichung (max. +/- 7%).

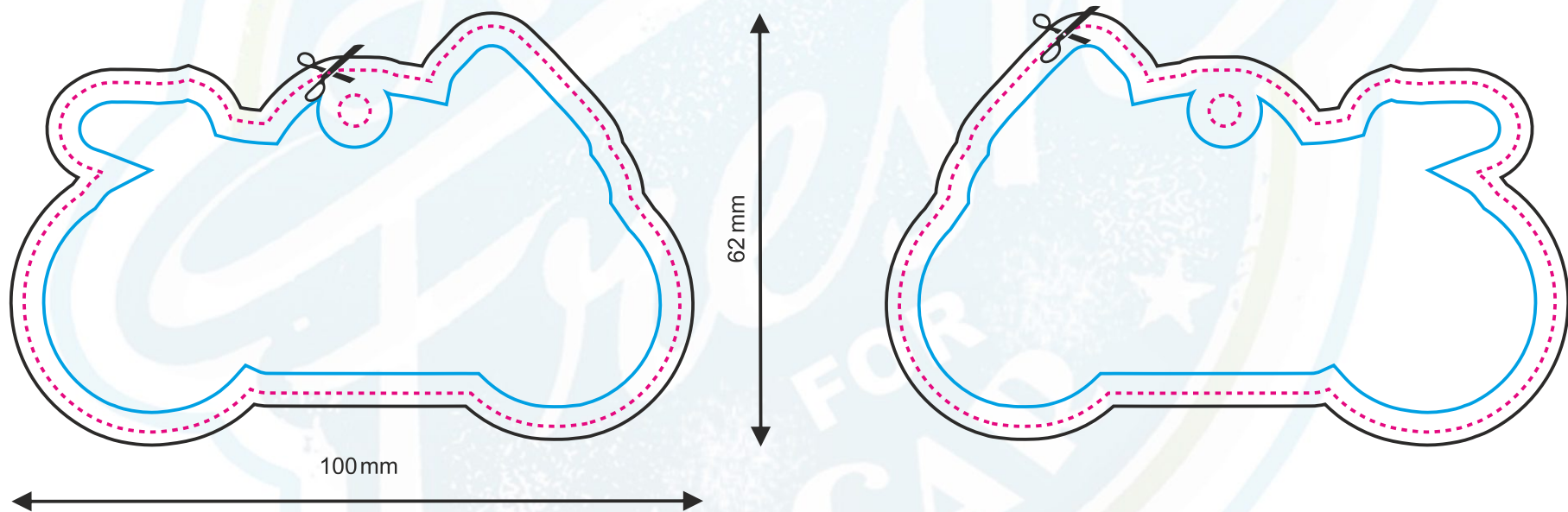

VORNE / HINTEN

Seite 100

Projektgröße (netto). Schnittlinie
 Projektgröße (brutto). Entwurfgröße

Sichere Zone (alle Elemente, die nicht getrimmt werden sollen, sollten sich innerhalb dieser Linie befinden)

ACHTUNG:

Bitte überprüfen Sie das Design sorgfältig auf Inhalt, Farben und Texte.
 Nach Annahme der Bestellung übernehmen wir keine Verantwortung für Fehler.
 Mögliche Grafikverschiebungen (+/- 1 mm Toleranz). Mögliche Farbabweichung (max. +/- 7%).

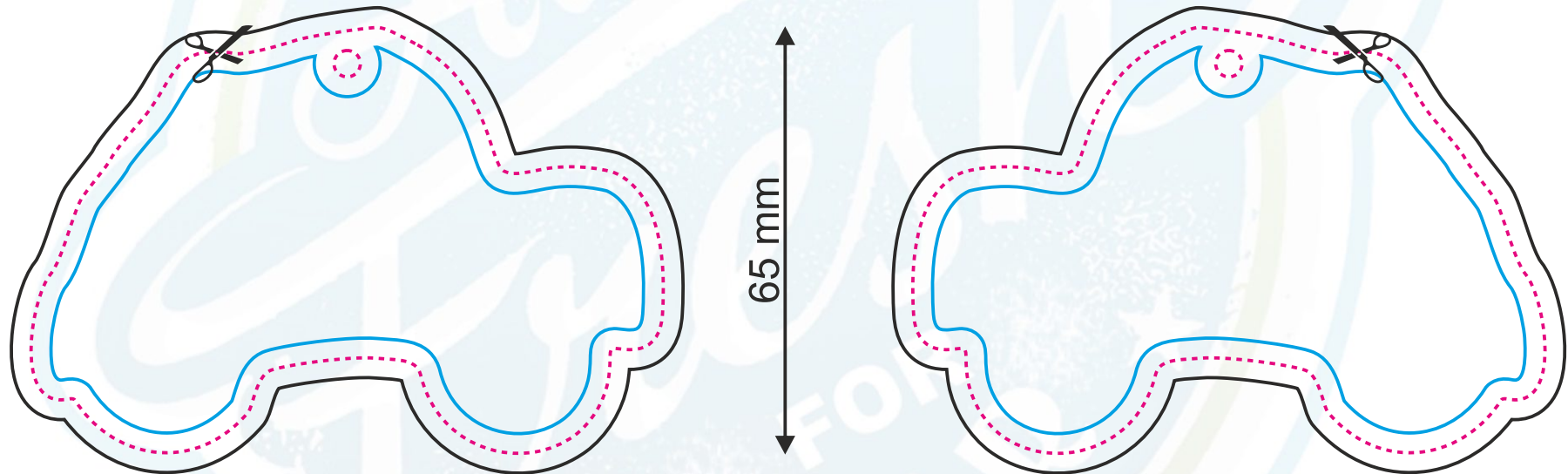

VORNE / HINTEN

Seite 101

Projektgröße (netto). Schnittlinie

Projektgröße (brutto). Entwurfgröße

Sichere Zone (alle Elemente, die nicht getrimmt werden sollen, sollten sich innerhalb dieser Linie befinden)

ACHTUNG:

Bitte überprüfen Sie das Design sorgfältig auf Inhalt, Farben und Texte.
 Nach Annahme der Bestellung übernehmen wir keine Verantwortung für Fehler.
 Mögliche Grafikverschiebungen (+/- 1 mm Toleranz). Mögliche Farbabweichung (max. +/- 7%).

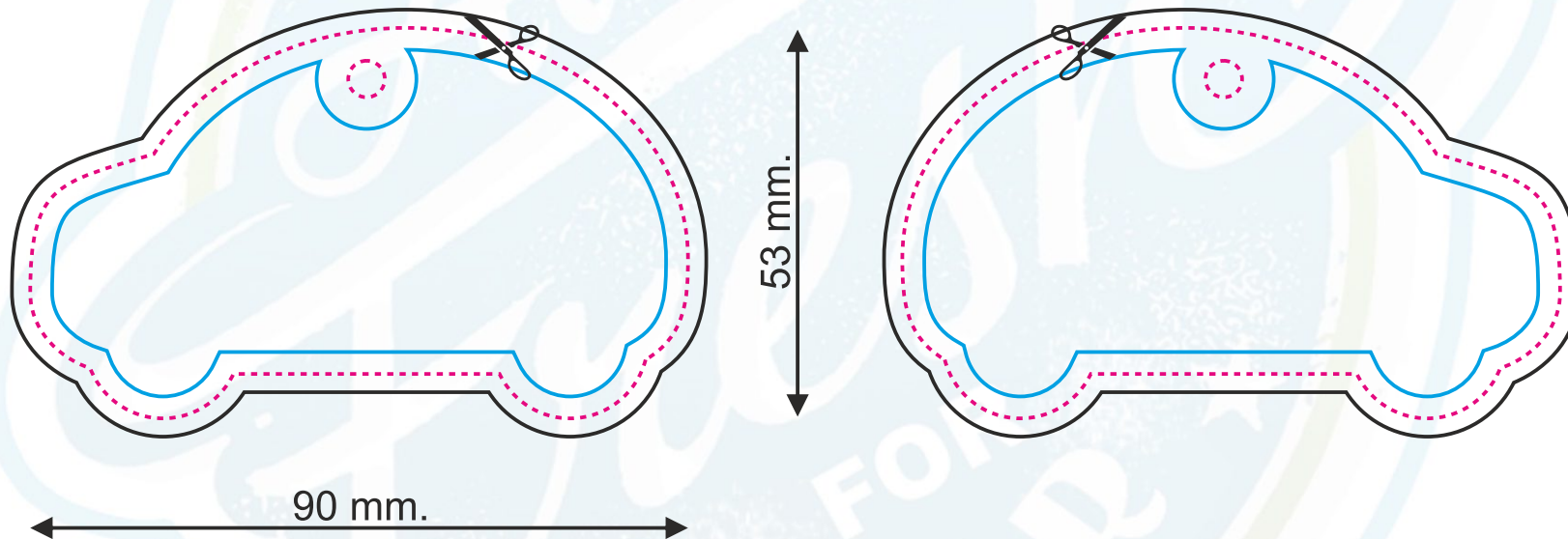

VORNE / HINTEN

Seite 102

Projektgröße (netto). Schnittlinie
 Projektgröße (brutto). Entwurfgröße

Sichere Zone (alle Elemente, die nicht getrimmt werden sollen, sollten sich innerhalb dieser Linie befinden)

ACHTUNG:

Bitte überprüfen Sie das Design sorgfältig auf Inhalt, Farben und Texte.
 Nach Annahme der Bestellung übernehmen wir keine Verantwortung für Fehler.
 Mögliche Grafikverschiebungen (+/- 1 mm Toleranz). Mögliche Farbabweichung (max. +/- 7%).

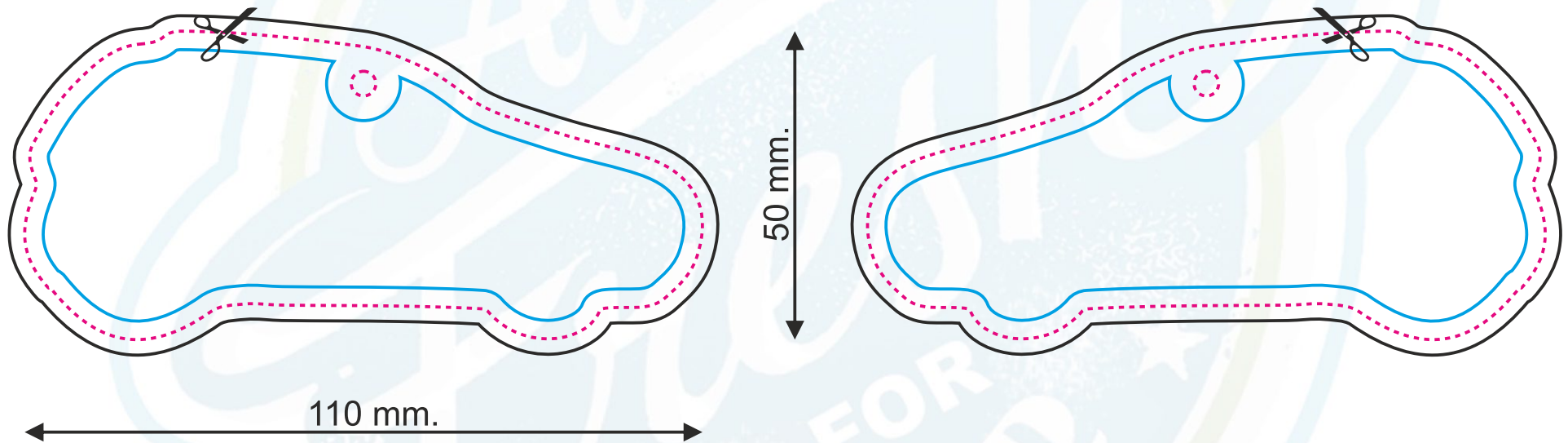

VORNE / HINTEN

Seite 103

Projektgröße (netto). Schnittlinie
 Projektgröße (brutto). Entwurfgröße

Sichere Zone (alle Elemente, die nicht getrimmt werden sollen, sollten sich innerhalb dieser Linie befinden)

ACHTUNG:

Bitte überprüfen Sie das Design sorgfältig auf Inhalt, Farben und Texte.
 Nach Annahme der Bestellung übernehmen wir keine Verantwortung für Fehler.
 Mögliche Grafikverschiebungen (+/- 1 mm Toleranz). Mögliche Farbabweichung (max. +/- 7%).

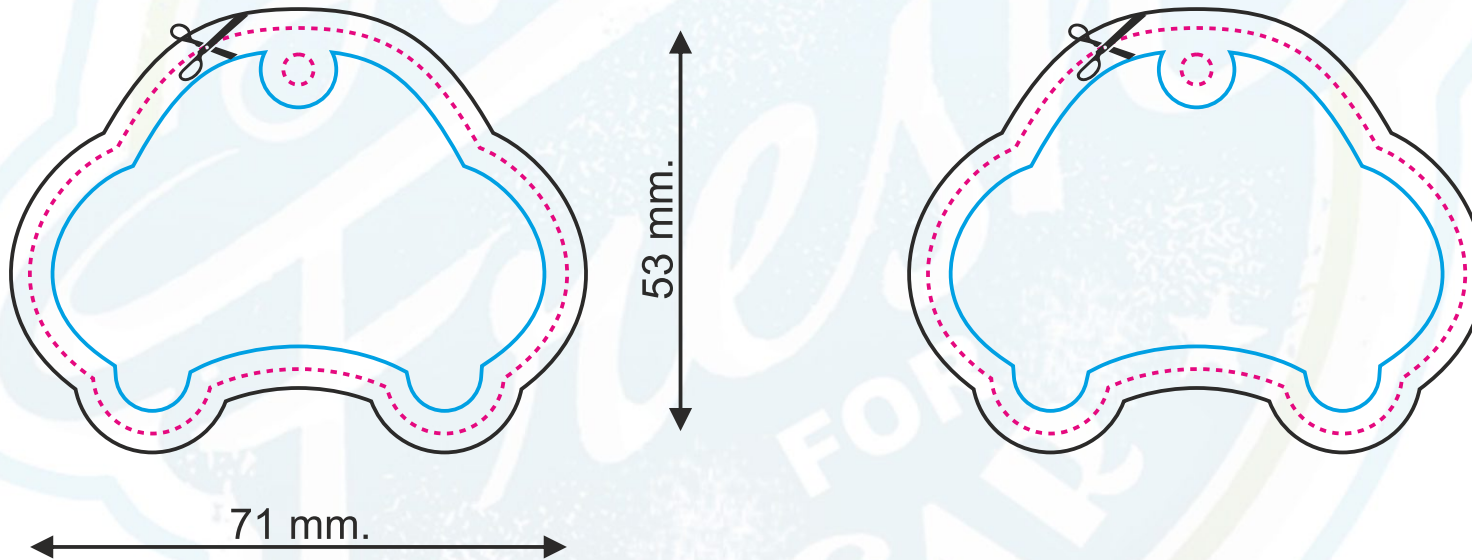

VORNE / HINTEN

Seite 104



Projektgröße (netto). Schnittlinie
 Projektgröße (brutto). Entwurfgröße

Sichere Zone (alle Elemente, die nicht getrimmt werden sollen, sollten sich innerhalb dieser Linie befinden)

ACHTUNG:

Bitte überprüfen Sie das Design sorgfältig auf Inhalt, Farben und Texte.
 Nach Annahme der Bestellung übernehmen wir keine Verantwortung für Fehler.
 Mögliche Grafikverschiebungen (+/- 1 mm Toleranz). Mögliche Farbabweichung (max. +/- 7%).

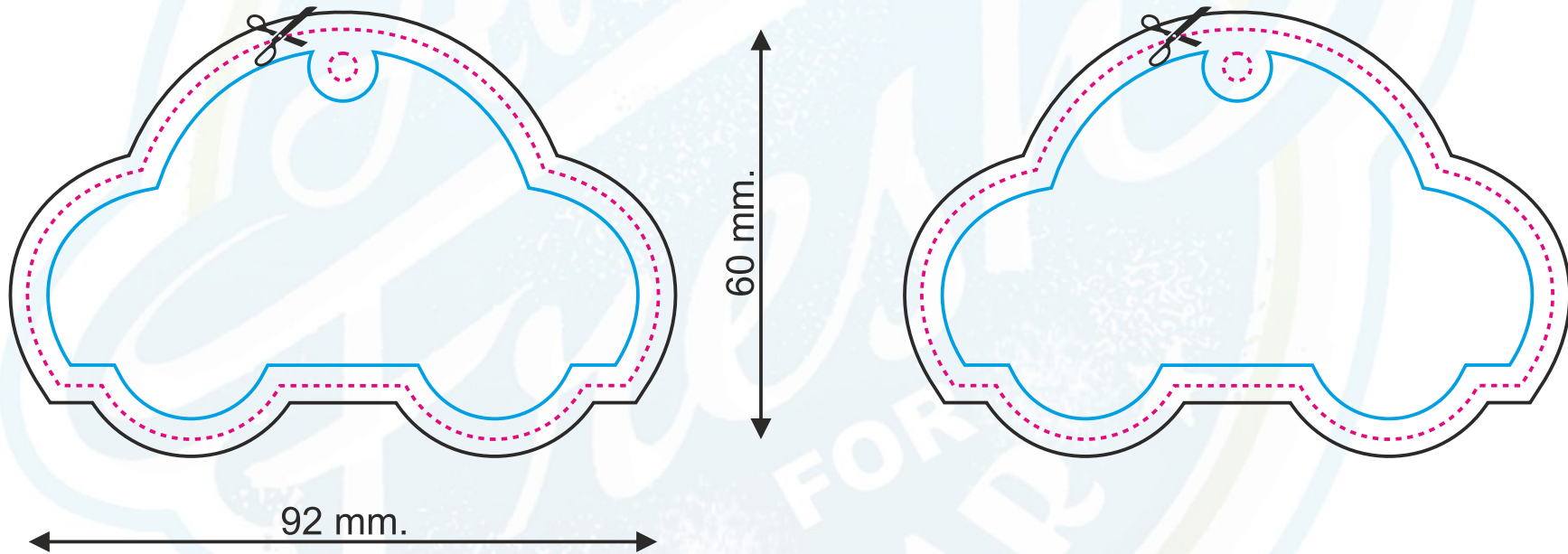

VORNE / HINTEN

Seite 105

1195

Projektgröße (netto). Schnittlinie
 Projektgröße (brutto). Entwurfgröße

Sichere Zone (alle Elemente, die nicht getrimmt werden sollen, sollten sich innerhalb dieser Linie befinden)

ACHTUNG:

Bitte überprüfen Sie das Design sorgfältig auf Inhalt, Farben und Texte.
 Nach Annahme der Bestellung übernehmen wir keine Verantwortung für Fehler.
 Mögliche Grafikverschiebungen (+/- 1 mm Toleranz). Mögliche Farbabweichung (max. +/- 7%).

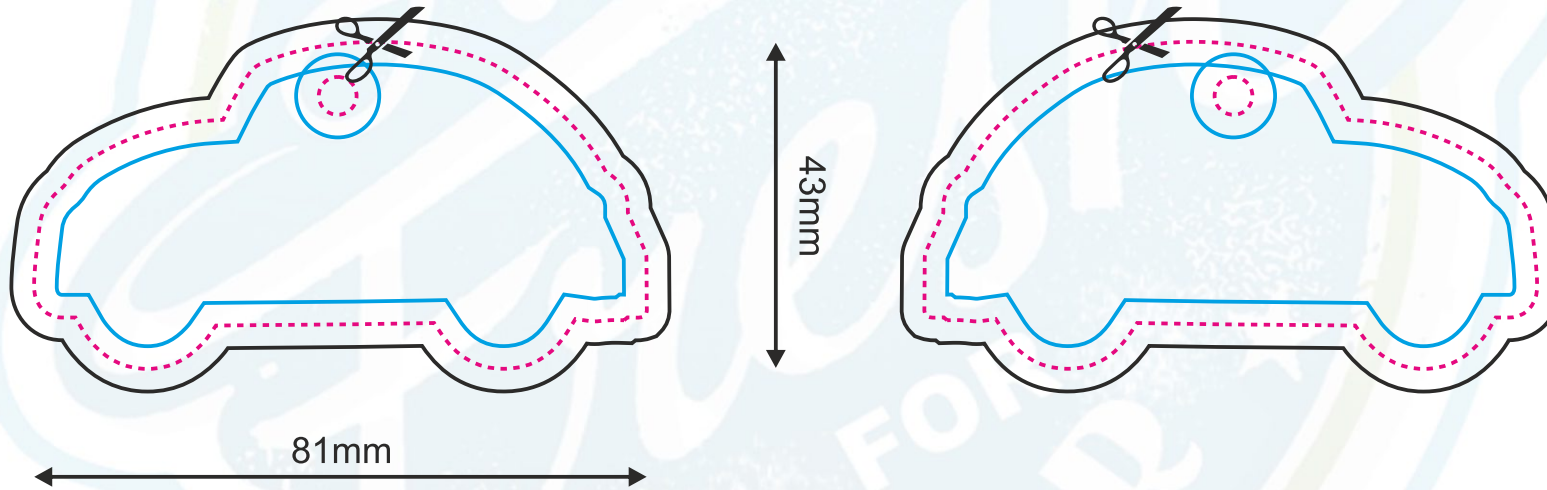

VORNE / HINTEN

Seite 106

Projektgröße (netto). Schnittlinie
 Projektgröße (brutto). Entwurfgröße

Sichere Zone (alle Elemente, die nicht getrimmt werden sollen, sollten sich innerhalb dieser Linie befinden)

ACHTUNG:

Bitte überprüfen Sie das Design sorgfältig auf Inhalt, Farben und Texte.
 Nach Annahme der Bestellung übernehmen wir keine Verantwortung für Fehler.
 Mögliche Grafikverschiebungen (+/- 1 mm Toleranz). Mögliche Farbabweichung (max. +/- 7%).

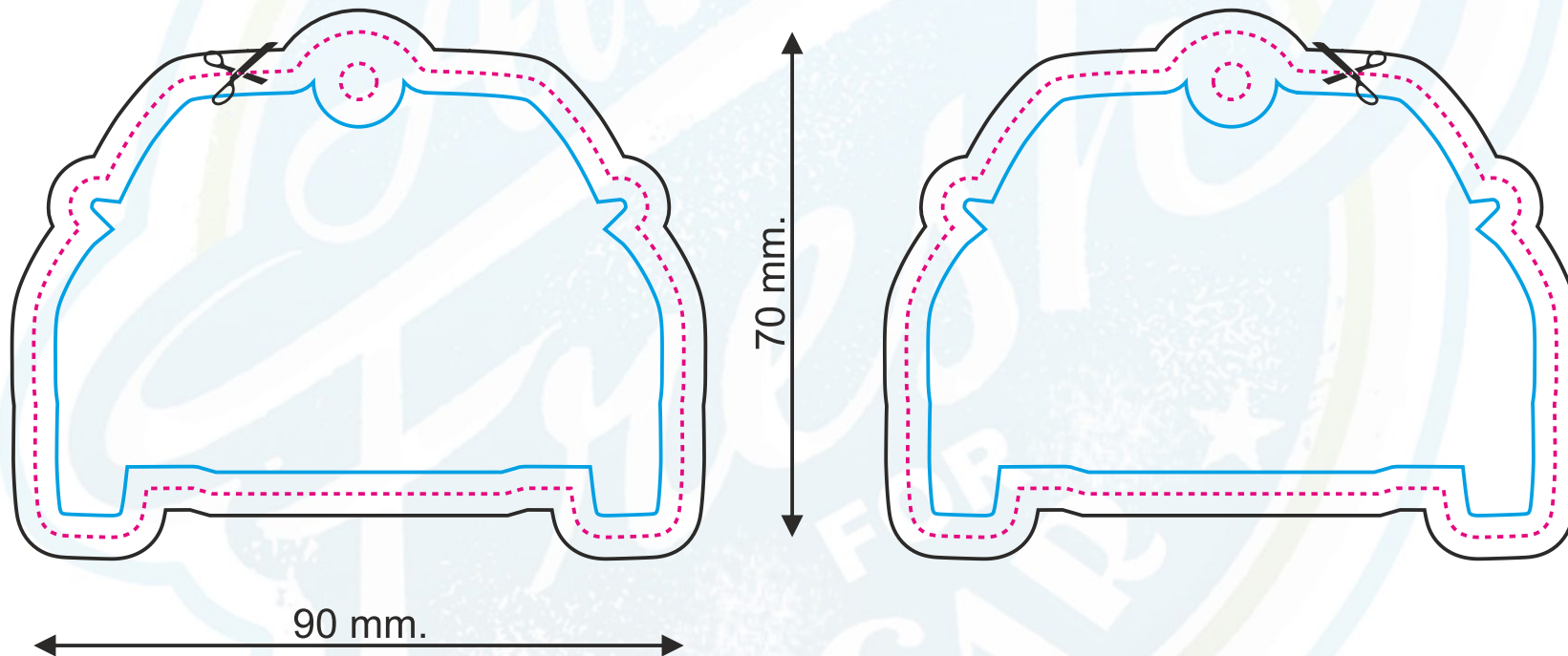

VORNE / HINTEN

Seite 107

Projektgröße (netto). Schnittlinie
 Projektgröße (brutto). Entwurfgröße

Sichere Zone (alle Elemente, die nicht getrimmt werden sollen, sollten sich innerhalb dieser Linie befinden)

ACHTUNG:

Bitte überprüfen Sie das Design sorgfältig auf Inhalt, Farben und Texte.
 Nach Annahme der Bestellung übernehmen wir keine Verantwortung für Fehler.
 Mögliche Grafikverschiebungen (+/- 1 mm Toleranz). Mögliche Farbabweichung (max. +/- 7%).

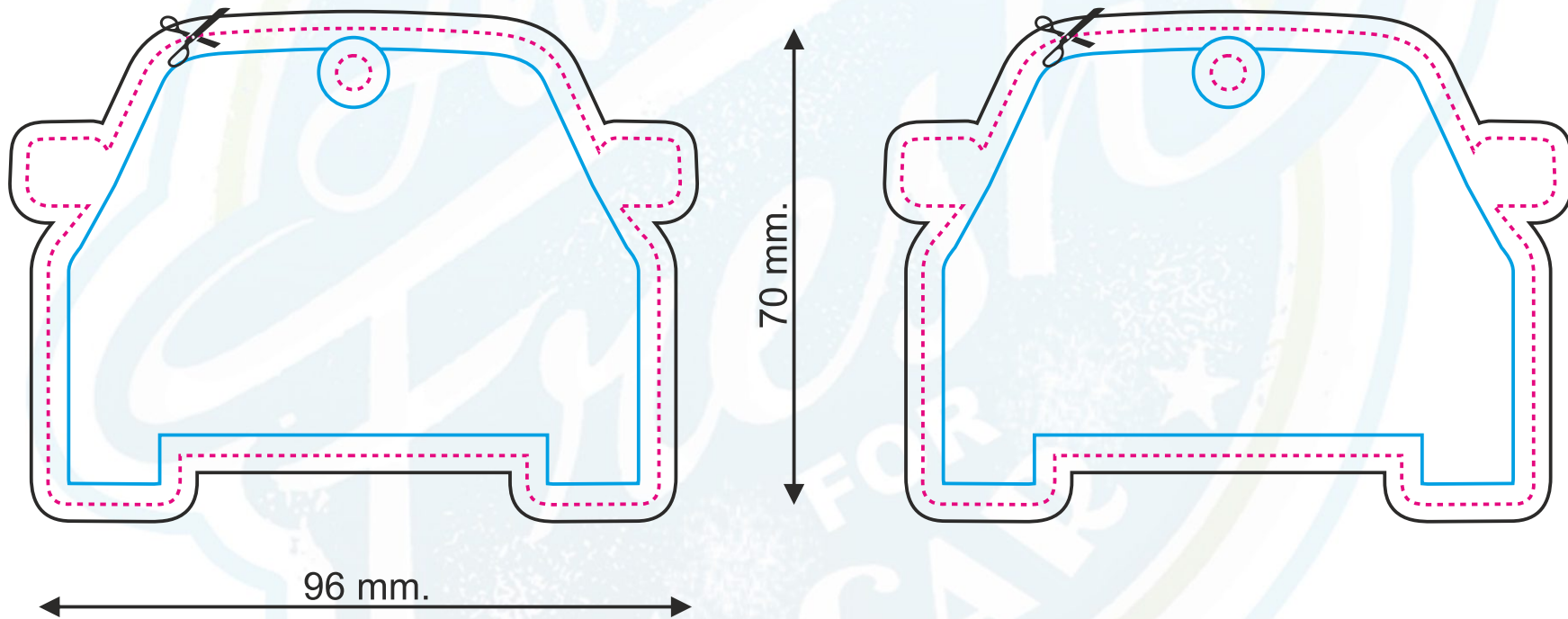

VORNE / HINTEN

Seite 108

Projektgröße (netto). Schnittlinie
 Projektgröße (brutto). Entwurfgröße

Sichere Zone (alle Elemente, die nicht getrimmt werden sollen, sollten sich innerhalb dieser Linie befinden)

ACHTUNG:

Bitte überprüfen Sie das Design sorgfältig auf Inhalt, Farben und Texte.
 Nach Annahme der Bestellung übernehmen wir keine Verantwortung für Fehler.
 Mögliche Grafikverschiebungen (+/- 1 mm Toleranz). Mögliche Farbabweichung (max. +/- 7%).

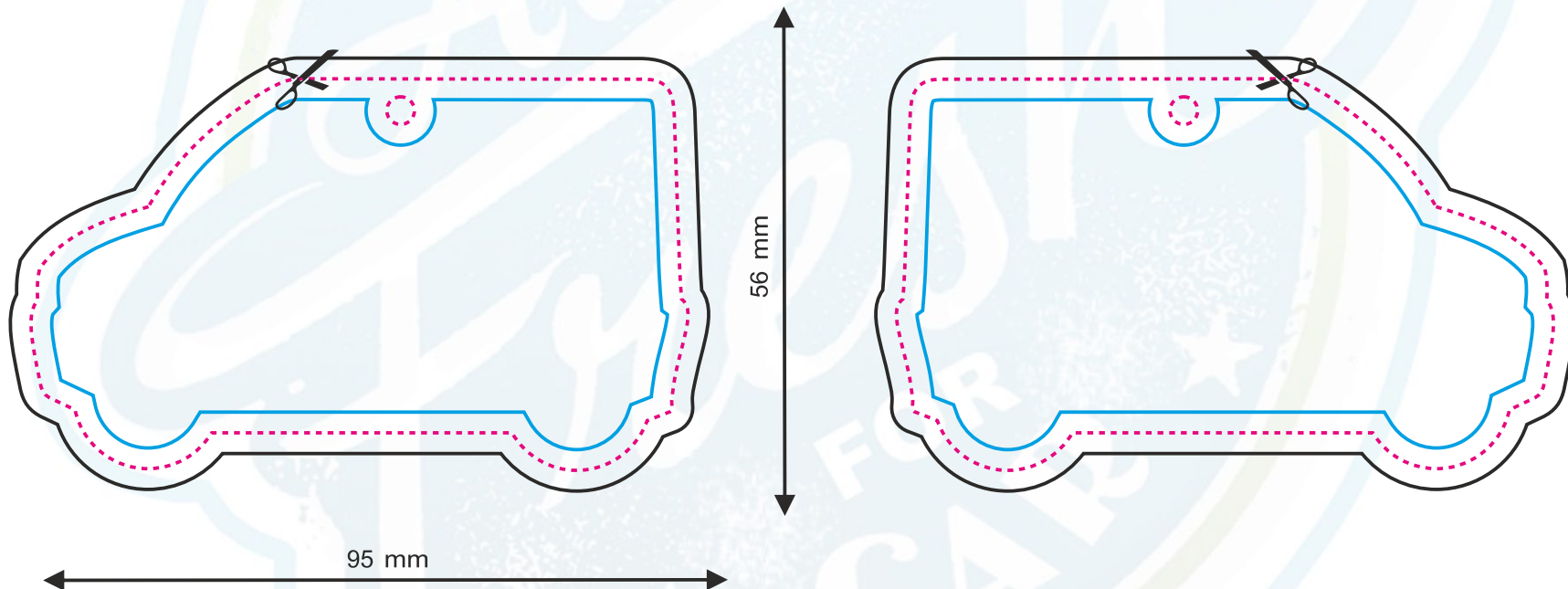

VORNE / HINTEN

Seite 109

Projektgröße (netto). Schnittlinie
 Projektgröße (brutto). Entwurfgröße

Sichere Zone (alle Elemente, die nicht getrimmt werden sollen, sollten sich innerhalb dieser Linie befinden)

ACHTUNG:

Bitte überprüfen Sie das Design sorgfältig auf Inhalt, Farben und Texte.
 Nach Annahme der Bestellung übernehmen wir keine Verantwortung für Fehler.
 Mögliche Grafikverschiebungen (+/- 1 mm Toleranz). Mögliche Farbabweichung (max. +/- 7%).

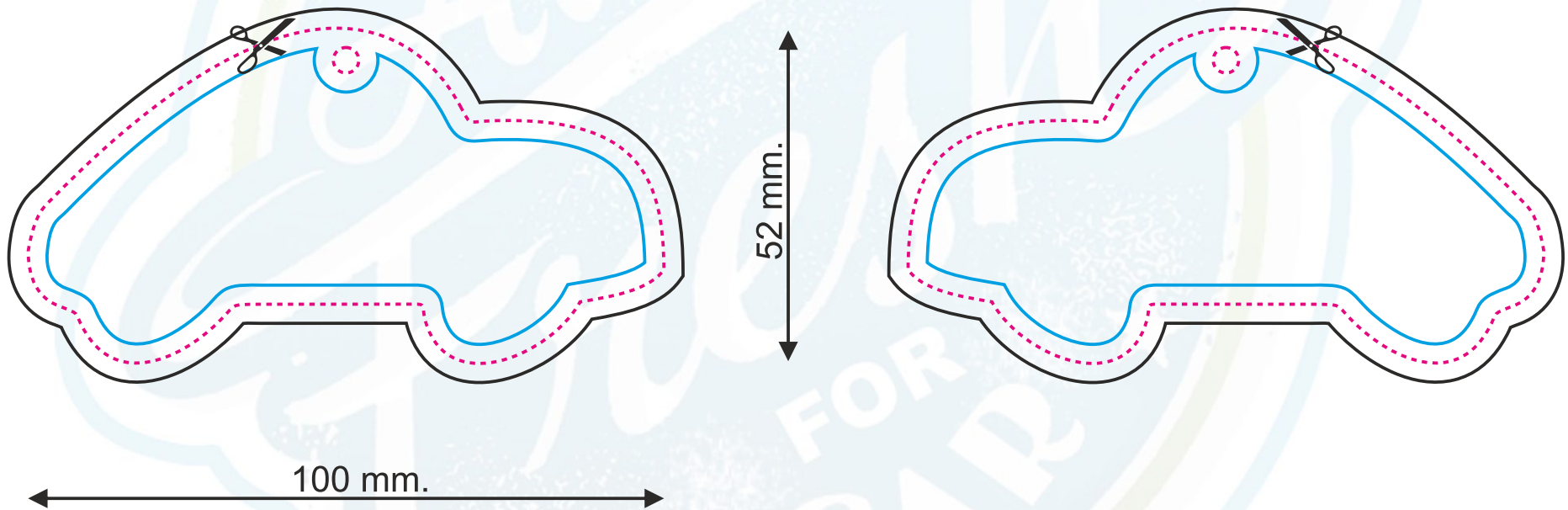

VORNE / HINTEN

Seite 110

Projektgröße (netto). Schnittlinie

Projektgröße (brutto). Entwurfgröße

Sichere Zone (alle Elemente, die nicht getrimmt werden sollen, sollten sich innerhalb dieser Linie befinden)

ACHTUNG:

Bitte überprüfen Sie das Design sorgfältig auf Inhalt, Farben und Texte.
 Nach Annahme der Bestellung übernehmen wir keine Verantwortung für Fehler.
 Mögliche Grafikverschiebungen (+/- 1 mm Toleranz). Mögliche Farbabweichung (max. +/- 7%).

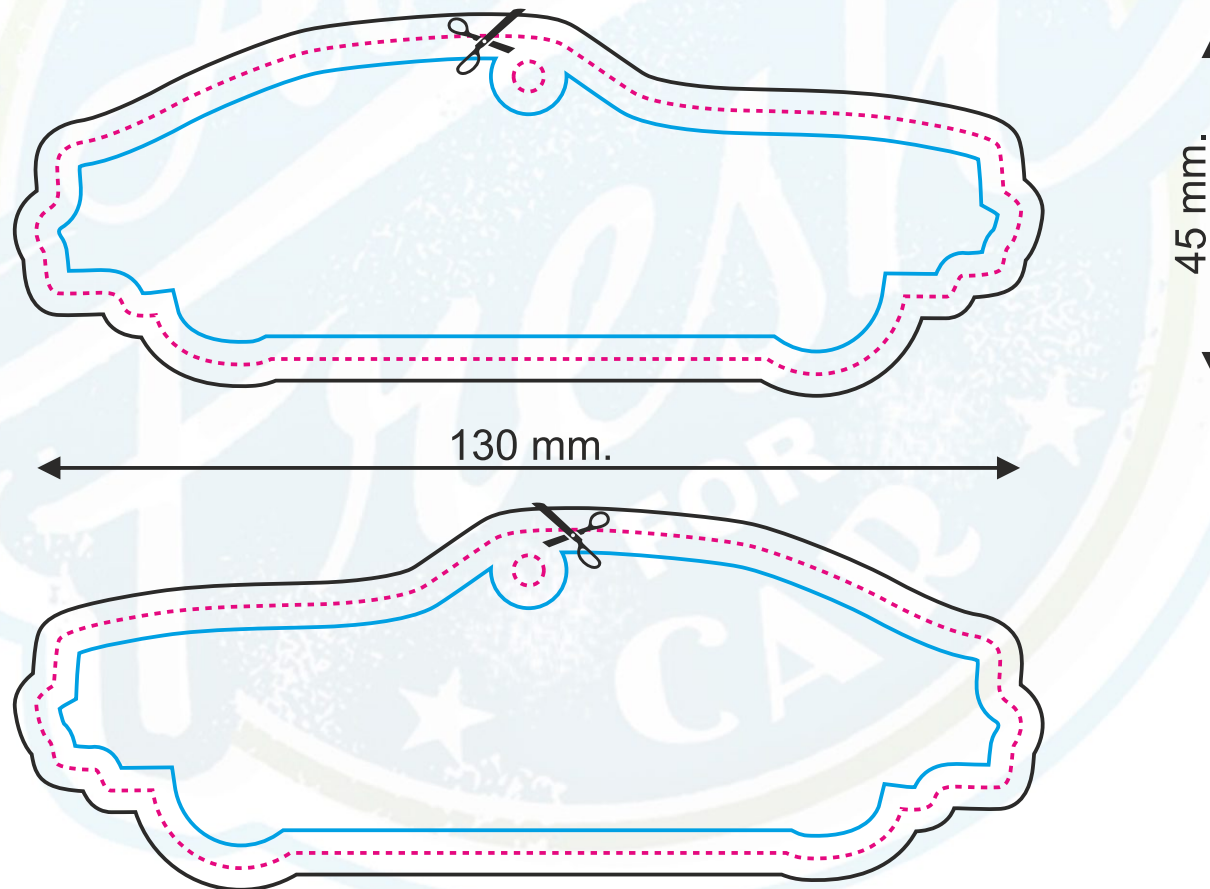

VORNE / HINTEN

Seite 111



Projektgröße (netto). Schnittlinie
 Projektgröße (brutto). Entwurfgröße

Sichere Zone (alle Elemente, die nicht getrimmt werden sollen, sollten sich innerhalb dieser Linie befinden)

ACHTUNG:

Bitte überprüfen Sie das Design sorgfältig auf Inhalt, Farben und Texte.
 Nach Annahme der Bestellung übernehmen wir keine Verantwortung für Fehler.
 Mögliche Grafikverschiebungen (+/- 1 mm Toleranz). Mögliche Farbabweichung (max. +/- 7%).

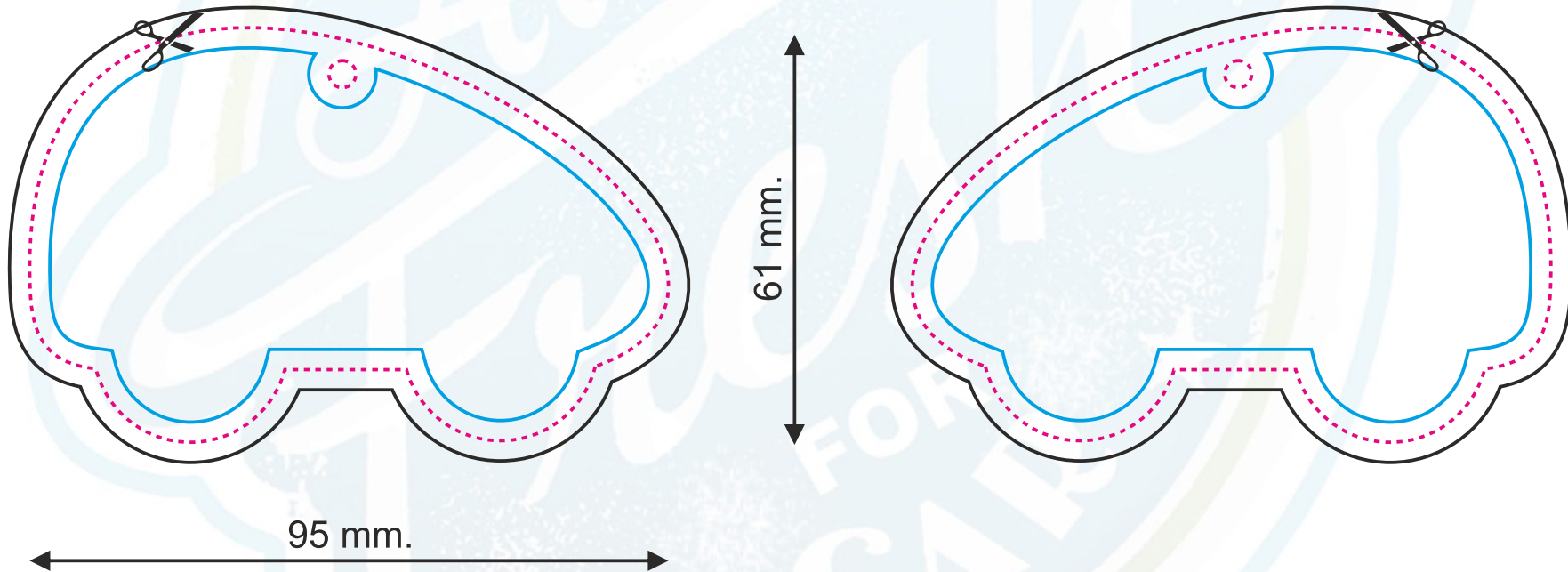

VORNE / HINTEN

Seite 112



Projektgröße (netto). Schnittlinie
 Projektgröße (brutto). Entwurfgröße

Sichere Zone (alle Elemente, die nicht getrimmt werden sollen, sollten sich innerhalb dieser Linie befinden)

ACHTUNG:

Bitte überprüfen Sie das Design sorgfältig auf Inhalt, Farben und Texte.
 Nach Annahme der Bestellung übernehmen wir keine Verantwortung für Fehler.
 Mögliche Grafikverschiebungen (+/- 1 mm Toleranz). Mögliche Farbabweichung (max. +/- 7%).

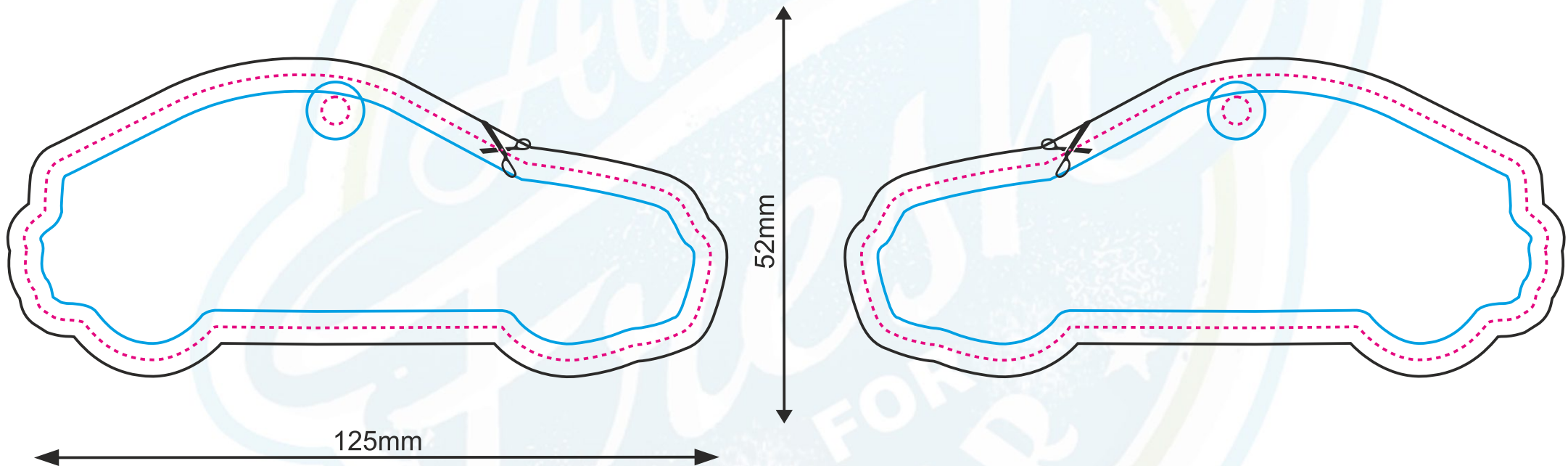

VORNE / HINTEN

Seite 113

Projektgröße (netto). Schnittlinie
 Projektgröße (brutto). Entwurfgröße

Sichere Zone (alle Elemente, die nicht getrimmt werden sollen, sollten sich innerhalb dieser Linie befinden)

ACHTUNG:

Bitte überprüfen Sie das Design sorgfältig auf Inhalt, Farben und Texte.
 Nach Annahme der Bestellung übernehmen wir keine Verantwortung für Fehler.
 Mögliche Grafikverschiebungen (+/- 1 mm Toleranz). Mögliche Farbabweichung (max. +/- 7%).

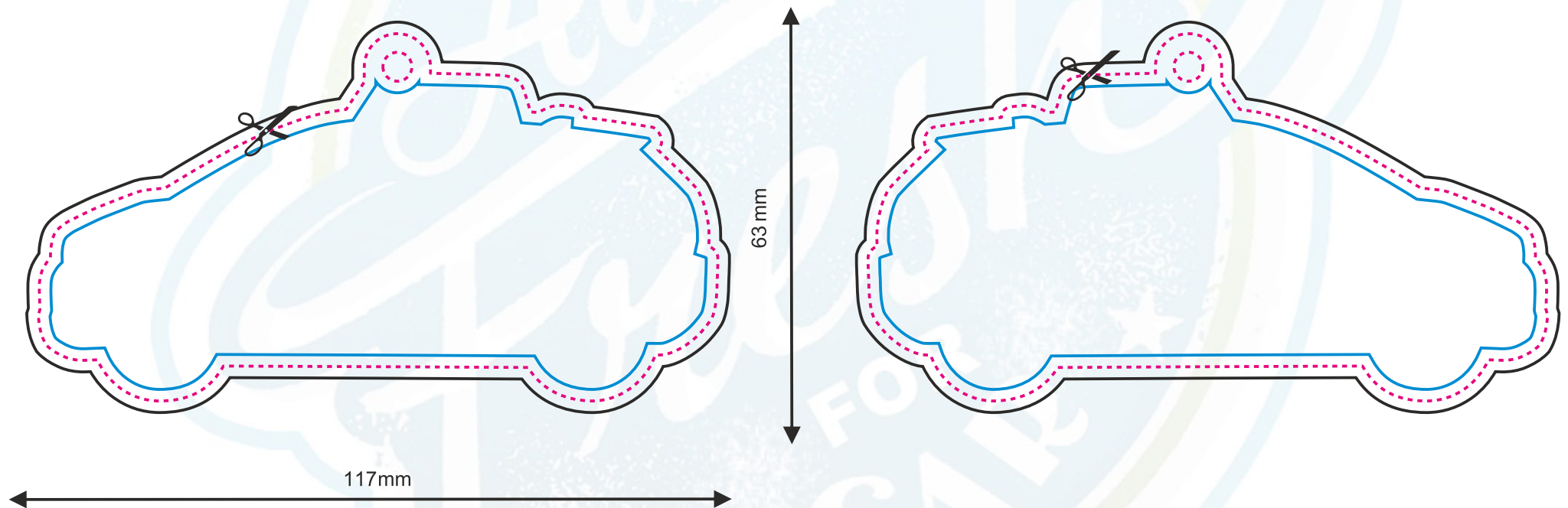

VORNE / HINTEN

Seite 114

Projektgröße (netto). Schnittlinie
 Projektgröße (brutto). Entwurfgröße

Sichere Zone (alle Elemente, die nicht getrimmt werden sollen, sollten sich innerhalb dieser Linie befinden)

ACHTUNG:

Bitte überprüfen Sie das Design sorgfältig auf Inhalt, Farben und Texte.
 Nach Annahme der Bestellung übernehmen wir keine Verantwortung für Fehler.
 Mögliche Grafikverschiebungen (+/- 1 mm Toleranz). Mögliche Farbabweichung (max. +/- 7%).

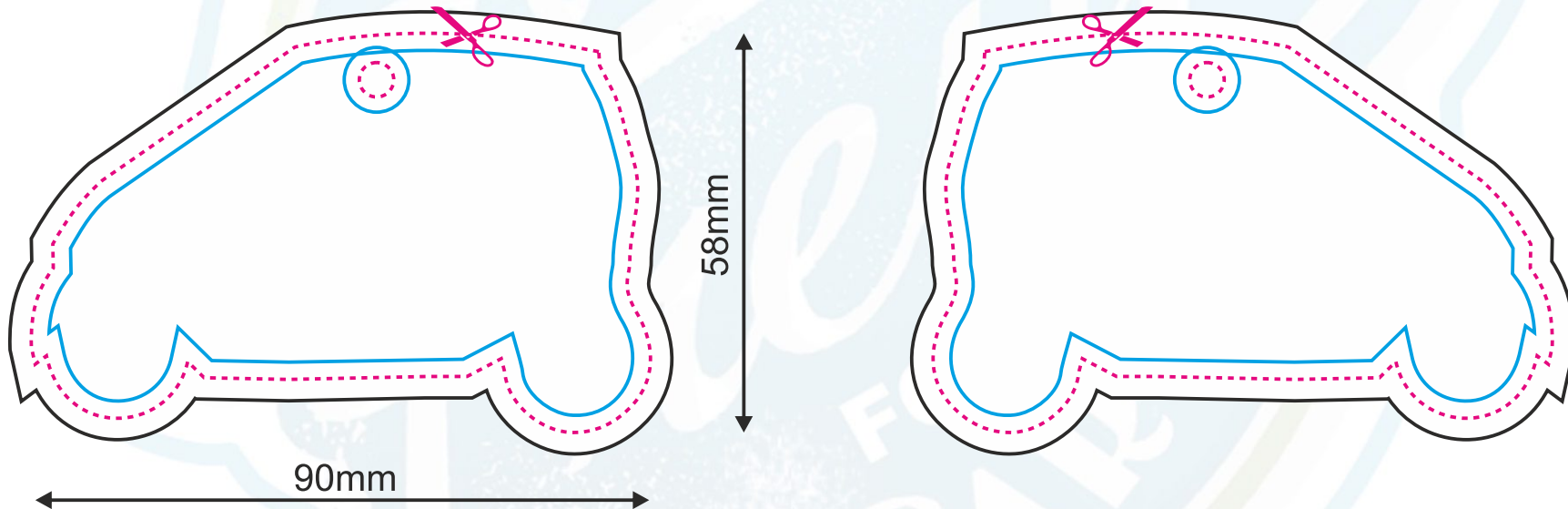

VORNE / HINTEN

Seite 115



Projektgröße (netto). Schnittlinie
 Projektgröße (brutto). Entwurfgröße

Sichere Zone (alle Elemente, die nicht getrimmt werden sollen, sollten sich innerhalb dieser Linie befinden)

ACHTUNG:

Bitte überprüfen Sie das Design sorgfältig auf Inhalt, Farben und Texte.
 Nach Annahme der Bestellung übernehmen wir keine Verantwortung für Fehler.
 Mögliche Grafikverschiebungen (+/- 1 mm Toleranz). Mögliche Farbabweichung (max. +/- 7%).

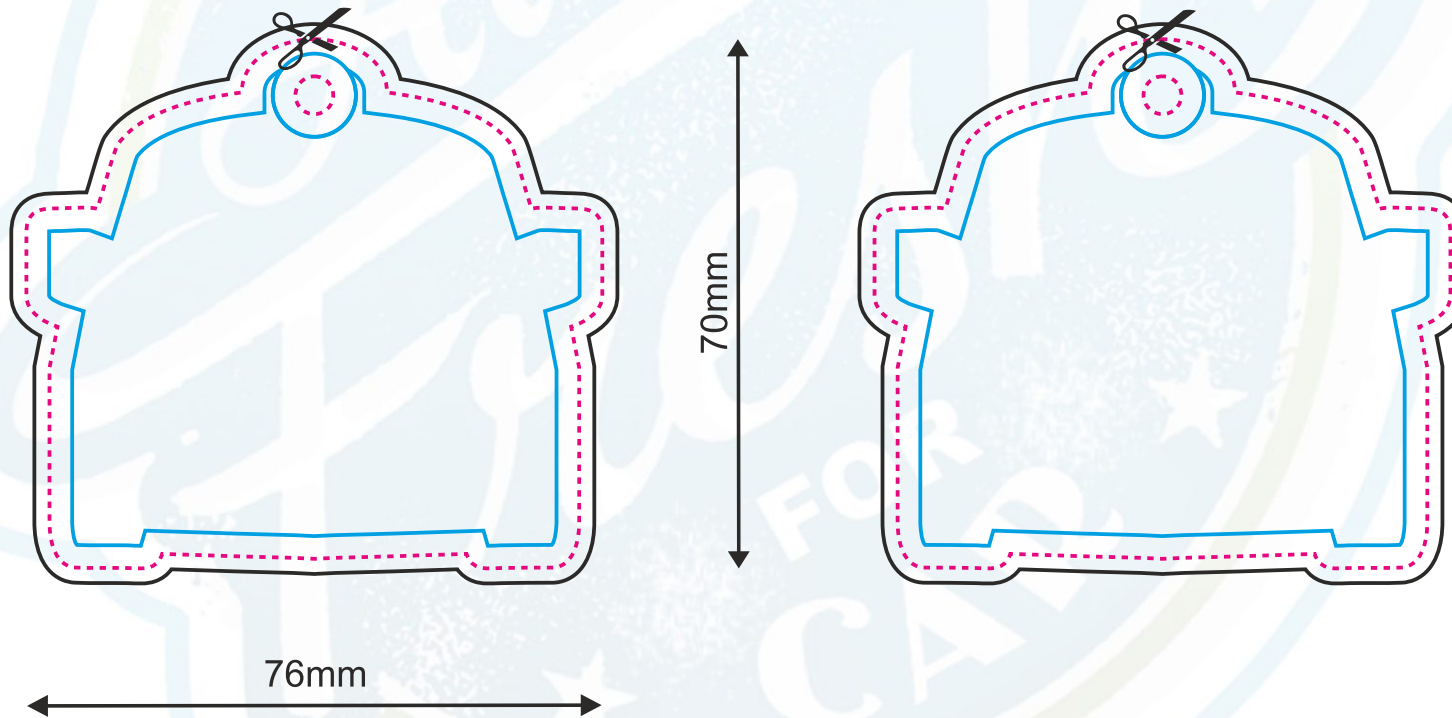

VORNE / HINTEN

Seite 116



Projektgröße (netto). Schnittlinie
 Projektgröße (brutto). Entwurfgröße

Sichere Zone (alle Elemente, die nicht getrimmt werden sollen, sollten sich innerhalb dieser Linie befinden)

ACHTUNG:

Bitte überprüfen Sie das Design sorgfältig auf Inhalt, Farben und Texte.
 Nach Annahme der Bestellung übernehmen wir keine Verantwortung für Fehler.
 Mögliche Grafikverschiebungen (+/- 1 mm Toleranz). Mögliche Farbabweichung (max. +/- 7%).

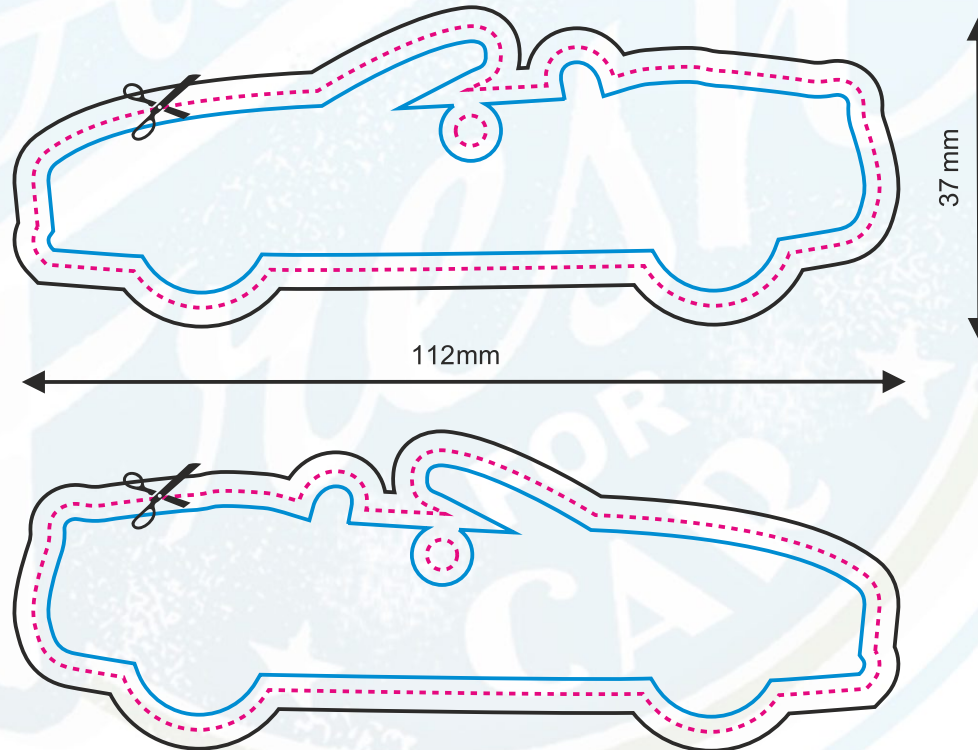

VORNE / HINTEN

Seite 117



Projektgröße (netto). Schnittlinie
 Projektgröße (brutto). Entwurfgröße

Sichere Zone (alle Elemente, die nicht getrimmt werden sollen, sollten sich innerhalb dieser Linie befinden)

ACHTUNG:

Bitte überprüfen Sie das Design sorgfältig auf Inhalt, Farben und Texte.
 Nach Annahme der Bestellung übernehmen wir keine Verantwortung für Fehler.
 Mögliche Grafikverschiebungen (+/- 1 mm Toleranz). Mögliche Farbabweichung (max. +/- 7%).

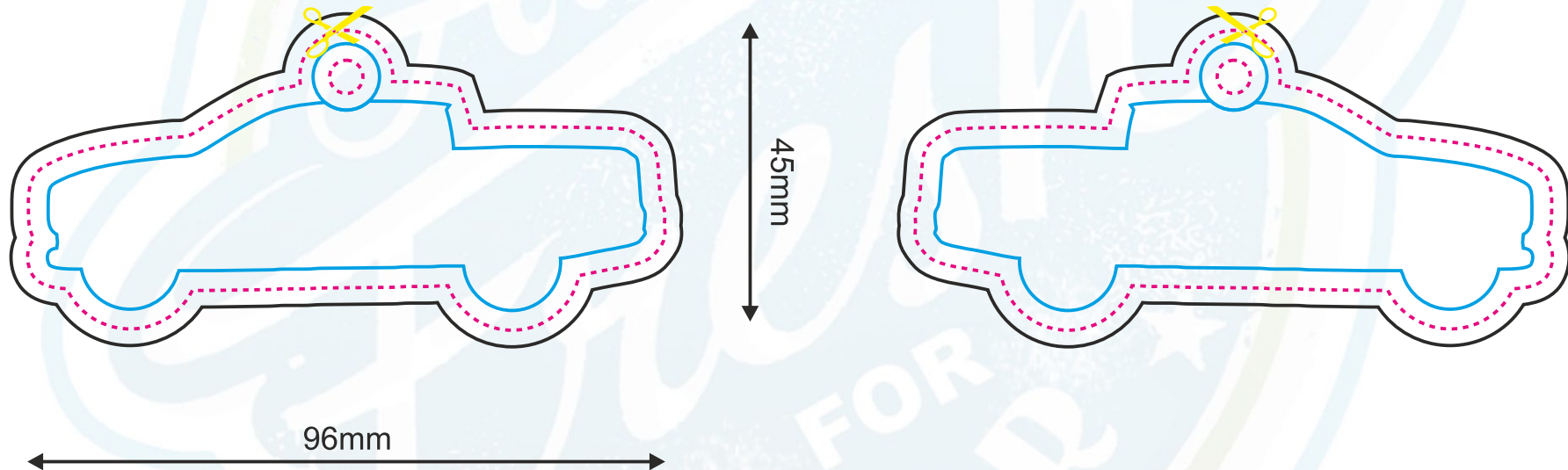

VORNE / HINTEN

Seite 118

Projektgröße (netto). Schnittlinie
 Projektgröße (brutto). Entwurfgröße

Sichere Zone (alle Elemente, die nicht getrimmt werden sollen, sollten sich innerhalb dieser Linie befinden)

ACHTUNG:

Bitte überprüfen Sie das Design sorgfältig auf Inhalt, Farben und Texte.
 Nach Annahme der Bestellung übernehmen wir keine Verantwortung für Fehler.
 Mögliche Grafikverschiebungen (+/- 1 mm Toleranz). Mögliche Farbabweichung (max. +/- 7%).

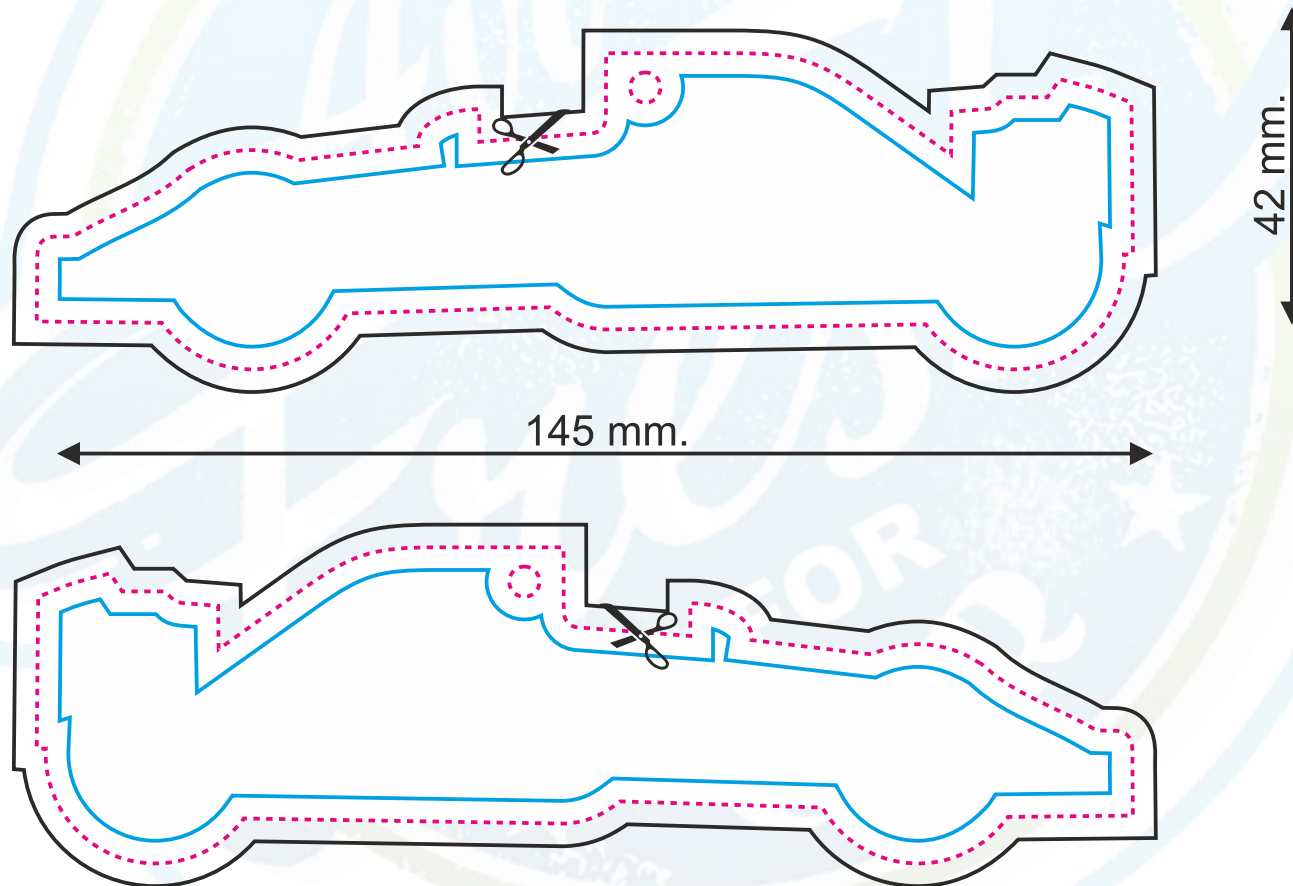

VORNE / HINTEN

Seite 119



Projektgröße (netto). Schnittlinie

Projektgröße (brutto). Entwurfgröße

Sichere Zone (alle Elemente, die nicht getrimmt werden sollen, sollten sich innerhalb dieser Linie befinden)

ACHTUNG:

Bitte überprüfen Sie das Design sorgfältig auf Inhalt, Farben und Texte.
 Nach Annahme der Bestellung übernehmen wir keine Verantwortung für Fehler.
 Mögliche Grafikverschiebungen (+/- 1 mm Toleranz). Mögliche Farbabweichung (max. +/- 7%).

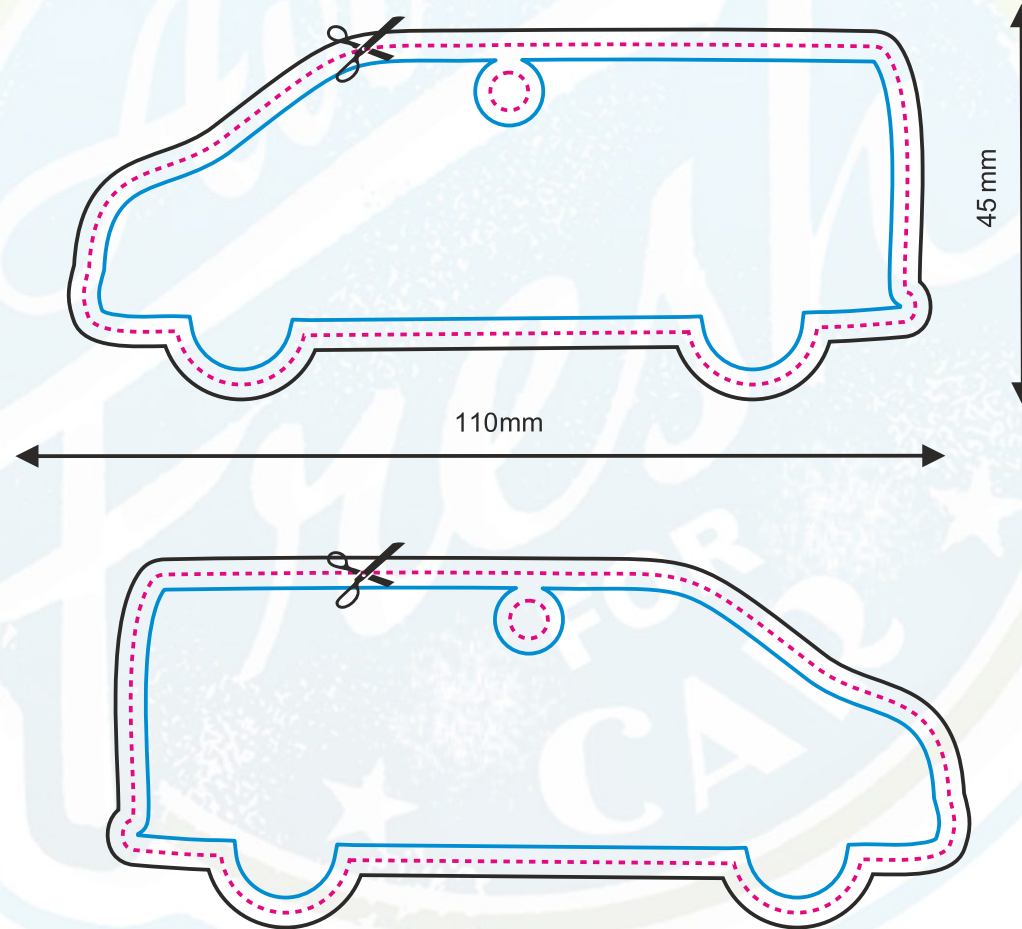

VORNE / HINTEN

Seite 120



Projektgröße (netto). Schnittlinie

Projektgröße (brutto). Entwurfgröße

Sichere Zone (alle Elemente, die nicht getrimmt werden sollen, sollten sich innerhalb dieser Linie befinden)

ACHTUNG:

Bitte überprüfen Sie das Design sorgfältig auf Inhalt, Farben und Texte.
 Nach Annahme der Bestellung übernehmen wir keine Verantwortung für Fehler.
 Mögliche Grafikverschiebungen (+/- 1 mm Toleranz). Mögliche Farbabweichung (max. +/- 7%).

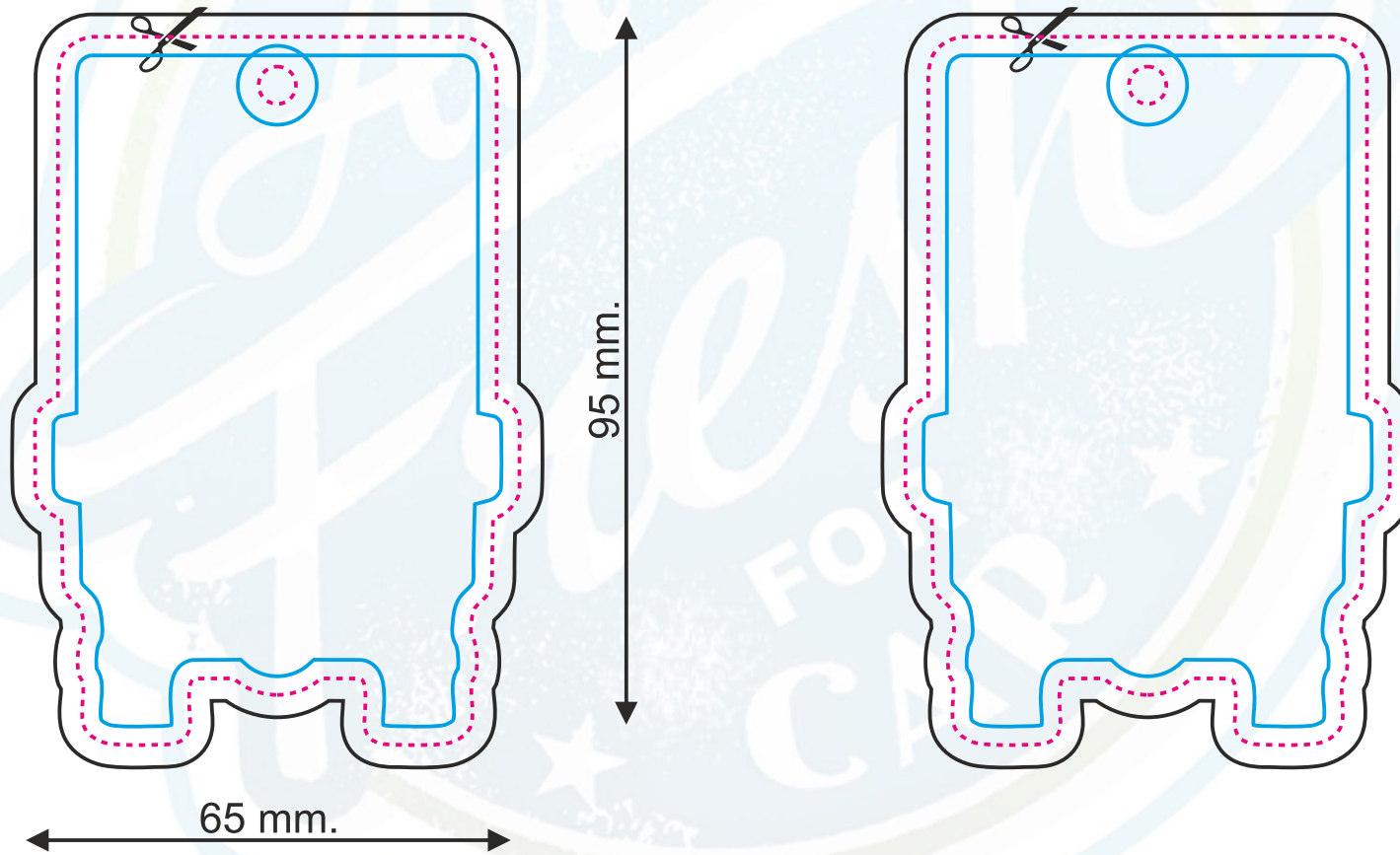

VORNE / HINTEN

Seite 121



Projektgröße (netto). Schnittlinie
 Projektgröße (brutto). Entwurfgröße

Sichere Zone (alle Elemente, die nicht getrimmt werden sollen, sollten sich innerhalb dieser Linie befinden)

ACHTUNG:

Bitte überprüfen Sie das Design sorgfältig auf Inhalt, Farben und Texte.
 Nach Annahme der Bestellung übernehmen wir keine Verantwortung für Fehler.
 Mögliche Grafikverschiebungen (+/- 1 mm Toleranz). Mögliche Farbabweichung (max. +/- 7%).

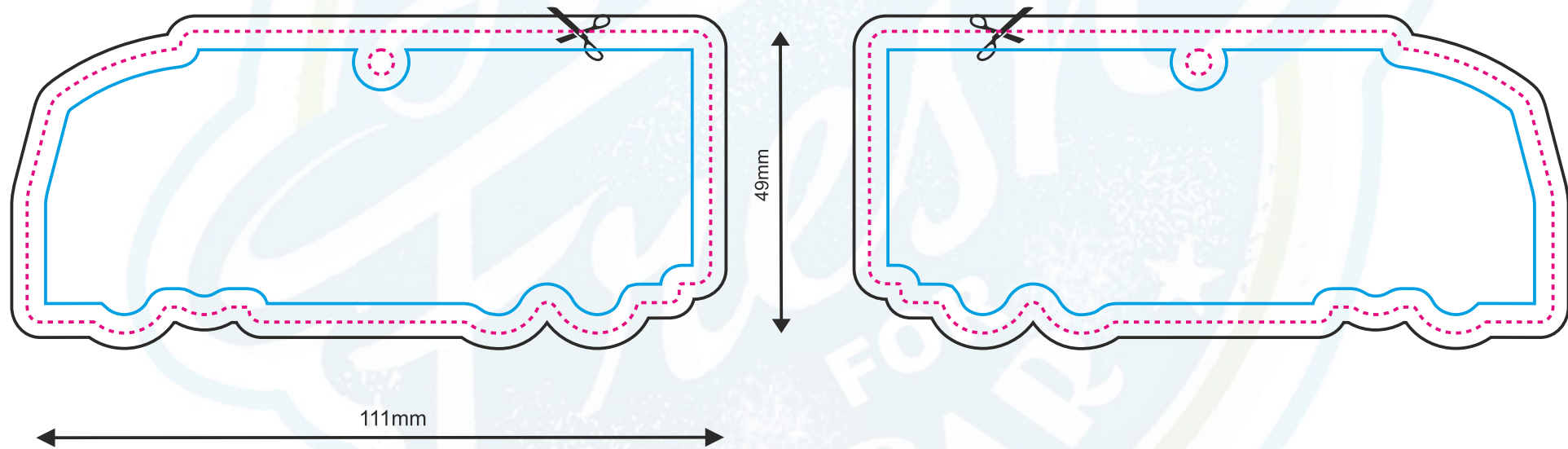

VORNE / HINTEN

Seite 122

Projektgröße (netto). Schnittlinie

Projektgröße (brutto). Entwurfgröße

Sichere Zone (alle Elemente, die nicht getrimmt werden sollen, sollten sich innerhalb dieser Linie befinden)

ACHTUNG:

Bitte überprüfen Sie das Design sorgfältig auf Inhalt, Farben und Texte.
 Nach Annahme der Bestellung übernehmen wir keine Verantwortung für Fehler.
 Mögliche Grafikverschiebungen (+/- 1 mm Toleranz). Mögliche Farbabweichung (max. +/- 7%).

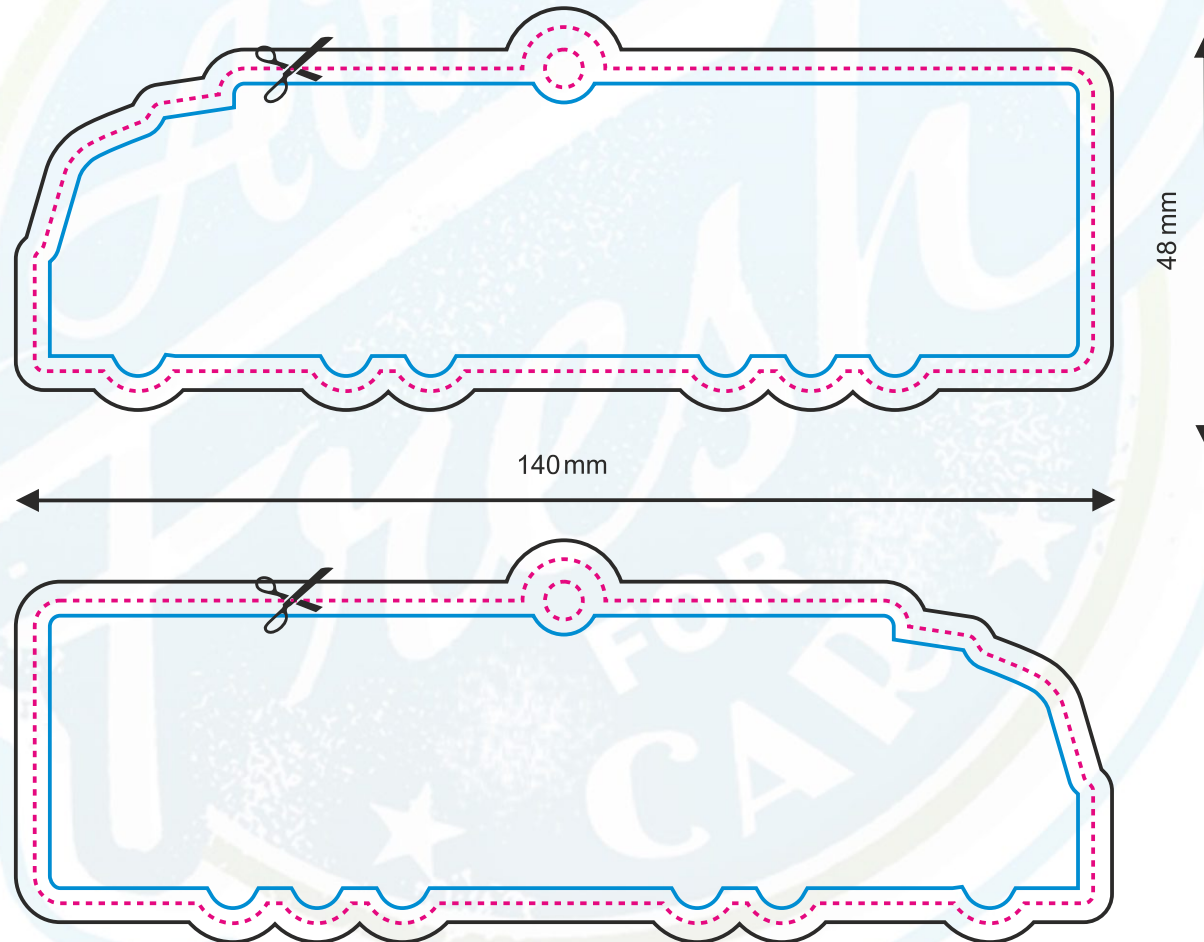

VORNE / HINTEN

Seite 123



Projektgröße (netto). Schnittlinie
 Projektgröße (brutto). Entwurfgröße

Sichere Zone (alle Elemente, die nicht getrimmt werden sollen, sollten sich innerhalb dieser Linie befinden)

ACHTUNG:

Bitte überprüfen Sie das Design sorgfältig auf Inhalt, Farben und Texte.
 Nach Annahme der Bestellung übernehmen wir keine Verantwortung für Fehler.
 Mögliche Grafikverschiebungen (+/- 1 mm Toleranz). Mögliche Farbabweichung (max. +/- 7%).

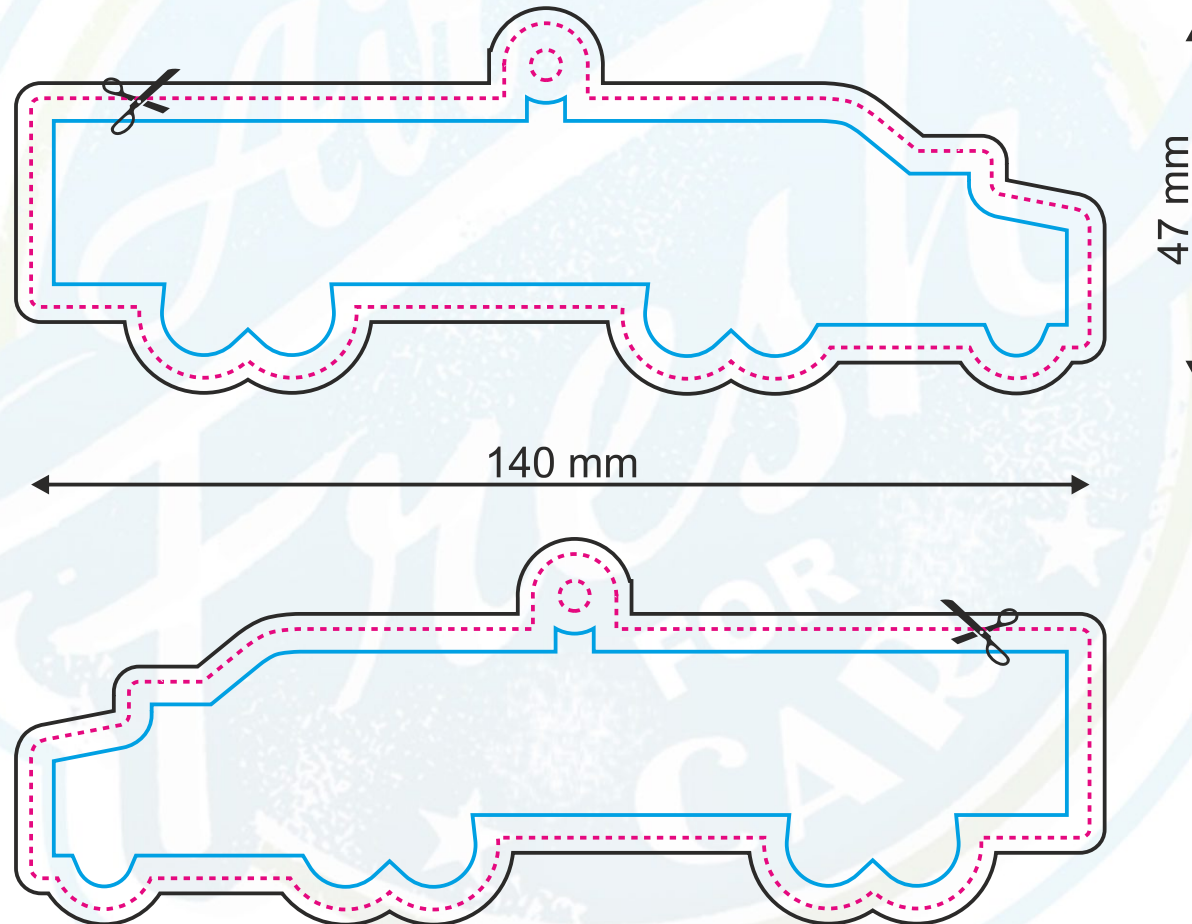

VORNE / HINTEN

Seite 124



Projektgröße (netto). Schnittlinie
 Projektgröße (brutto). Entwurfgröße

Sichere Zone (alle Elemente, die nicht getrimmt werden sollen, sollten sich innerhalb dieser Linie befinden)

ACHTUNG:

Bitte überprüfen Sie das Design sorgfältig auf Inhalt, Farben und Texte.
 Nach Annahme der Bestellung übernehmen wir keine Verantwortung für Fehler.
 Mögliche Grafikverschiebungen (+/- 1 mm Toleranz). Mögliche Farbabweichung (max. +/- 7%).

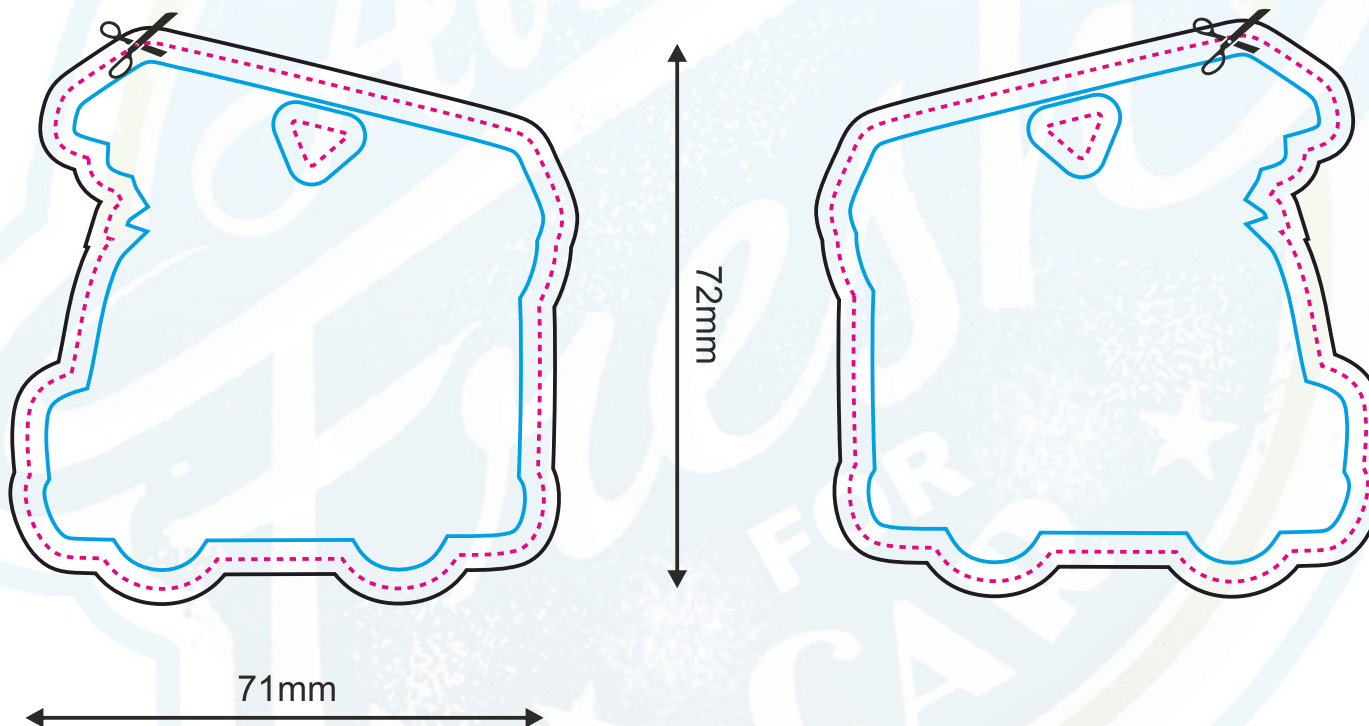

VORNE / HINTEN

Seite 125



Projektgröße (netto). Schnittlinie

Projektgröße (brutto). Entwurfgröße

Sichere Zone (alle Elemente, die nicht getrimmt werden sollen, sollten sich innerhalb dieser Linie befinden)

ACHTUNG:

Bitte überprüfen Sie das Design sorgfältig auf Inhalt, Farben und Texte.
 Nach Annahme der Bestellung übernehmen wir keine Verantwortung für Fehler.
 Mögliche Grafikverschiebungen (+/- 1 mm Toleranz). Mögliche Farbabweichung (max. +/- 7%).

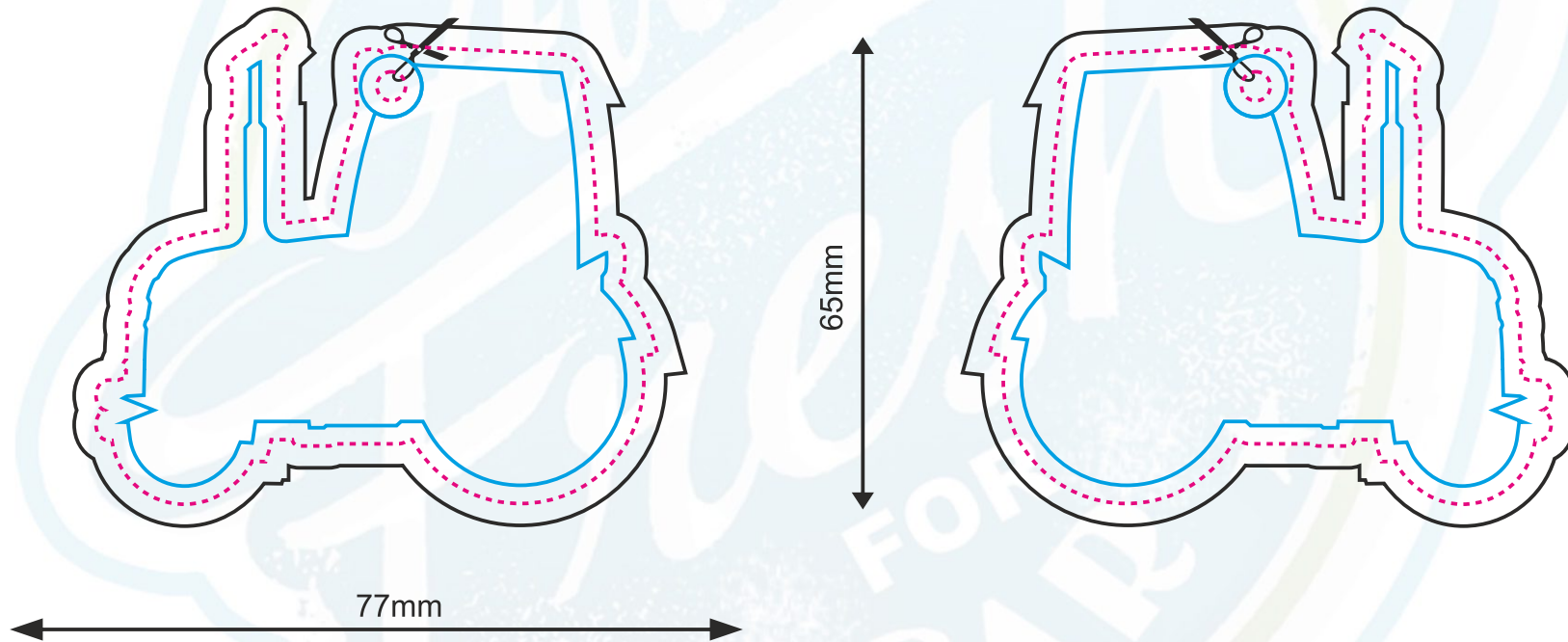

VORNE / HINTEN

Seite 126

350
BProjektgröße (netto). Schnittlinie
Projektgröße (brutto). Entwurfgröße

Sichere Zone (alle Elemente, die nicht getrimmt werden sollen, sollten sich innerhalb dieser Linie befinden)

ACHTUNG:

Bitte überprüfen Sie das Design sorgfältig auf Inhalt, Farben und Texte.
Nach Annahme der Bestellung übernehmen wir keine Verantwortung für Fehler.
Mögliche Grafikverschiebungen (+/- 1 mm Toleranz). Mögliche Farbabweichung (max. +/- 7%).

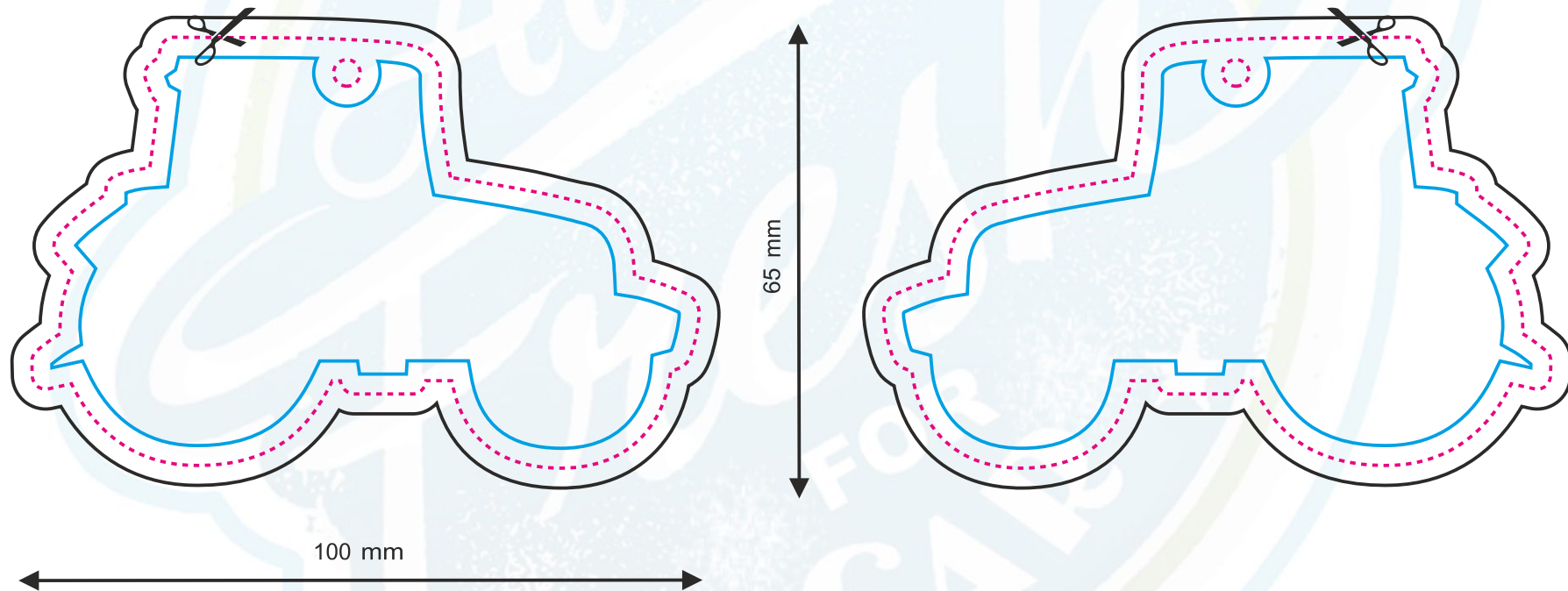

VORNE / HINTEN

Seite 127

Projektgröße (netto). Schnittlinie
 Projektgröße (brutto). Entwurfgröße

Sichere Zone (alle Elemente, die nicht getrimmt werden sollen, sollten sich innerhalb dieser Linie befinden)

ACHTUNG:

Bitte überprüfen Sie das Design sorgfältig auf Inhalt, Farben und Texte.
 Nach Annahme der Bestellung übernehmen wir keine Verantwortung für Fehler.
 Mögliche Grafikverschiebungen (+/- 1 mm Toleranz). Mögliche Farbabweichung (max. +/- 7%).

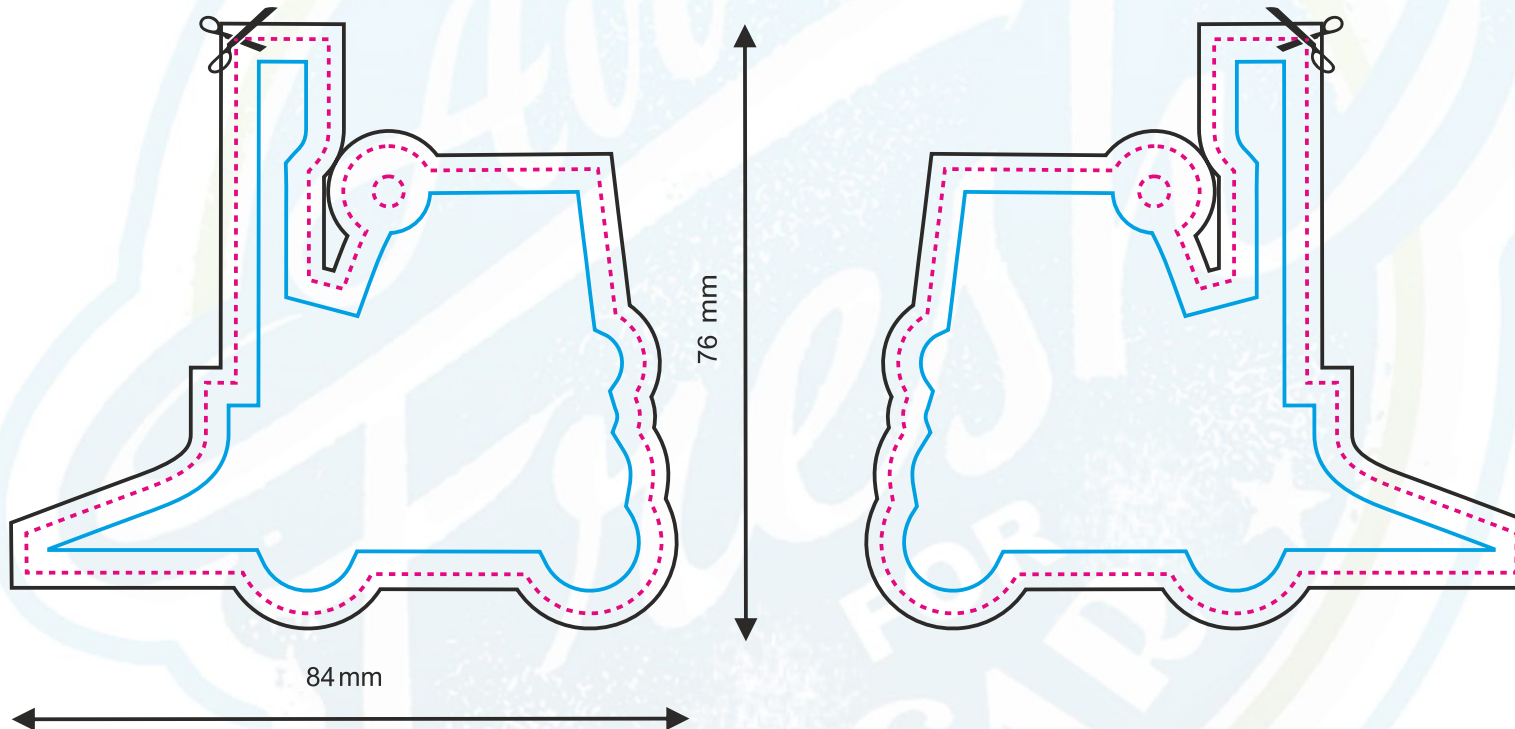

VORNE / HINTEN

Seite 128

Projektgröße (netto). Schnittlinie
 Projektgröße (brutto). Entwurfgröße

Sichere Zone (alle Elemente, die nicht getrimmt werden sollen, sollten sich innerhalb dieser Linie befinden)

ACHTUNG:

Bitte überprüfen Sie das Design sorgfältig auf Inhalt, Farben und Texte.
 Nach Annahme der Bestellung übernehmen wir keine Verantwortung für Fehler.
 Mögliche Grafikverschiebungen (+/- 1 mm Toleranz). Mögliche Farbabweichung (max. +/- 7%).

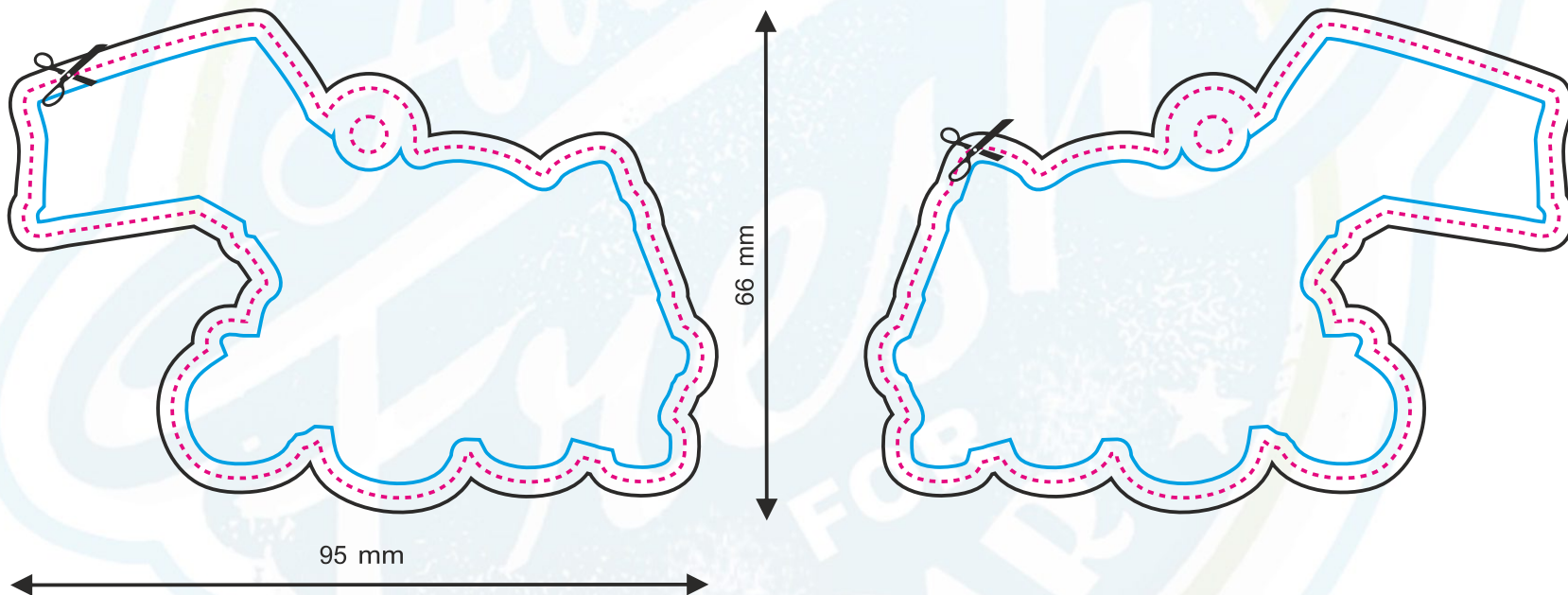

VORNE / HINTEN

Seite 129

Projektgröße (netto). Schnittlinie
 Projektgröße (brutto). Entwurfgröße

Sichere Zone (alle Elemente, die nicht getrimmt werden sollen, sollten sich innerhalb dieser Linie befinden)

ACHTUNG:

Bitte überprüfen Sie das Design sorgfältig auf Inhalt, Farben und Texte.
 Nach Annahme der Bestellung übernehmen wir keine Verantwortung für Fehler.
 Mögliche Grafikverschiebungen (+/- 1 mm Toleranz). Mögliche Farbabweichung (max. +/- 7%).

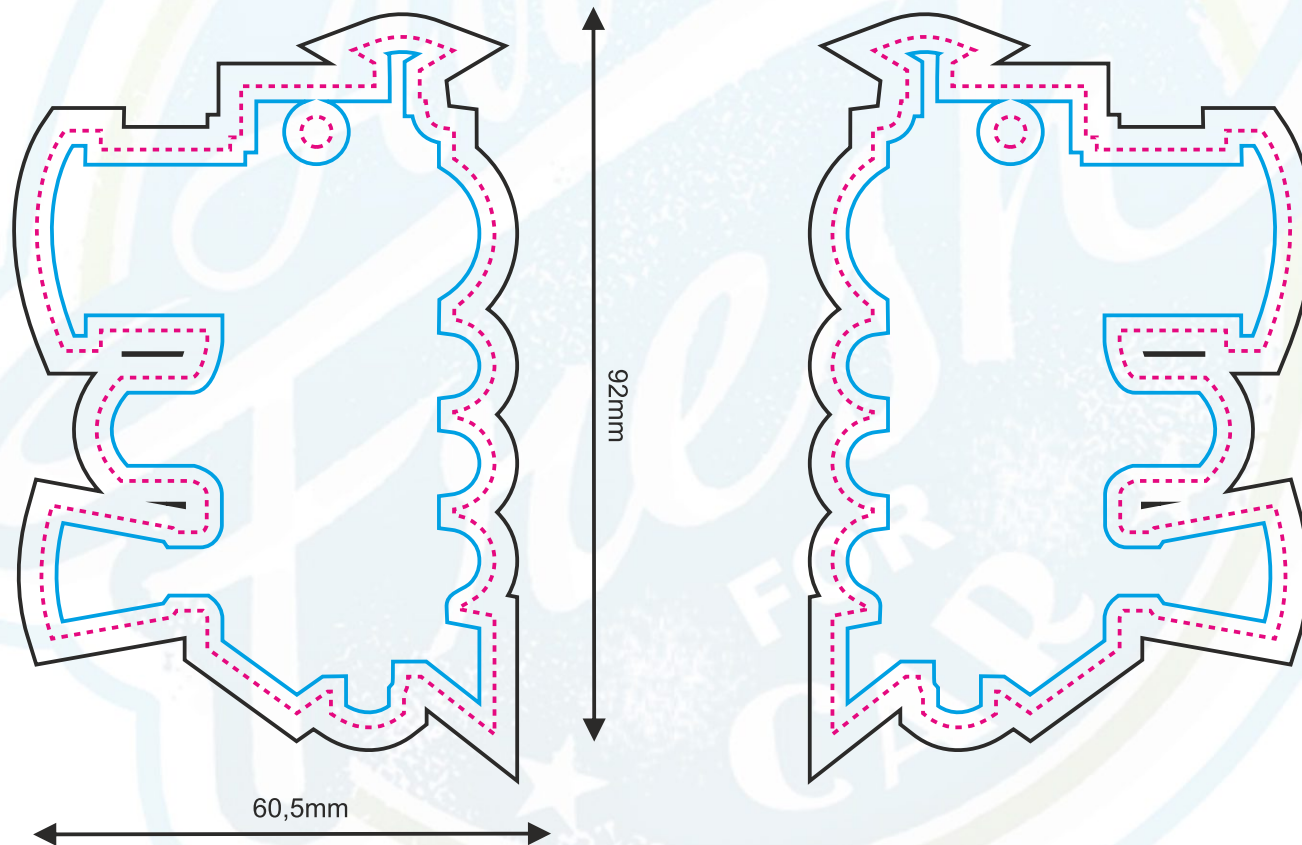

VORNE / HINTEN

Seite 130



Projektgröße (netto). Schnittlinie
 Projektgröße (brutto). Entwurfgröße

Sichere Zone (alle Elemente, die nicht getrimmt werden sollen, sollten sich innerhalb dieser Linie befinden)

ACHTUNG:

Bitte überprüfen Sie das Design sorgfältig auf Inhalt, Farben und Texte.
 Nach Annahme der Bestellung übernehmen wir keine Verantwortung für Fehler.
 Mögliche Grafikverschiebungen (+/- 1 mm Toleranz). Mögliche Farbabweichung (max. +/- 7%).

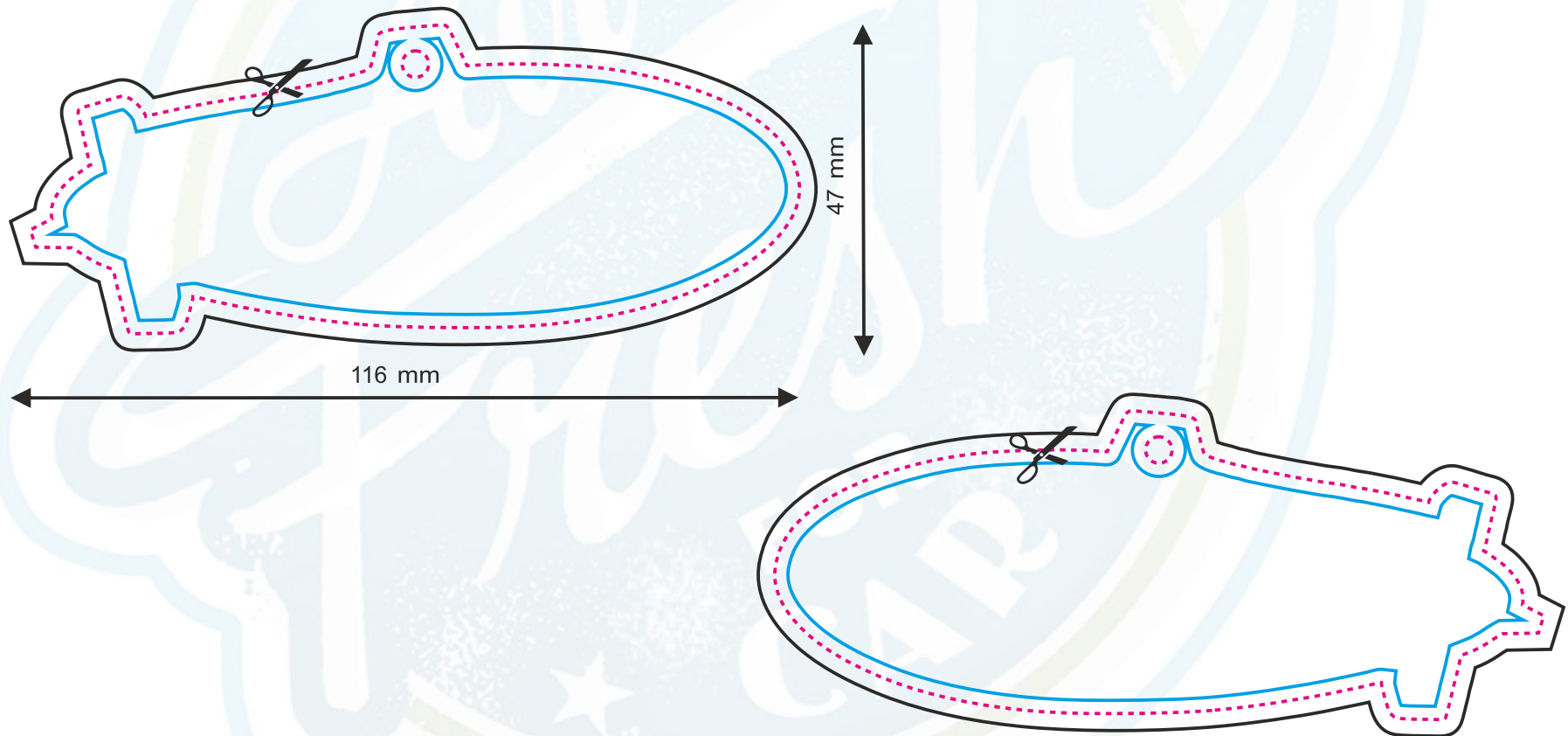

VORNE / HINTEN

Seite 131



Projektgröße (netto). Schnittlinie
 Projektgröße (brutto). Entwurfgröße

Sichere Zone (alle Elemente, die nicht getrimmt werden sollen, sollten sich innerhalb dieser Linie befinden)

ACHTUNG:

Bitte überprüfen Sie das Design sorgfältig auf Inhalt, Farben und Texte.
 Nach Annahme der Bestellung übernehmen wir keine Verantwortung für Fehler.
 Mögliche Grafikverschiebungen (+/- 1 mm Toleranz). Mögliche Farbabweichung (max. +/- 7%).

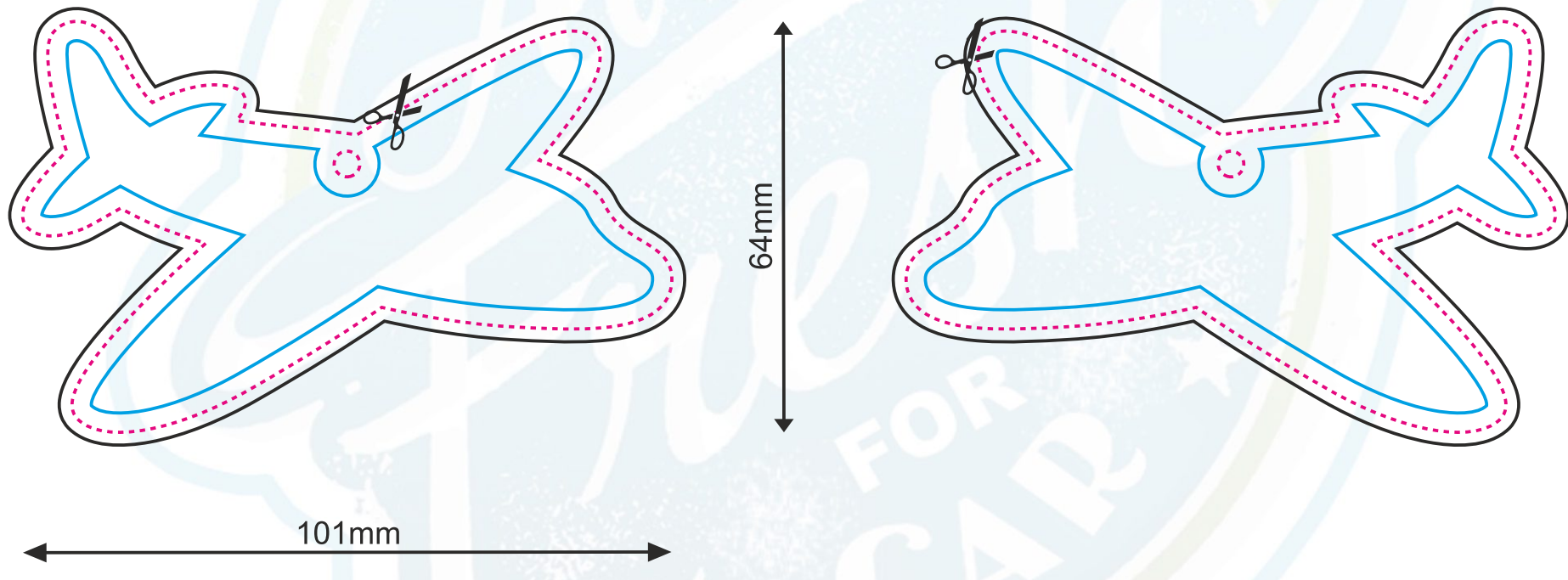

VORNE / HINTEN

Seite 132

Projektgröße (netto). Schnittlinie
 Projektgröße (brutto). Entwurfgröße

Sichere Zone (alle Elemente, die nicht getrimmt werden sollen, sollten sich innerhalb dieser Linie befinden)

ACHTUNG:

Bitte überprüfen Sie das Design sorgfältig auf Inhalt, Farben und Texte.
 Nach Annahme der Bestellung übernehmen wir keine Verantwortung für Fehler.
 Mögliche Grafikverschiebungen (+/- 1 mm Toleranz). Mögliche Farbabweichung (max. +/- 7%).

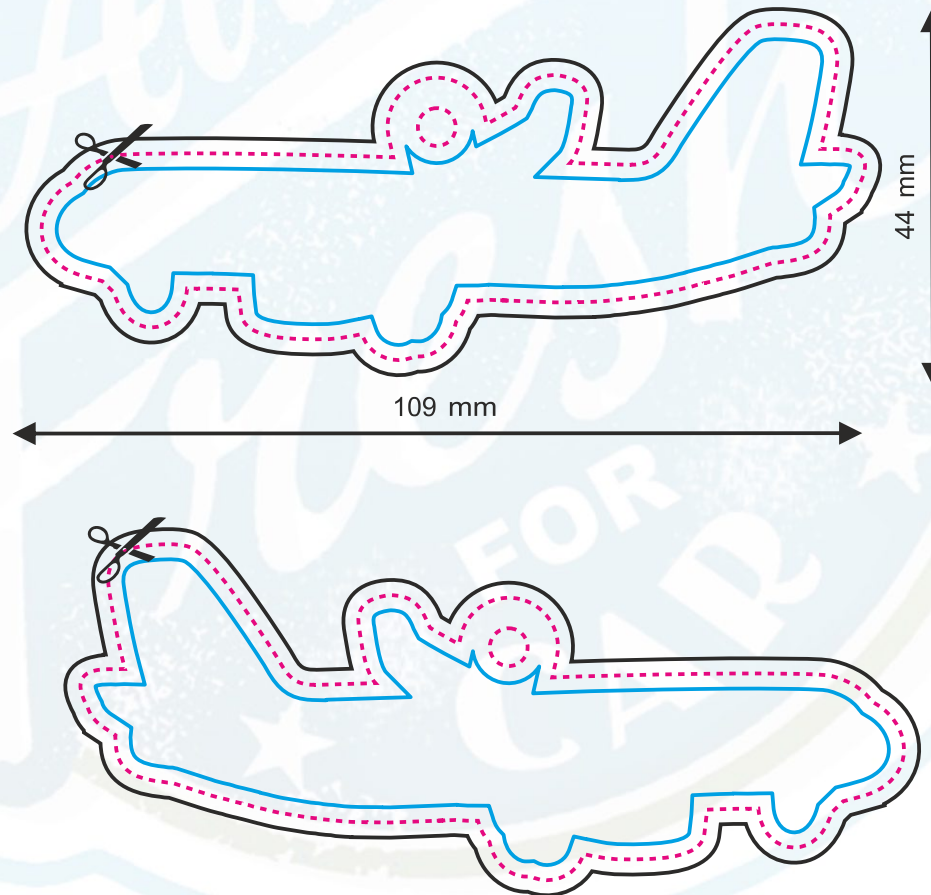

VORNE / HINTEN

Seite 133



1197

Projektgröße (netto). Schnittlinie
 Projektgröße (brutto). Entwurfgröße

Sichere Zone (alle Elemente, die nicht getrimmt werden sollen, sollten sich innerhalb dieser Linie befinden)

ACHTUNG: !

Bitte überprüfen Sie das Design sorgfältig auf Inhalt, Farben und Texte.
 Nach Annahme der Bestellung übernehmen wir keine Verantwortung für Fehler.
 Mögliche Grafikverschiebungen (+/- 1 mm Toleranz). Mögliche Farbabweichung (max. +/- 7%).

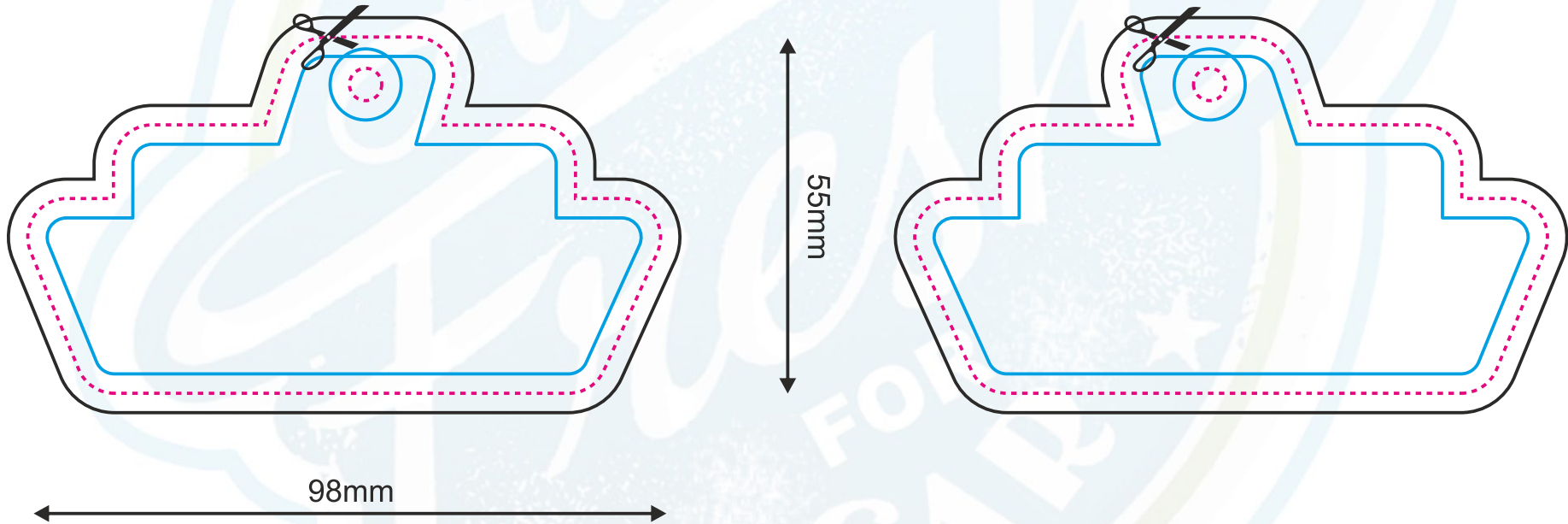

VORNE / HINTEN

Seite 134

Projektgröße (netto). Schnittlinie
 Projektgröße (brutto). Entwurfgröße

Sichere Zone (alle Elemente, die nicht getrimmt werden sollen, sollten sich innerhalb dieser Linie befinden)

ACHTUNG:

Bitte überprüfen Sie das Design sorgfältig auf Inhalt, Farben und Texte.
 Nach Annahme der Bestellung übernehmen wir keine Verantwortung für Fehler.
 Mögliche Grafikverschiebungen (+/- 1 mm Toleranz). Mögliche Farbabweichung (max. +/- 7%).

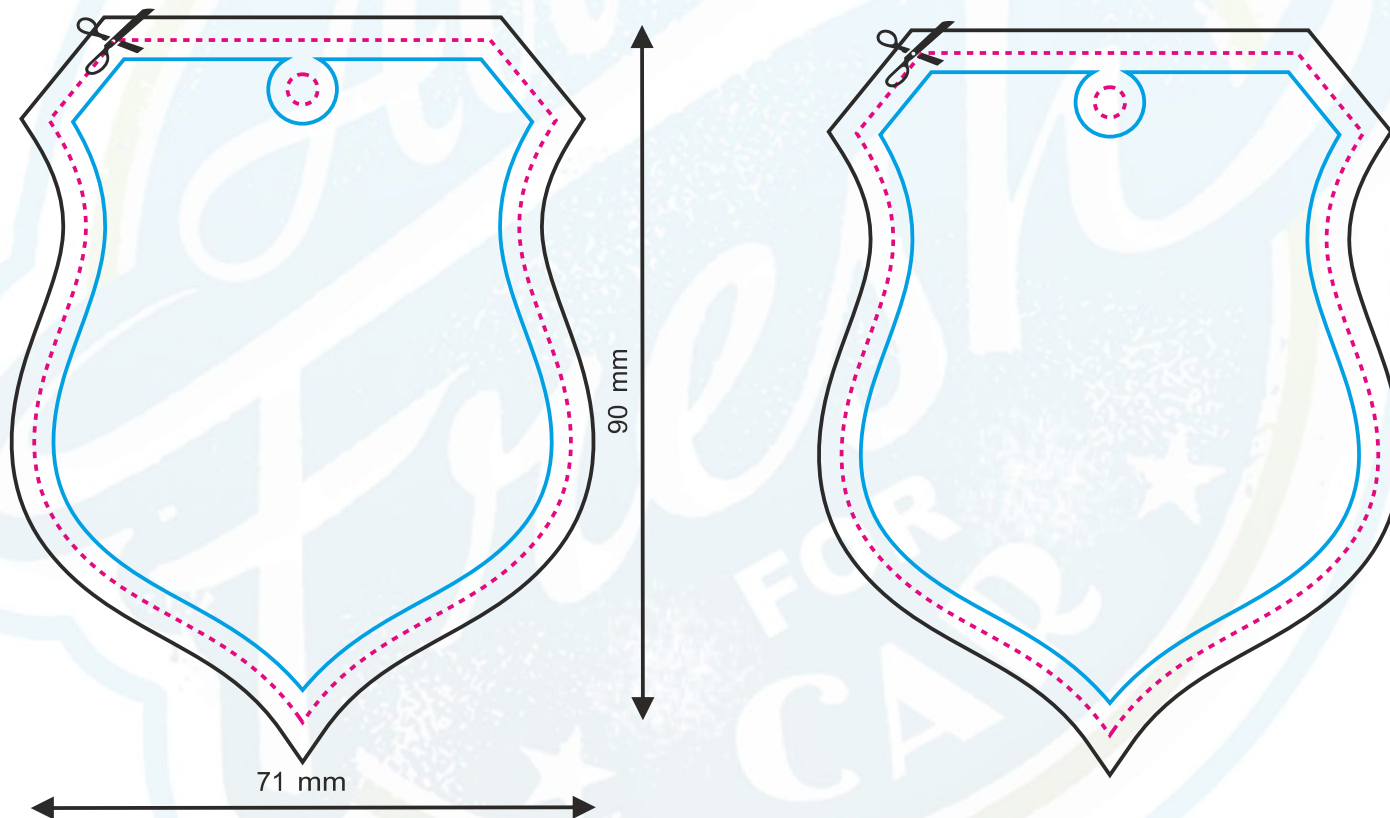

VORNE / HINTEN

Seite 135



Projektgröße (netto). Schnittlinie
 Projektgröße (brutto). Entwurfgröße

Sichere Zone (alle Elemente, die nicht getrimmt werden sollen, sollten sich innerhalb dieser Linie befinden)

ACHTUNG:

Bitte überprüfen Sie das Design sorgfältig auf Inhalt, Farben und Texte.
 Nach Annahme der Bestellung übernehmen wir keine Verantwortung für Fehler.
 Mögliche Grafikverschiebungen (+/- 1 mm Toleranz). Mögliche Farbabweichung (max. +/- 7%).

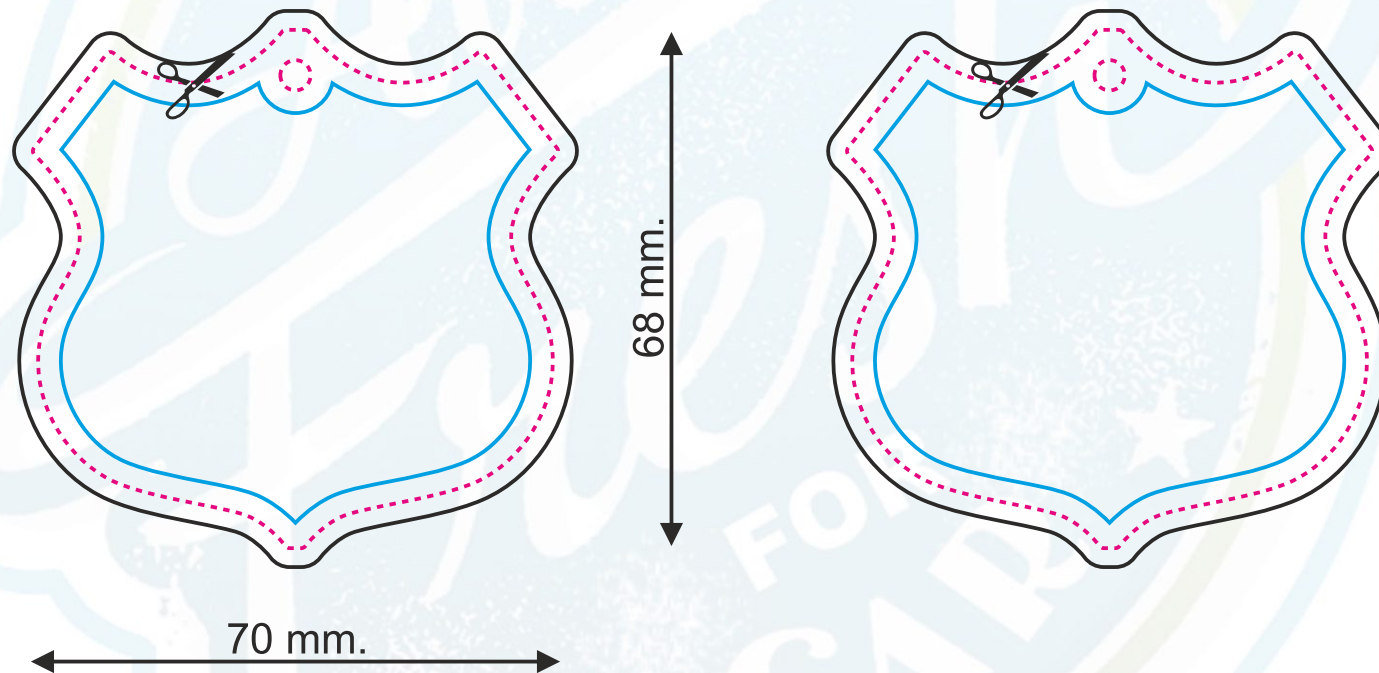

VORNE / HINTEN

Seite 136



Projektgröße (netto). Schnittlinie
 Projektgröße (brutto). Entwurfgröße

Sichere Zone (alle Elemente, die nicht getrimmt werden sollen, sollten sich innerhalb dieser Linie befinden)

ACHTUNG:

Bitte überprüfen Sie das Design sorgfältig auf Inhalt, Farben und Texte.
 Nach Annahme der Bestellung übernehmen wir keine Verantwortung für Fehler.
 Mögliche Grafikverschiebungen (+/- 1 mm Toleranz). Mögliche Farbabweichung (max. +/- 7%).

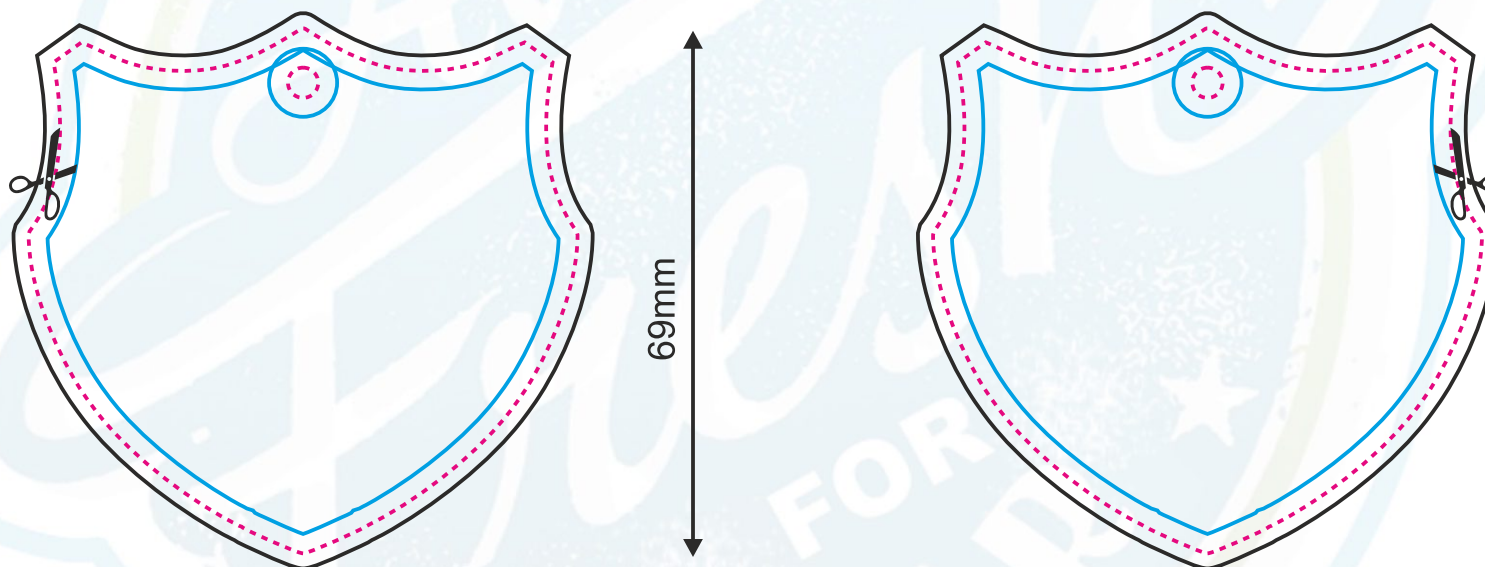

VORNE / HINTEN

Seite 137

Projektgröße (netto). Schnittlinie
 Projektgröße (brutto). Entwurfgröße

Sichere Zone (alle Elemente, die nicht getrimmt werden sollen, sollten sich innerhalb dieser Linie befinden)

ACHTUNG:

Bitte überprüfen Sie das Design sorgfältig auf Inhalt, Farben und Texte.
 Nach Annahme der Bestellung übernehmen wir keine Verantwortung für Fehler.
 Mögliche Grafikverschiebungen (+/- 1 mm Toleranz). Mögliche Farbabweichung (max. +/- 7%).

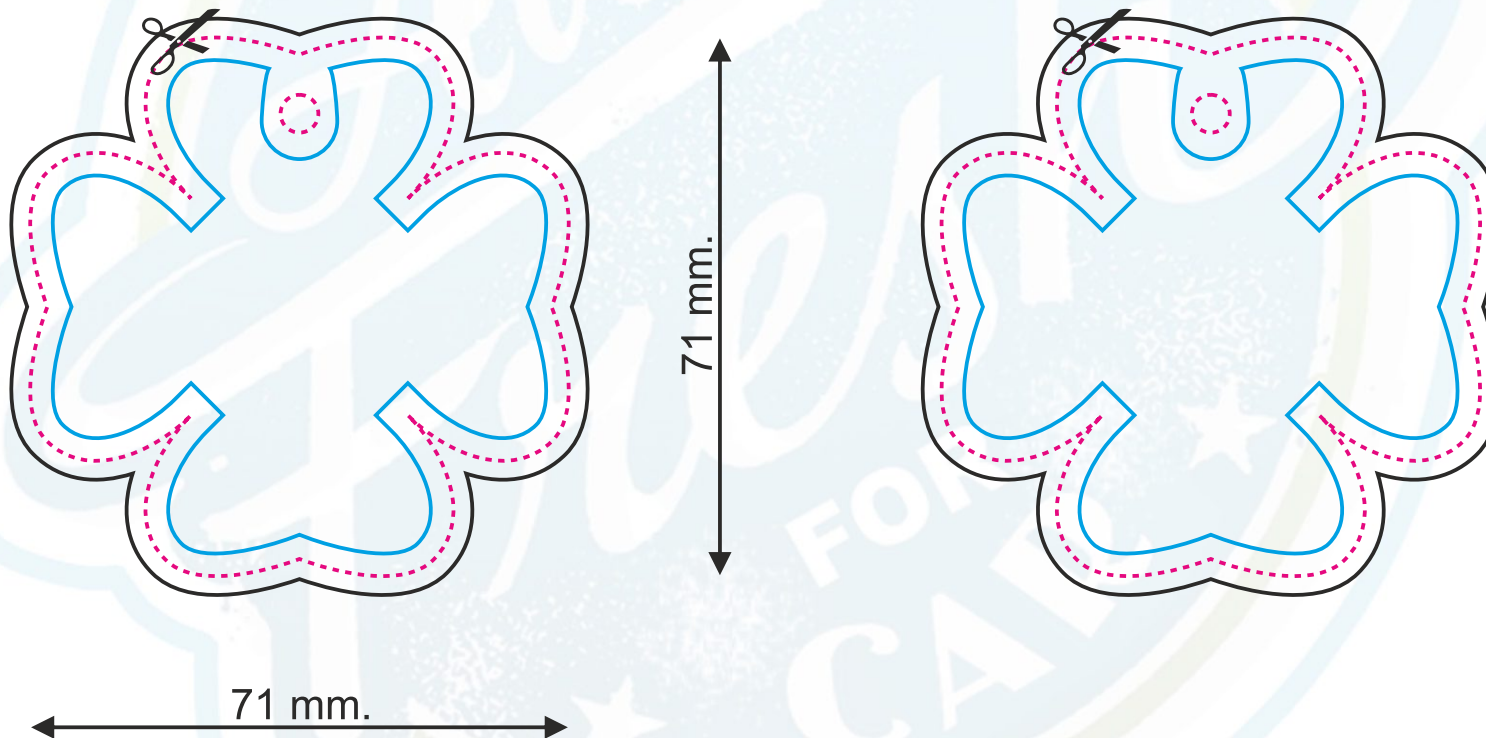

VORNE / HINTEN

Projektgröße (netto). Schnittlinie
 Projektgröße (brutto). Entwurfgröße

Sichere Zone (alle Elemente, die nicht getrimmt werden sollen, sollten sich innerhalb dieser Linie befinden)

ACHTUNG:

Bitte überprüfen Sie das Design sorgfältig auf Inhalt, Farben und Texte.
 Nach Annahme der Bestellung übernehmen wir keine Verantwortung für Fehler.
 Mögliche Grafikverschiebungen (+/- 1 mm Toleranz). Mögliche Farbabweichung (max. +/- 7%).

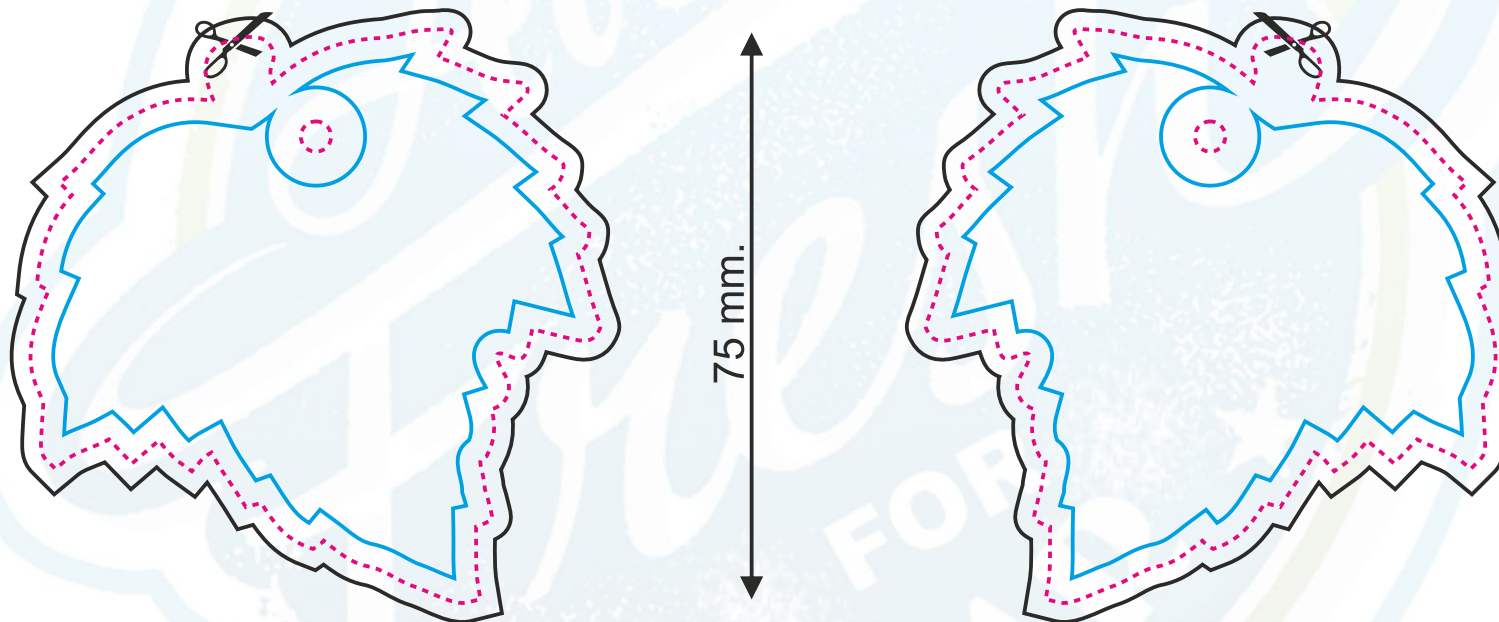

Projektgröße (netto). Schnittlinie
 Projektgröße (brutto). Entwurfgröße

Sichere Zone (alle Elemente, die nicht getrimmt werden sollen, sollten sich innerhalb dieser Linie befinden)

ACHTUNG:

Bitte überprüfen Sie das Design sorgfältig auf Inhalt, Farben und Texte.
 Nach Annahme der Bestellung übernehmen wir keine Verantwortung für Fehler.
 Mögliche Grafikverschiebungen (+/- 1 mm Toleranz). Mögliche Farbabweichung (max. +/- 7%).

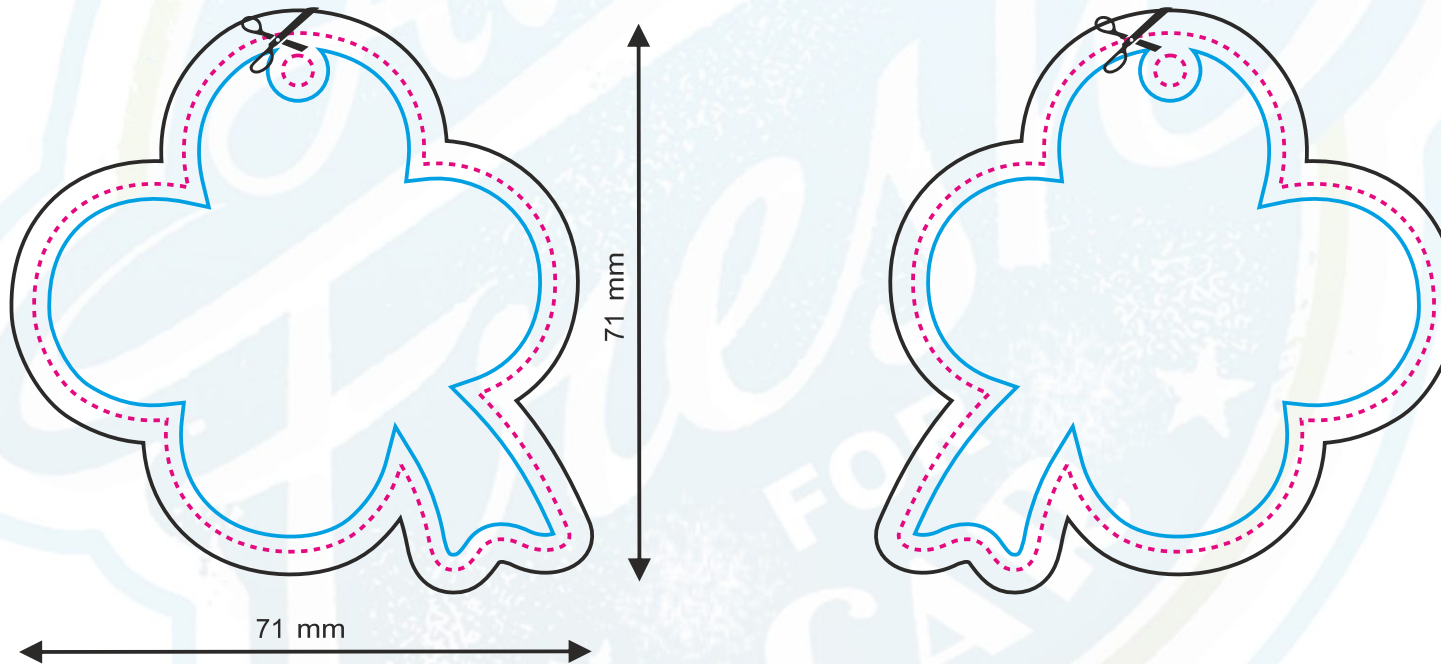

VORNE / HINTEN

Seite 140



Projektgröße (netto). Schnittlinie
 Projektgröße (brutto). Entwurfgröße

Sichere Zone (alle Elemente, die nicht getrimmt werden sollen, sollten sich innerhalb dieser Linie befinden)

ACHTUNG:

Bitte überprüfen Sie das Design sorgfältig auf Inhalt, Farben und Texte.
 Nach Annahme der Bestellung übernehmen wir keine Verantwortung für Fehler.
 Mögliche Grafikverschiebungen (+/- 1 mm Toleranz). Mögliche Farbabweichung (max. +/- 7%).

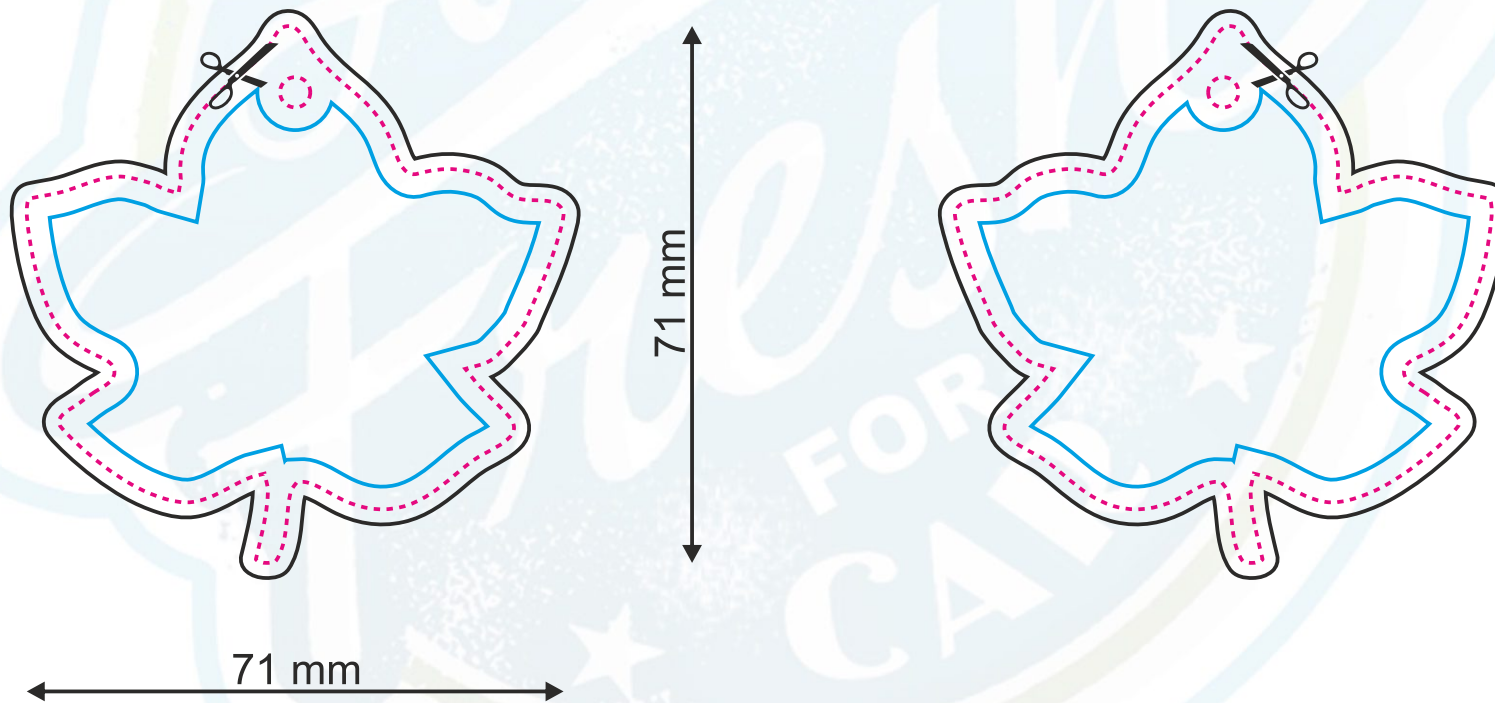

VORNE / HINTEN

Seite 141



Projektgröße (netto). Schnittlinie

Projektgröße (brutto). Entwurfgröße

Sichere Zone (alle Elemente, die nicht getrimmt werden sollen, sollten sich innerhalb dieser Linie befinden)

ACHTUNG:

Bitte überprüfen Sie das Design sorgfältig auf Inhalt, Farben und Texte.
 Nach Annahme der Bestellung übernehmen wir keine Verantwortung für Fehler.
 Mögliche Grafikverschiebungen (+/- 1 mm Toleranz). Mögliche Farbabweichung (max. +/- 7%).

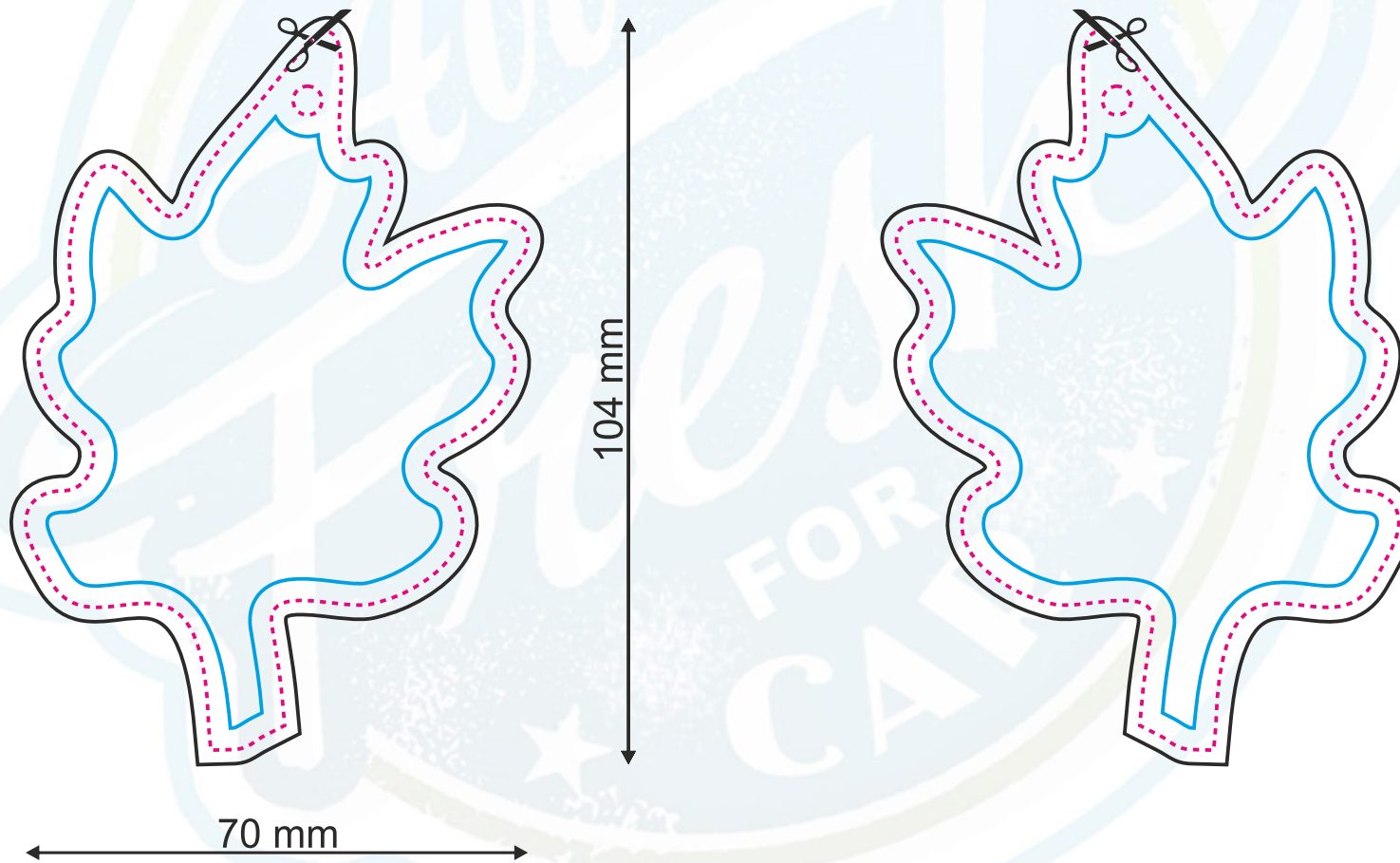

VORNE / HINTEN

Seite 142



Projektgröße (netto). Schnittlinie
 Projektgröße (brutto). Entwurfgröße

Sichere Zone (alle Elemente, die nicht getrimmt werden sollen, sollten sich innerhalb dieser Linie befinden)

ACHTUNG:

Bitte überprüfen Sie das Design sorgfältig auf Inhalt, Farben und Texte.
 Nach Annahme der Bestellung übernehmen wir keine Verantwortung für Fehler.
 Mögliche Grafikverschiebungen (+/- 1 mm Toleranz). Mögliche Farbabweichung (max. +/- 7%).

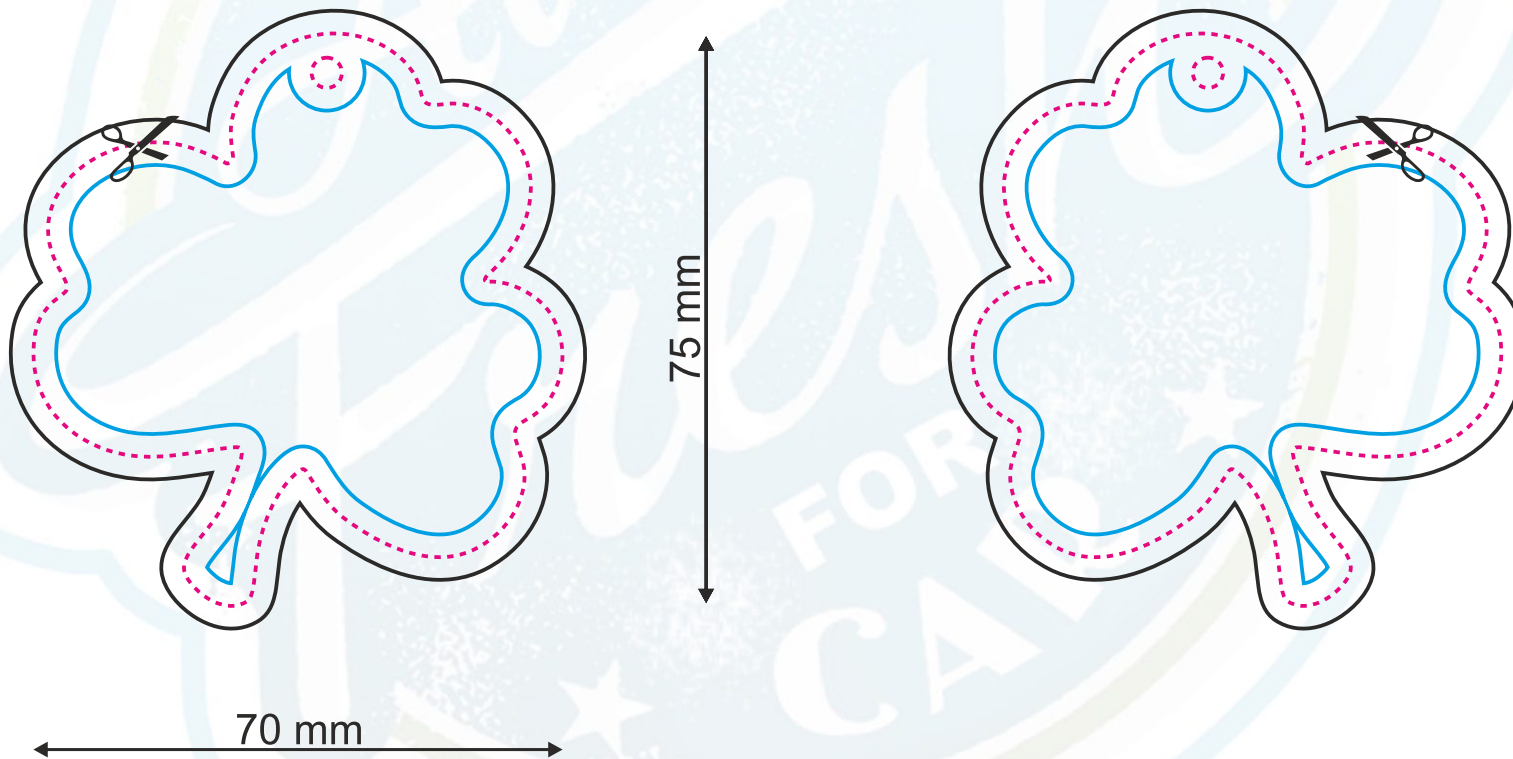

VORNE / HINTEN

Seite 143



Projektgröße (netto). Schnittlinie
 Projektgröße (brutto). Entwurfgröße

Sichere Zone (alle Elemente, die nicht getrimmt werden sollen, sollten sich innerhalb dieser Linie befinden)

ACHTUNG:

Bitte überprüfen Sie das Design sorgfältig auf Inhalt, Farben und Texte.
 Nach Annahme der Bestellung übernehmen wir keine Verantwortung für Fehler.
 Mögliche Grafikverschiebungen (+/- 1 mm Toleranz). Mögliche Farbabweichung (max. +/- 7%).

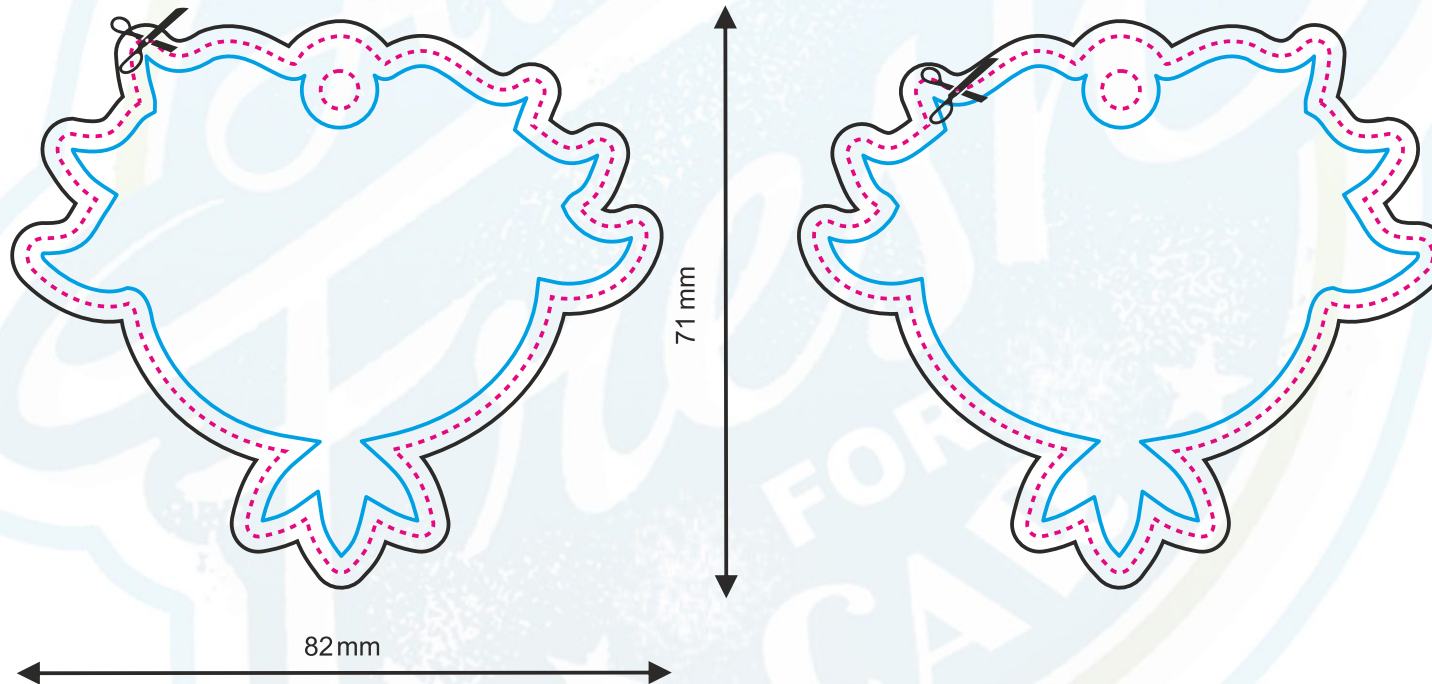

VORNE / HINTEN

Seite 144



Projektgröße (netto). Schnittlinie
 Projektgröße (brutto). Entwurfgröße

Sichere Zone (alle Elemente, die nicht getrimmt werden sollen, sollten sich innerhalb dieser Linie befinden)

ACHTUNG:

Bitte überprüfen Sie das Design sorgfältig auf Inhalt, Farben und Texte.
 Nach Annahme der Bestellung übernehmen wir keine Verantwortung für Fehler.
 Mögliche Grafikverschiebungen (+/- 1 mm Toleranz). Mögliche Farbabweichung (max. +/- 7%).

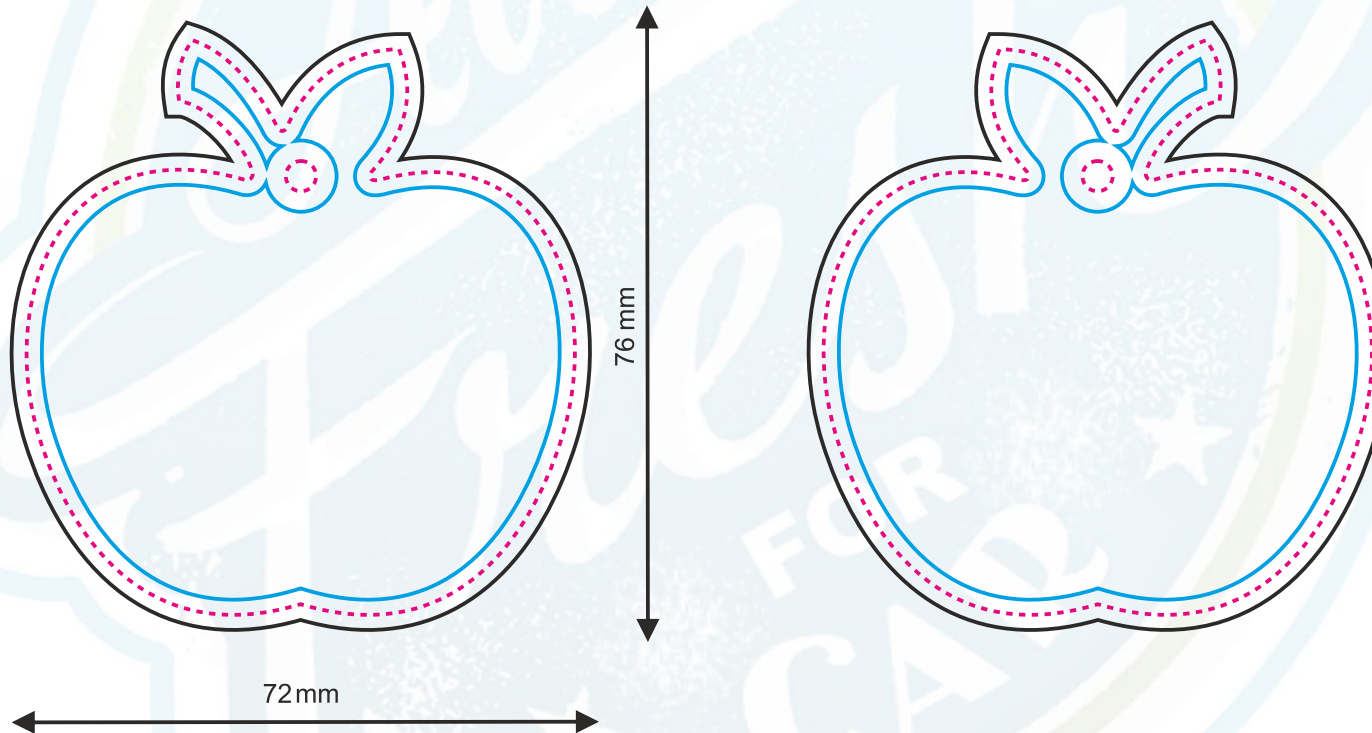

VORNE / HINTEN

Seite 145



Projektgröße (netto). Schnittlinie
 Projektgröße (brutto). Entwurfgröße

Sichere Zone (alle Elemente, die nicht getrimmt werden sollen, sollten sich innerhalb dieser Linie befinden)

ACHTUNG:

Bitte überprüfen Sie das Design sorgfältig auf Inhalt, Farben und Texte.
 Nach Annahme der Bestellung übernehmen wir keine Verantwortung für Fehler.
 Mögliche Grafikverschiebungen (+/- 1 mm Toleranz). Mögliche Farbabweichung (max. +/- 7%).

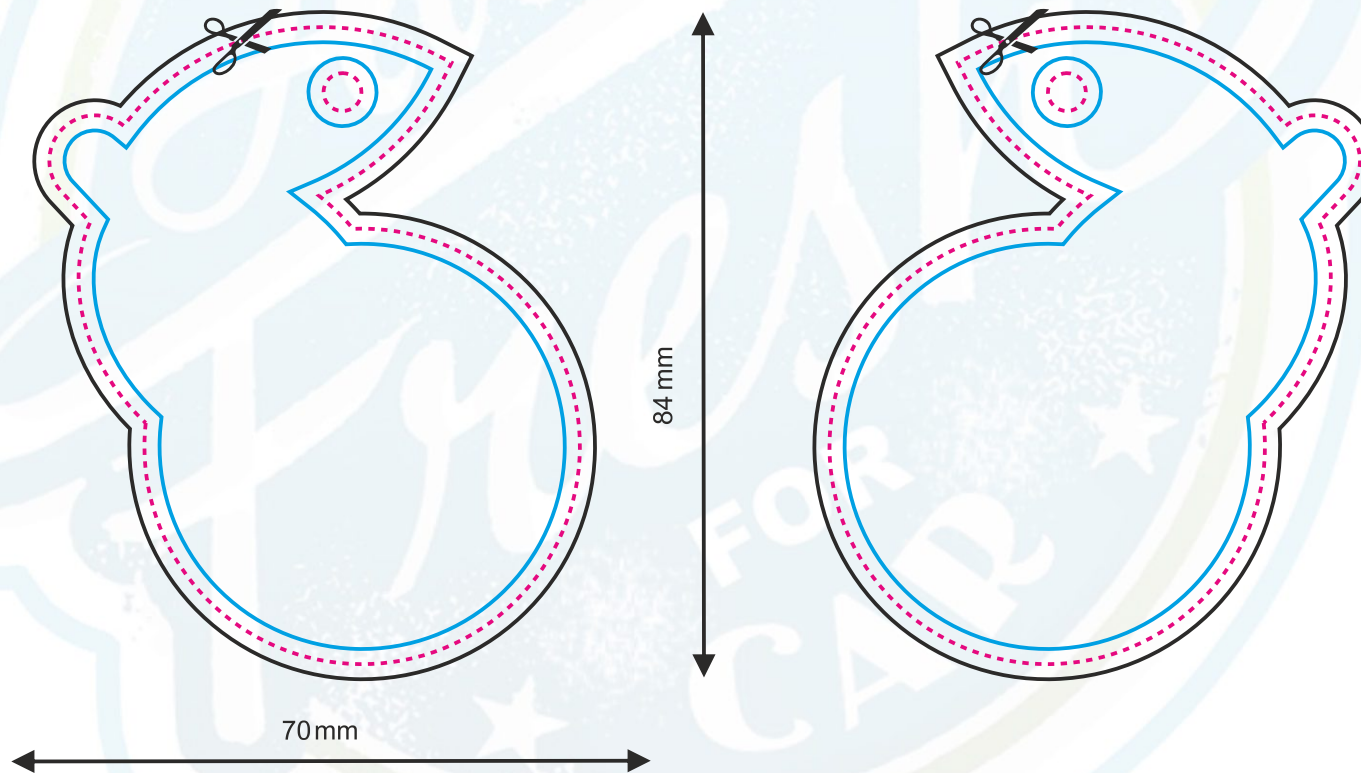

VORNE / HINTEN

Seite 146



Projektgröße (netto). Schnittlinie
 Projektgröße (brutto). Entwurfgröße

Sichere Zone (alle Elemente, die nicht getrimmt werden sollen, sollten sich innerhalb dieser Linie befinden)

ACHTUNG:

Bitte überprüfen Sie das Design sorgfältig auf Inhalt, Farben und Texte.
 Nach Annahme der Bestellung übernehmen wir keine Verantwortung für Fehler.
 Mögliche Grafikverschiebungen (+/- 1 mm Toleranz). Mögliche Farbabweichung (max. +/- 7%).

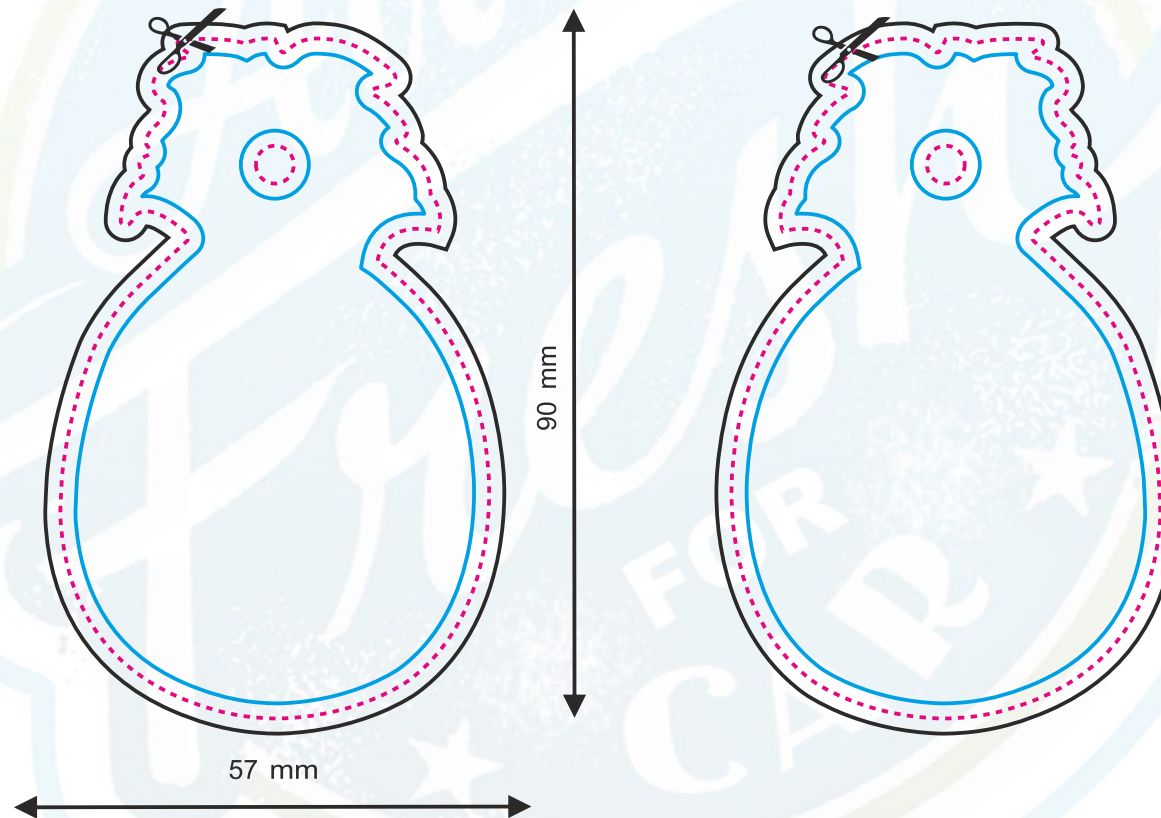

VORNE / HINTEN



Projektgröße (netto). Schnittlinie
 Projektgröße (brutto). Entwurfgröße

Sichere Zone (alle Elemente, die nicht getrimmt werden sollen, sollten sich innerhalb dieser Linie befinden)

ACHTUNG:

Bitte überprüfen Sie das Design sorgfältig auf Inhalt, Farben und Texte.
 Nach Annahme der Bestellung übernehmen wir keine Verantwortung für Fehler.
 Mögliche Grafikverschiebungen (+/- 1 mm Toleranz). Mögliche Farbabweichung (max. +/- 7%).

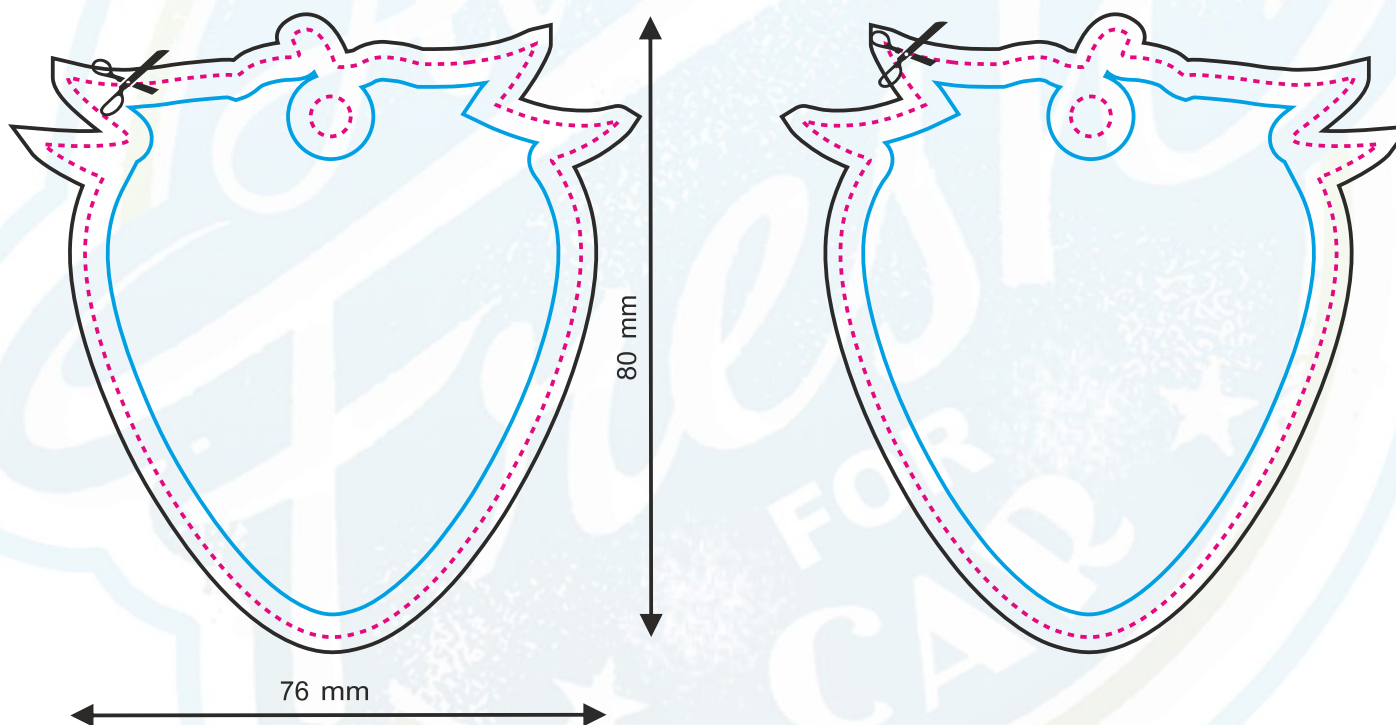

VORNE / HINTEN

Seite 148



Projektgröße (netto). Schnittlinie
 Projektgröße (brutto). Entwurfgröße

Sichere Zone (alle Elemente, die nicht getrimmt werden sollen, sollten sich innerhalb dieser Linie befinden)

ACHTUNG:

Bitte überprüfen Sie das Design sorgfältig auf Inhalt, Farben und Texte.
 Nach Annahme der Bestellung übernehmen wir keine Verantwortung für Fehler.
 Mögliche Grafikverschiebungen (+/- 1 mm Toleranz). Mögliche Farbabweichung (max. +/- 7%).

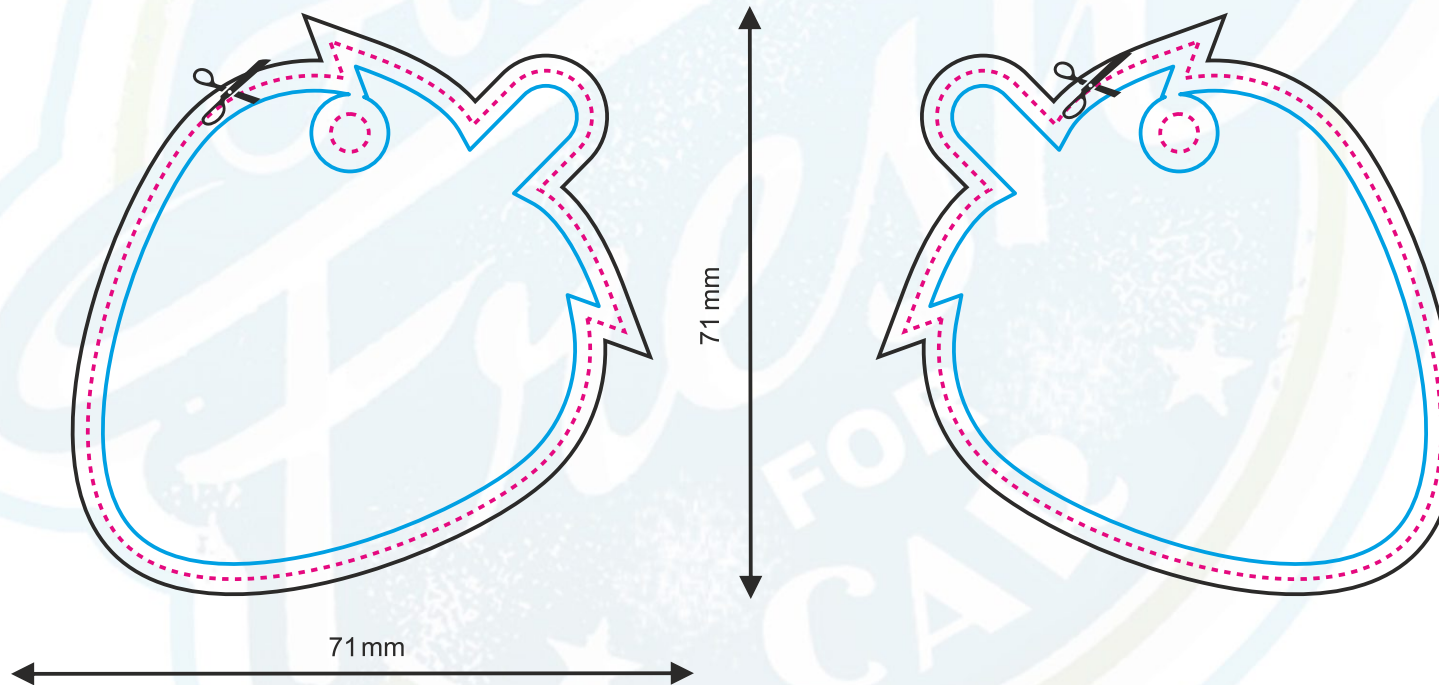

VORNE / HINTEN

Seite 149



Projektgröße (netto). Schnittlinie

Projektgröße (brutto). Entwurfgröße

Sichere Zone (alle Elemente, die nicht getrimmt werden sollen, sollten sich innerhalb dieser Linie befinden)

ACHTUNG:

Bitte überprüfen Sie das Design sorgfältig auf Inhalt, Farben und Texte.
 Nach Annahme der Bestellung übernehmen wir keine Verantwortung für Fehler.
 Mögliche Grafikverschiebungen (+/- 1 mm Toleranz). Mögliche Farbabweichung (max. +/- 7%).

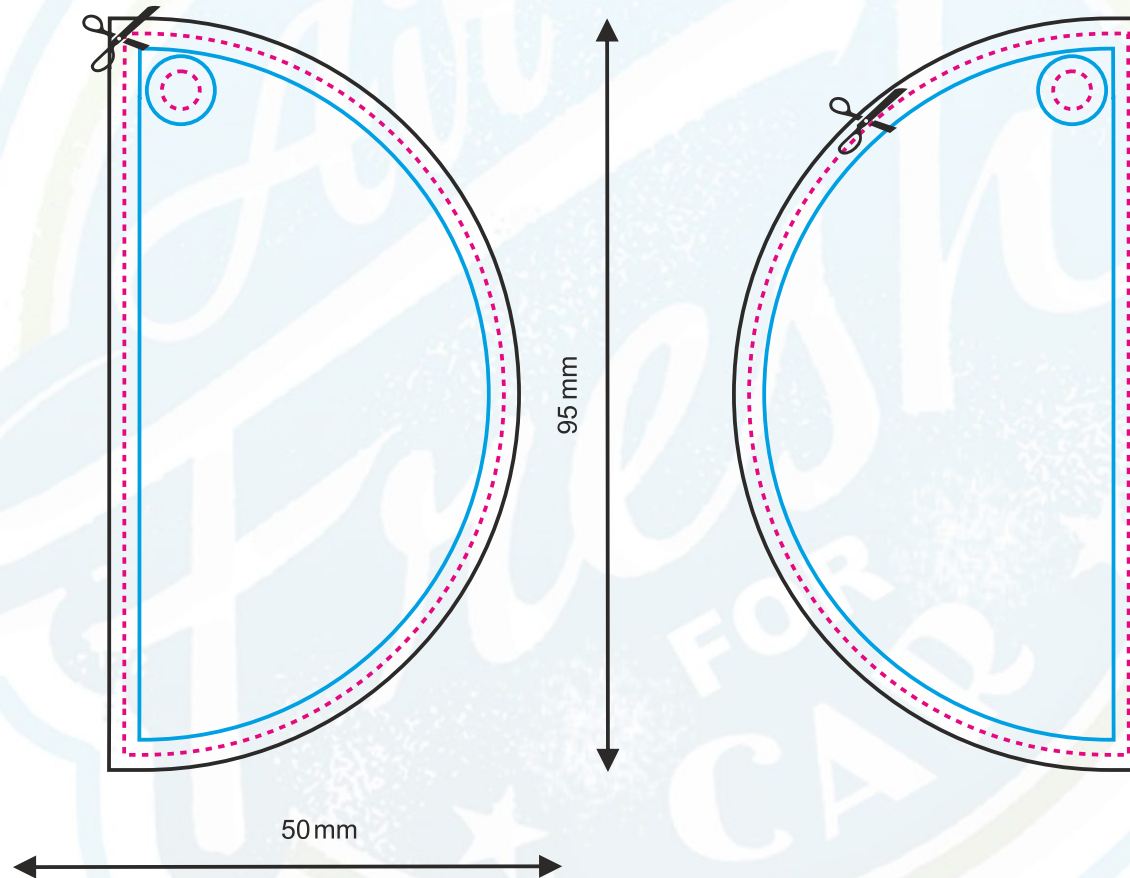

VORNE / HINTEN

Seite 150



Projektgröße (netto). Schnittlinie

Projektgröße (brutto). Entwurfgröße

Sichere Zone (alle Elemente, die nicht getrimmt werden sollen, sollten sich innerhalb dieser Linie befinden)

ACHTUNG:

Bitte überprüfen Sie das Design sorgfältig auf Inhalt, Farben und Texte.
 Nach Annahme der Bestellung übernehmen wir keine Verantwortung für Fehler.
 Mögliche Grafikverschiebungen (+/- 1 mm Toleranz). Mögliche Farbabweichung (max. +/- 7%).

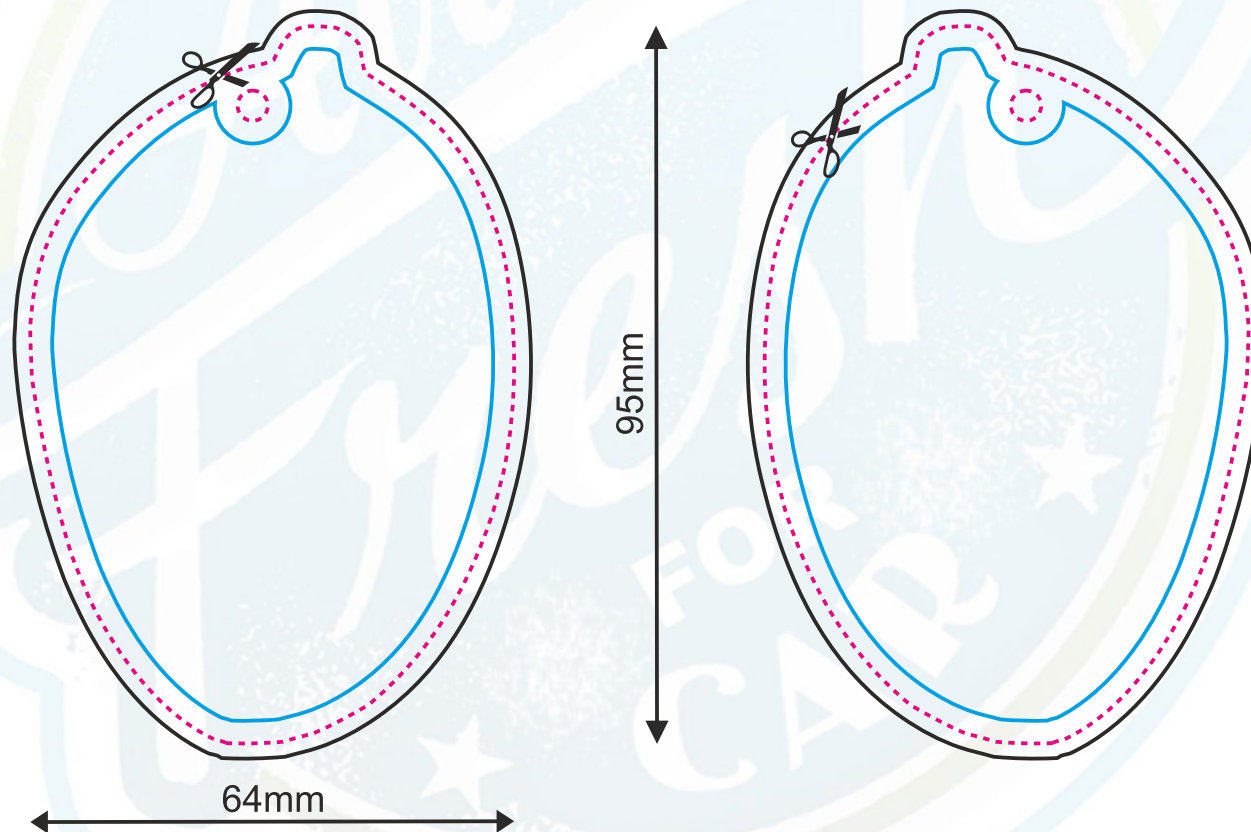

VORNE / HINTEN

Seite 151



Projektgröße (netto). Schnittlinie
 Projektgröße (brutto). Entwurfgröße

Sichere Zone (alle Elemente, die nicht getrimmt werden sollen, sollten sich innerhalb dieser Linie befinden)

ACHTUNG:

Bitte überprüfen Sie das Design sorgfältig auf Inhalt, Farben und Texte.
 Nach Annahme der Bestellung übernehmen wir keine Verantwortung für Fehler.
 Mögliche Grafikverschiebungen (+/- 1 mm Toleranz). Mögliche Farbabweichung (max. +/- 7%).

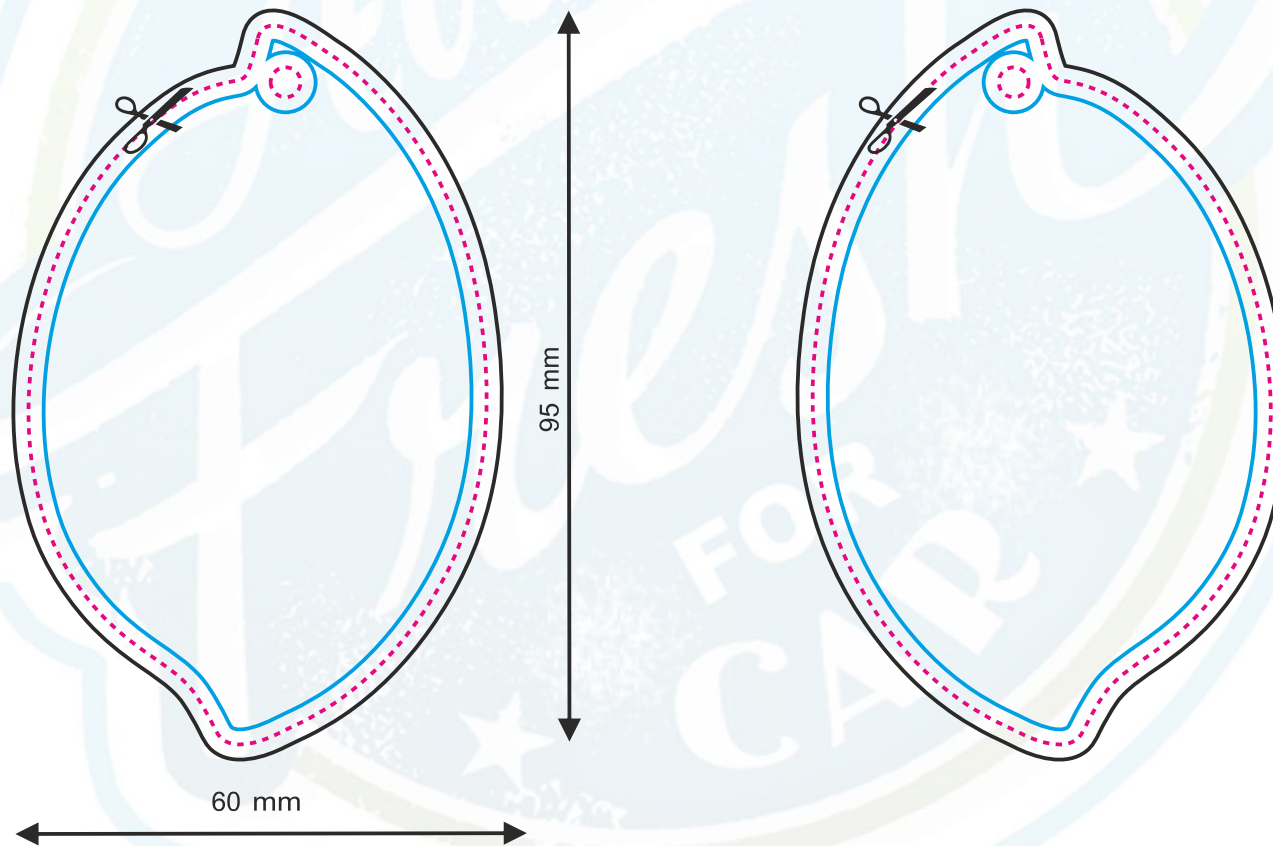
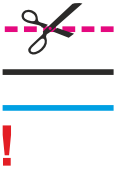

VORNE / HINTEN



Projektgröße (netto). Schnittlinie

Projektgröße (brutto). Entwurfgröße

Sichere Zone (alle Elemente, die nicht getrimmt werden sollen, sollten sich innerhalb dieser Linie befinden)

ACHTUNG:

Bitte überprüfen Sie das Design sorgfältig auf Inhalt, Farben und Texte.
 Nach Annahme der Bestellung übernehmen wir keine Verantwortung für Fehler.
 Mögliche Grafikverschiebungen (+/- 1 mm Toleranz). Mögliche Farbabweichung (max. +/- 7%).

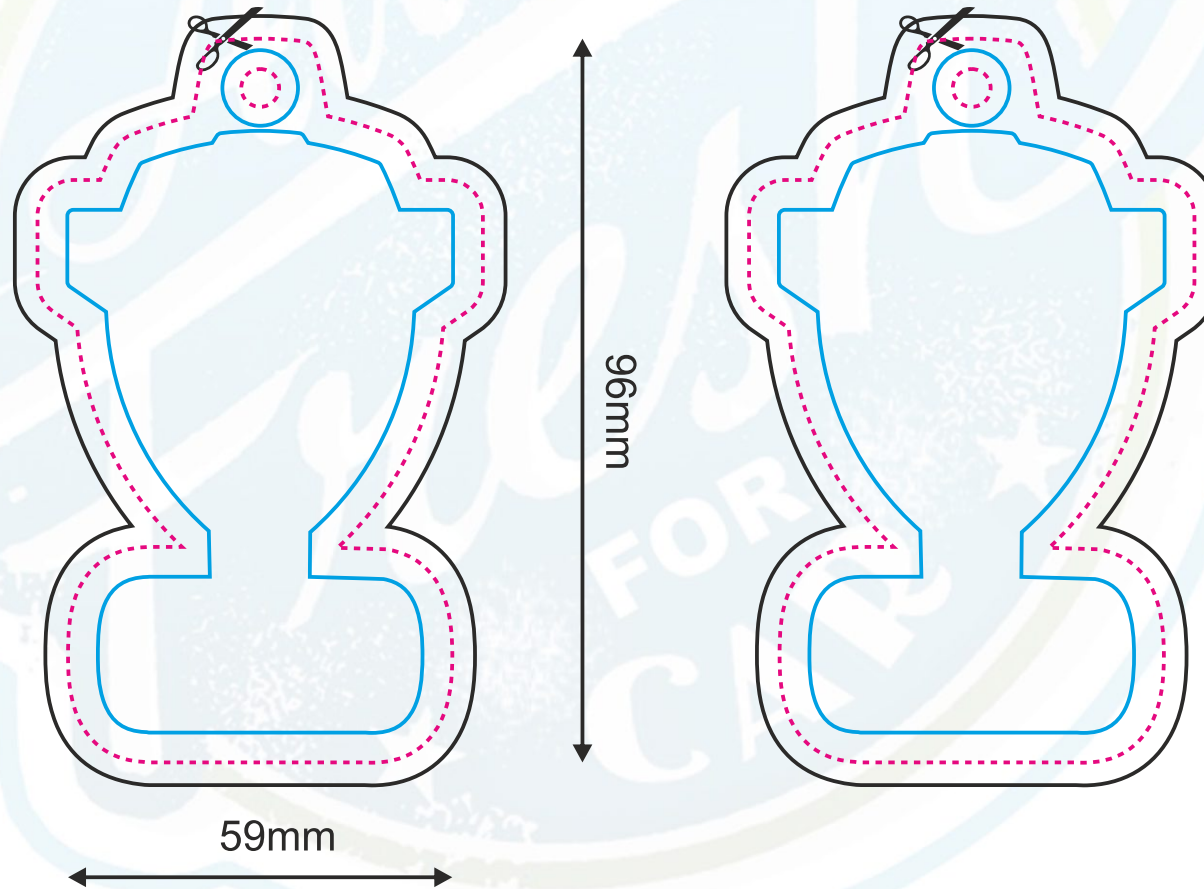
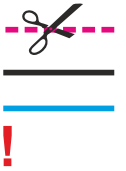

VORNE / HINTEN

Seite 153



Projektgröße (netto). Schnittlinie
 Projektgröße (brutto). Entwurfgröße

Sichere Zone (alle Elemente, die nicht getrimmt werden sollen, sollten sich innerhalb dieser Linie befinden)

ACHTUNG:

Bitte überprüfen Sie das Design sorgfältig auf Inhalt, Farben und Texte.
 Nach Annahme der Bestellung übernehmen wir keine Verantwortung für Fehler.
 Mögliche Grafikverschiebungen (+/- 1 mm Toleranz). Mögliche Farbabweichung (max. +/- 7%).

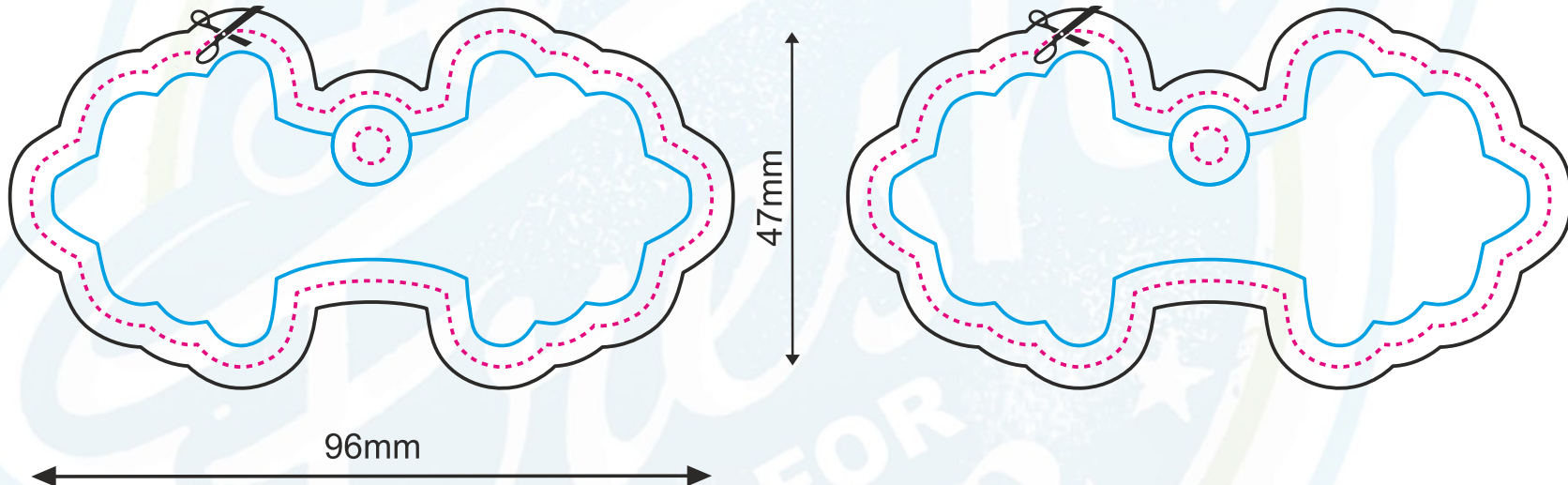

VORNE / HINTEN

Seite 154

Projektgröße (netto). Schnittlinie
 Projektgröße (brutto). Entwurfgröße

Sichere Zone (alle Elemente, die nicht getrimmt werden sollen, sollten sich innerhalb dieser Linie befinden)

ACHTUNG:

Bitte überprüfen Sie das Design sorgfältig auf Inhalt, Farben und Texte.
 Nach Annahme der Bestellung übernehmen wir keine Verantwortung für Fehler.
 Mögliche Grafikverschiebungen (+/- 1 mm Toleranz). Mögliche Farbabweichung (max. +/- 7%).

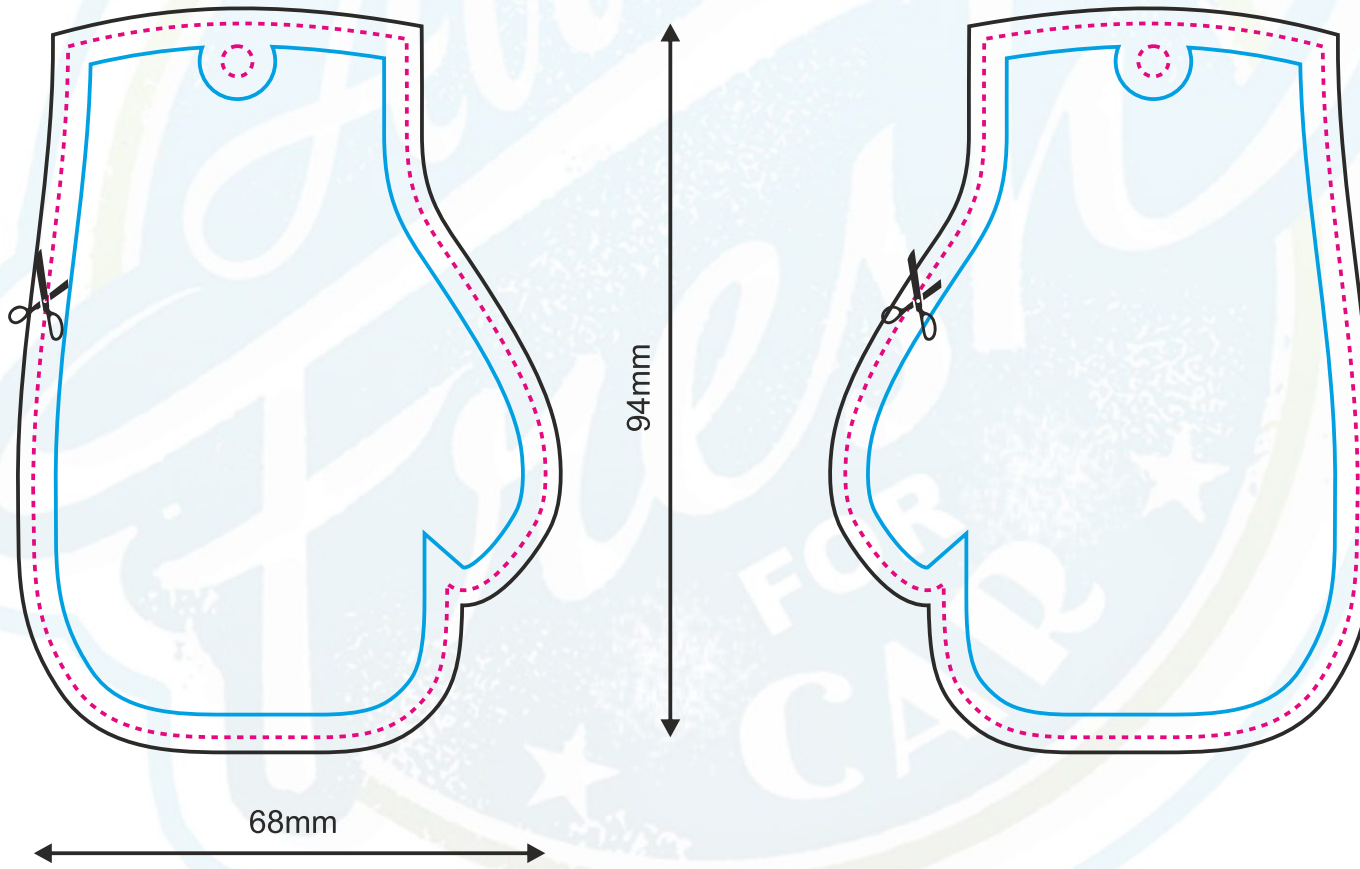

VORNE / HINTEN

Seite 155



Projektgröße (netto). Schnittlinie

Projektgröße (brutto). Entwurfgröße

Sichere Zone (alle Elemente, die nicht getrimmt werden sollen, sollten sich innerhalb dieser Linie befinden)

ACHTUNG:

Bitte überprüfen Sie das Design sorgfältig auf Inhalt, Farben und Texte.
 Nach Annahme der Bestellung übernehmen wir keine Verantwortung für Fehler.
 Mögliche Grafikverschiebungen (+/- 1 mm Toleranz). Mögliche Farbabweichung (max. +/- 7%).

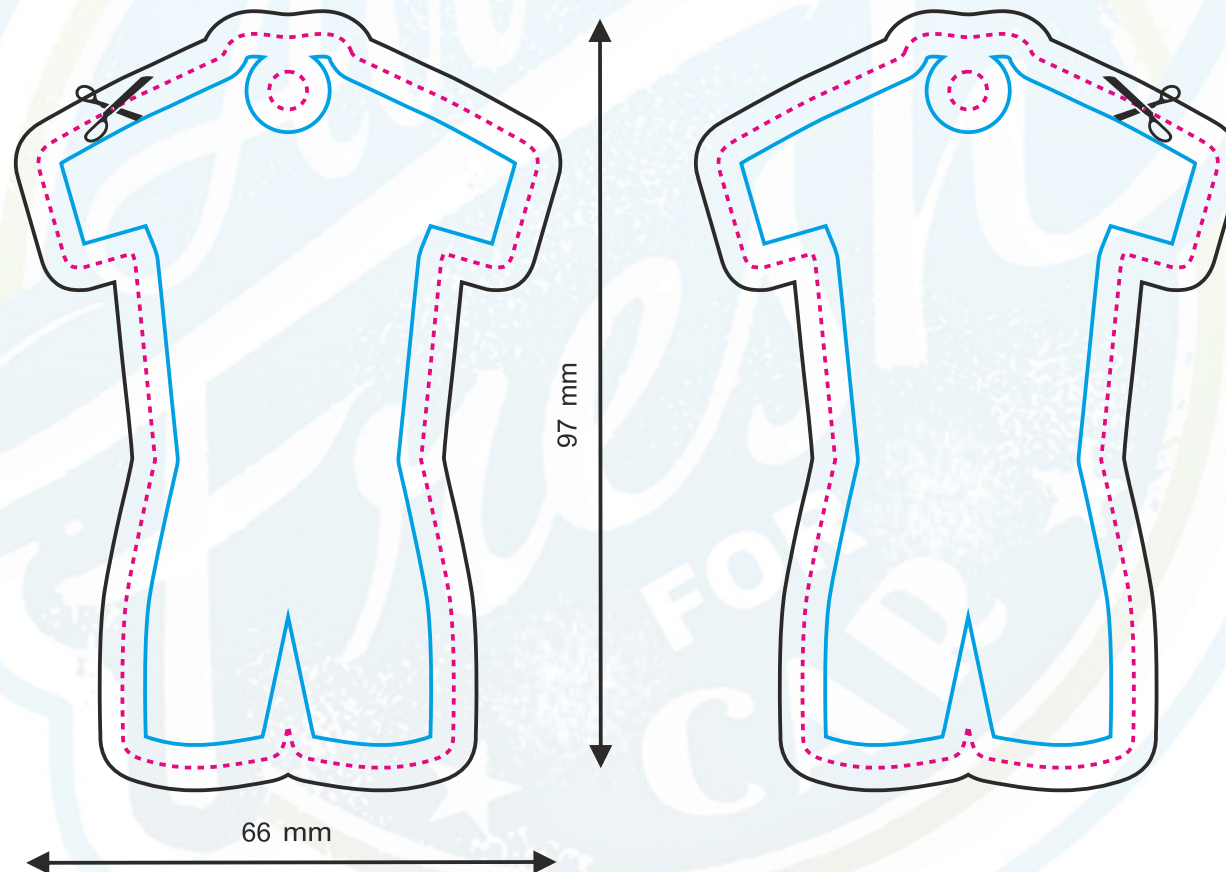

VORNE / HINTEN

Seite 156



Projektgröße (netto). Schnittlinie

Projektgröße (brutto). Entwurfgröße

Sichere Zone (alle Elemente, die nicht getrimmt werden sollen, sollten sich innerhalb dieser Linie befinden)

ACHTUNG:

Bitte überprüfen Sie das Design sorgfältig auf Inhalt, Farben und Texte.
 Nach Annahme der Bestellung übernehmen wir keine Verantwortung für Fehler.
 Mögliche Grafikverschiebungen (+/- 1 mm Toleranz). Mögliche Farbabweichung (max. +/- 7%).

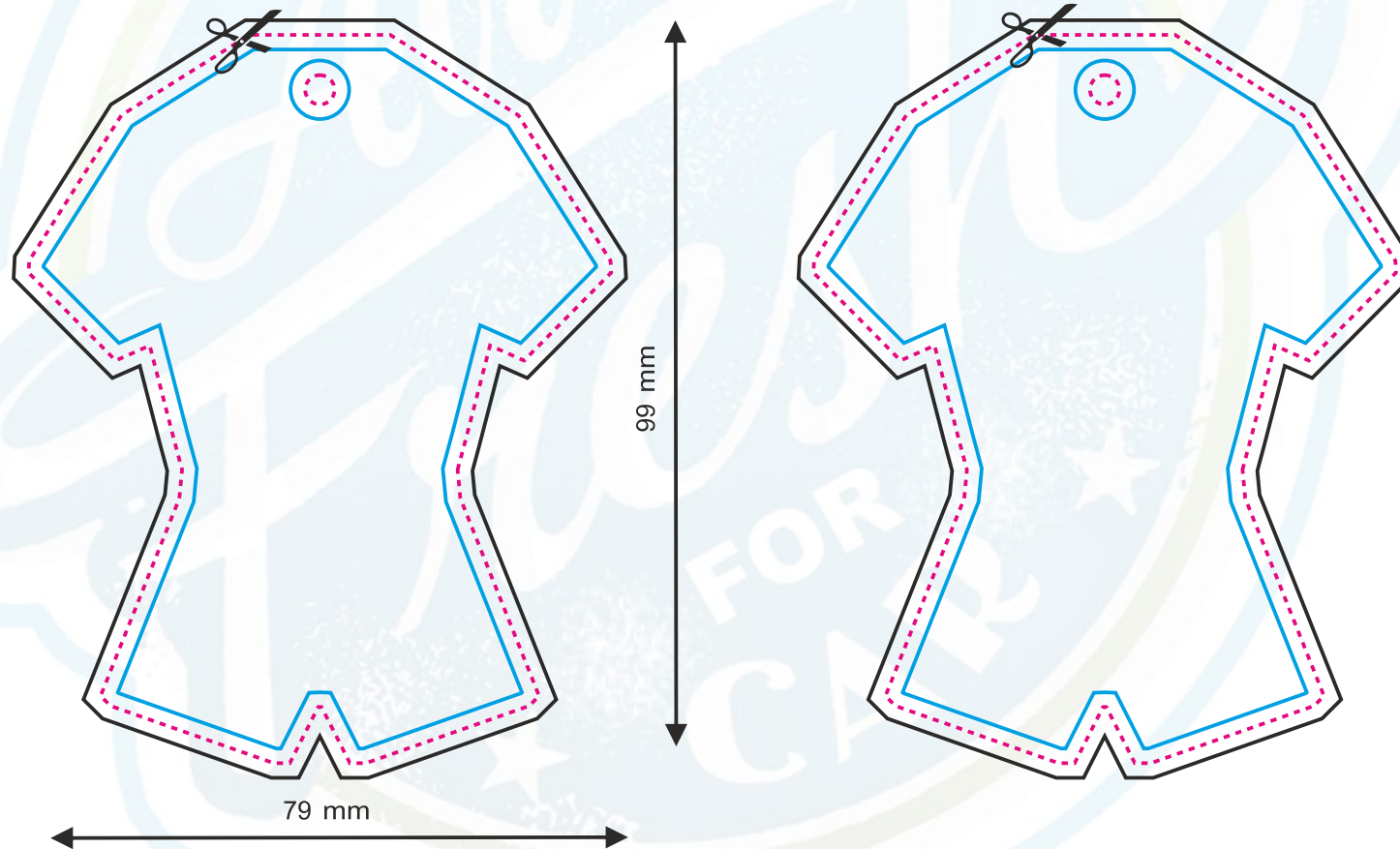

VORNE / HINTEN

Seite 157



Projektgröße (netto). Schnittlinie
 Projektgröße (brutto). Entwurfgröße

Sichere Zone (alle Elemente, die nicht getrimmt werden sollen, sollten sich innerhalb dieser Linie befinden)

ACHTUNG:

Bitte überprüfen Sie das Design sorgfältig auf Inhalt, Farben und Texte.
 Nach Annahme der Bestellung übernehmen wir keine Verantwortung für Fehler.
 Mögliche Grafikverschiebungen (+/- 1 mm Toleranz). Mögliche Farbabweichung (max. +/- 7%).

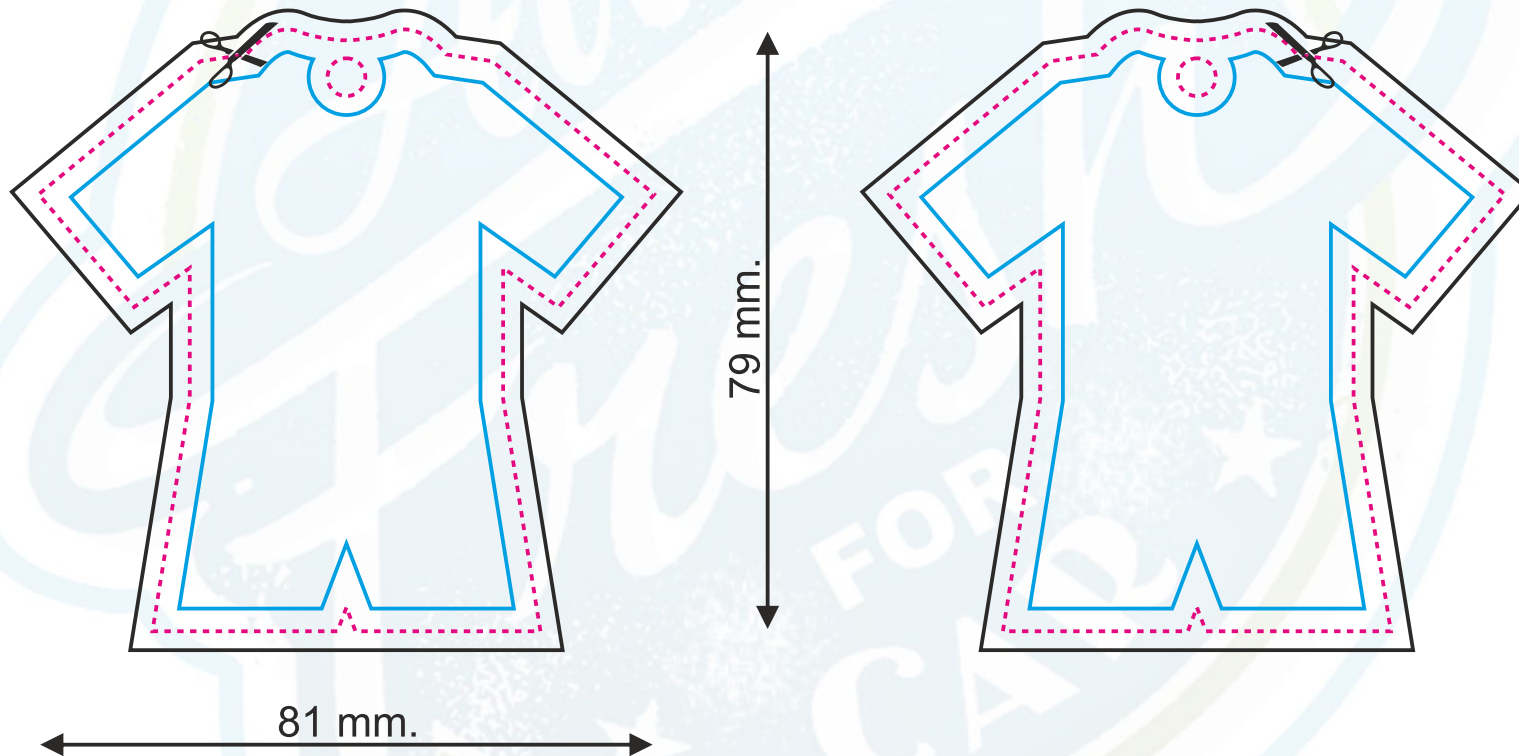

VORNE / HINTEN

Seite 158

Projektgröße (netto). Schnittlinie
 Projektgröße (brutto). Entwurfgröße

Sichere Zone (alle Elemente, die nicht getrimmt werden sollen, sollten sich innerhalb dieser Linie befinden)

ACHTUNG:

Bitte überprüfen Sie das Design sorgfältig auf Inhalt, Farben und Texte.
 Nach Annahme der Bestellung übernehmen wir keine Verantwortung für Fehler.
 Mögliche Grafikverschiebungen (+/- 1 mm Toleranz). Mögliche Farbabweichung (max. +/- 7%).

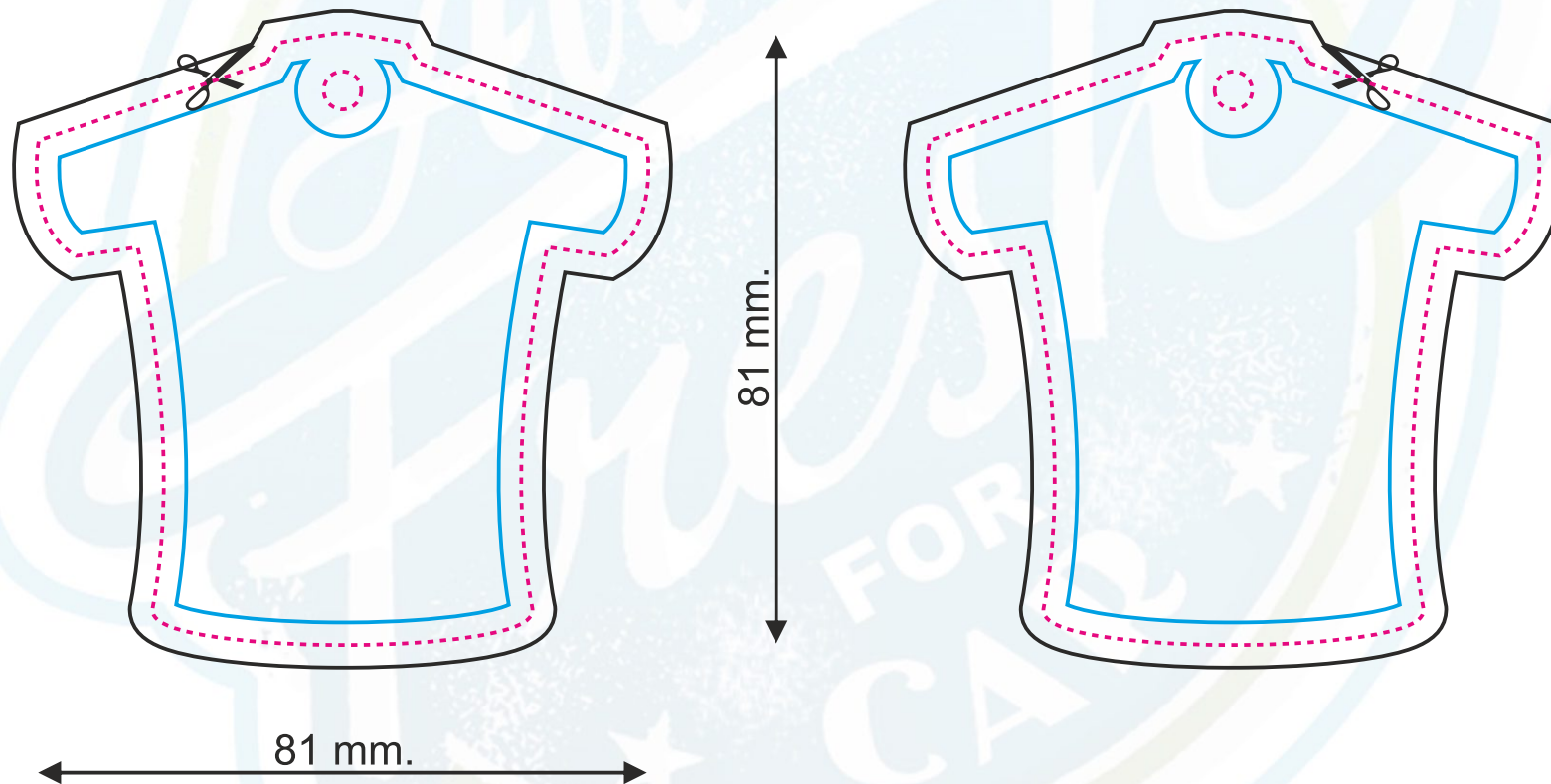

VORNE / HINTEN

Seite 159

Projektgröße (netto). Schnittlinie
 Projektgröße (brutto). Entwurfgröße

Sichere Zone (alle Elemente, die nicht getrimmt werden sollen, sollten sich innerhalb dieser Linie befinden)

ACHTUNG:

Bitte überprüfen Sie das Design sorgfältig auf Inhalt, Farben und Texte.
 Nach Annahme der Bestellung übernehmen wir keine Verantwortung für Fehler.
 Mögliche Grafikverschiebungen (+/- 1 mm Toleranz). Mögliche Farbabweichung (max. +/- 7%).

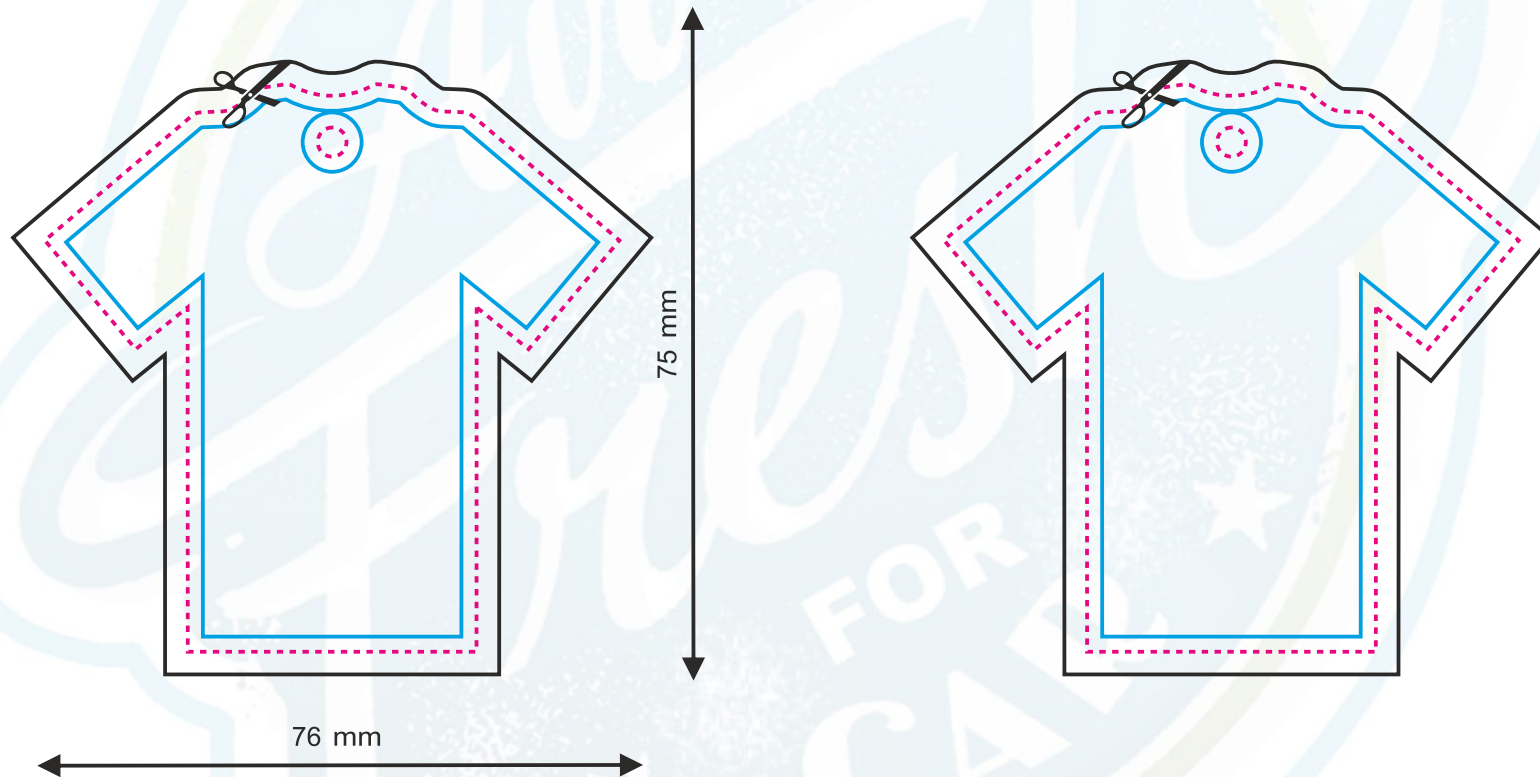
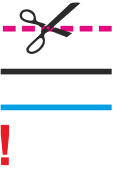

VORNE / HINTEN

Seite 160

Projektgröße (netto). Schnittlinie
 Projektgröße (brutto). Entwurfgröße

Sichere Zone (alle Elemente, die nicht getrimmt werden sollen, sollten sich innerhalb dieser Linie befinden)

ACHTUNG:

Bitte überprüfen Sie das Design sorgfältig auf Inhalt, Farben und Texte.
 Nach Annahme der Bestellung übernehmen wir keine Verantwortung für Fehler.
 Mögliche Grafikverschiebungen (+/- 1 mm Toleranz). Mögliche Farbabweichung (max. +/- 7%).

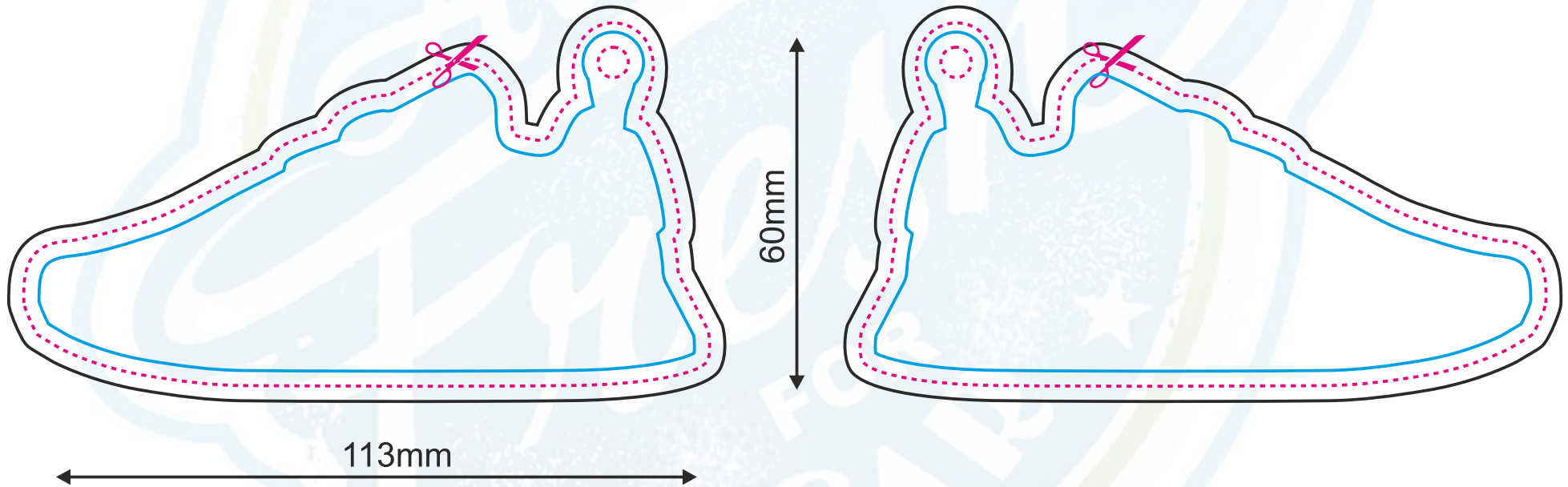

VORNE / HINTEN

Seite 161

Projektgröße (netto). Schnittlinie
 Projektgröße (brutto). Entwurfgröße

Sichere Zone (alle Elemente, die nicht getrimmt werden sollen, sollten sich innerhalb dieser Linie befinden)

ACHTUNG:

Bitte überprüfen Sie das Design sorgfältig auf Inhalt, Farben und Texte.
 Nach Annahme der Bestellung übernehmen wir keine Verantwortung für Fehler.
 Mögliche Grafikverschiebungen (+/- 1 mm Toleranz). Mögliche Farbabweichung (max. +/- 7%).

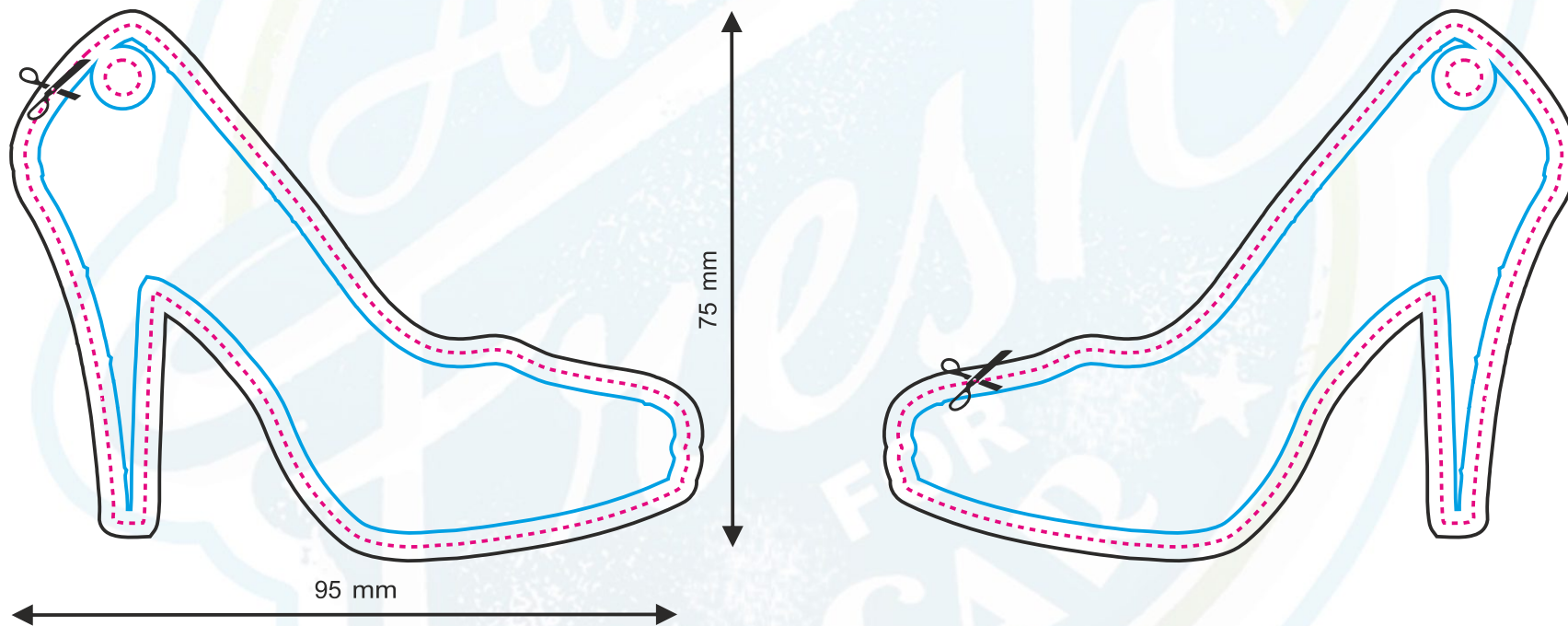

VORNE / HINTEN

Seite 162

Projektgröße (netto). Schnittlinie
 Projektgröße (brutto). Entwurfgröße

Sichere Zone (alle Elemente, die nicht getrimmt werden sollen, sollten sich innerhalb dieser Linie befinden)

ACHTUNG:

Bitte überprüfen Sie das Design sorgfältig auf Inhalt, Farben und Texte.
 Nach Annahme der Bestellung übernehmen wir keine Verantwortung für Fehler.
 Mögliche Grafikverschiebungen (+/- 1 mm Toleranz). Mögliche Farbabweichung (max. +/- 7%).

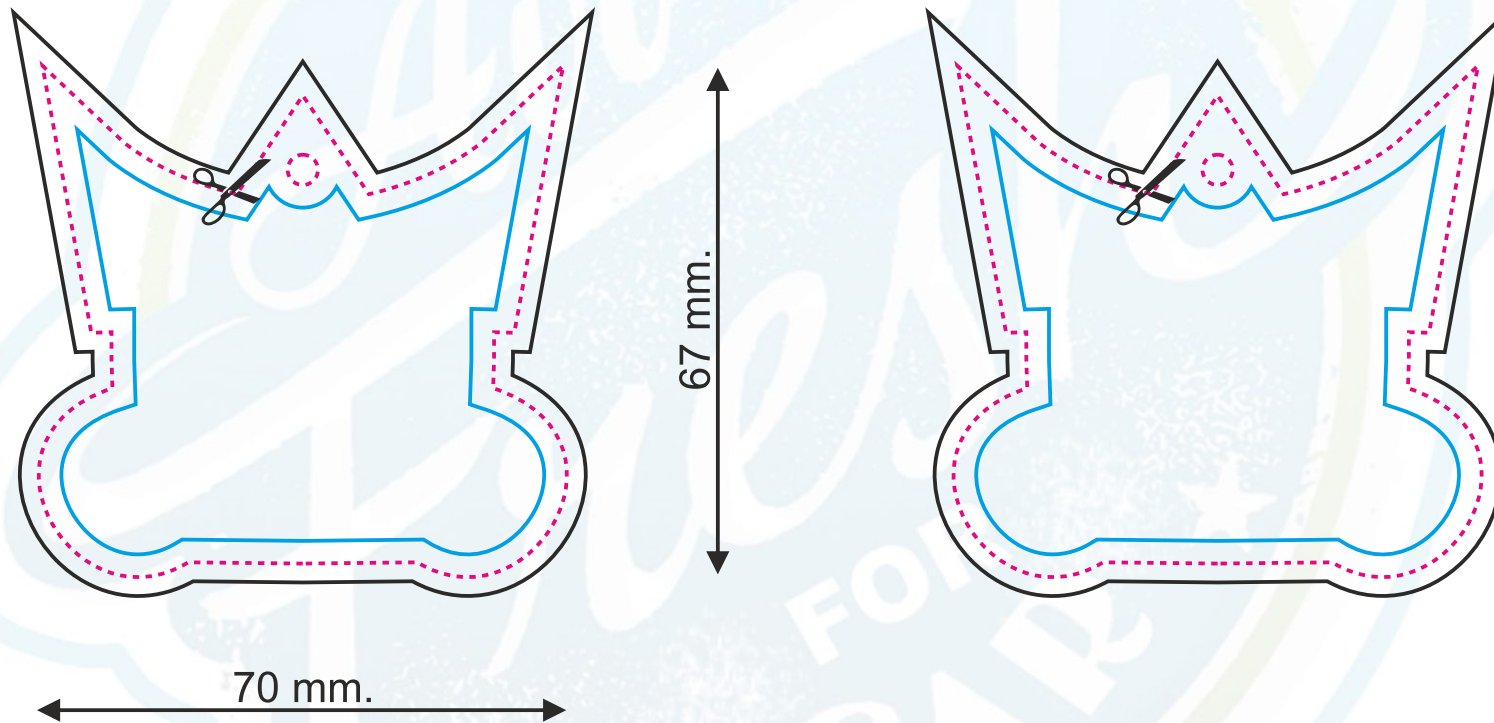

VORNE / HINTEN

Seite 163



Projektgröße (netto). Schnittlinie
 Projektgröße (brutto). Entwurfgröße

Sichere Zone (alle Elemente, die nicht getrimmt werden sollen, sollten sich innerhalb dieser Linie befinden)

ACHTUNG:

Bitte überprüfen Sie das Design sorgfältig auf Inhalt, Farben und Texte.
 Nach Annahme der Bestellung übernehmen wir keine Verantwortung für Fehler.
 Mögliche Grafikverschiebungen (+/- 1 mm Toleranz). Mögliche Farbabweichung (max. +/- 7%).

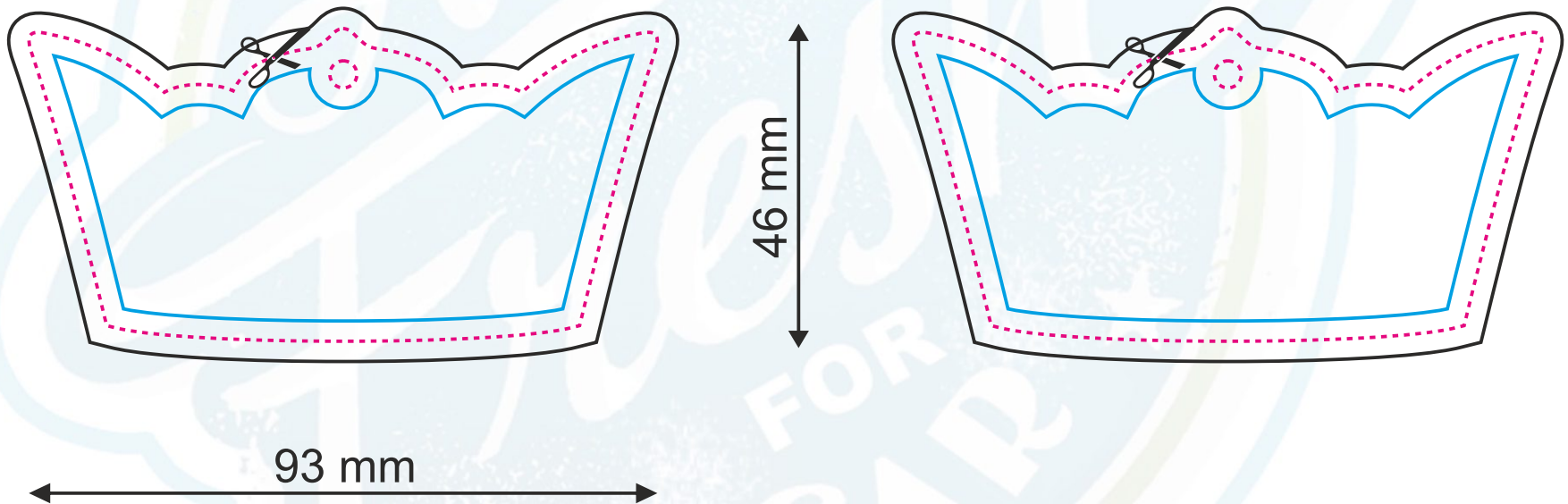

VORNE / HINTEN

Seite 164

Projektgröße (netto). Schnittlinie
 Projektgröße (brutto). Entwurfgröße

Sichere Zone (alle Elemente, die nicht getrimmt werden sollen, sollten sich innerhalb dieser Linie befinden)

ACHTUNG:

Bitte überprüfen Sie das Design sorgfältig auf Inhalt, Farben und Texte.
 Nach Annahme der Bestellung übernehmen wir keine Verantwortung für Fehler.
 Mögliche Grafikverschiebungen (+/- 1 mm Toleranz). Mögliche Farbabweichung (max. +/- 7%).

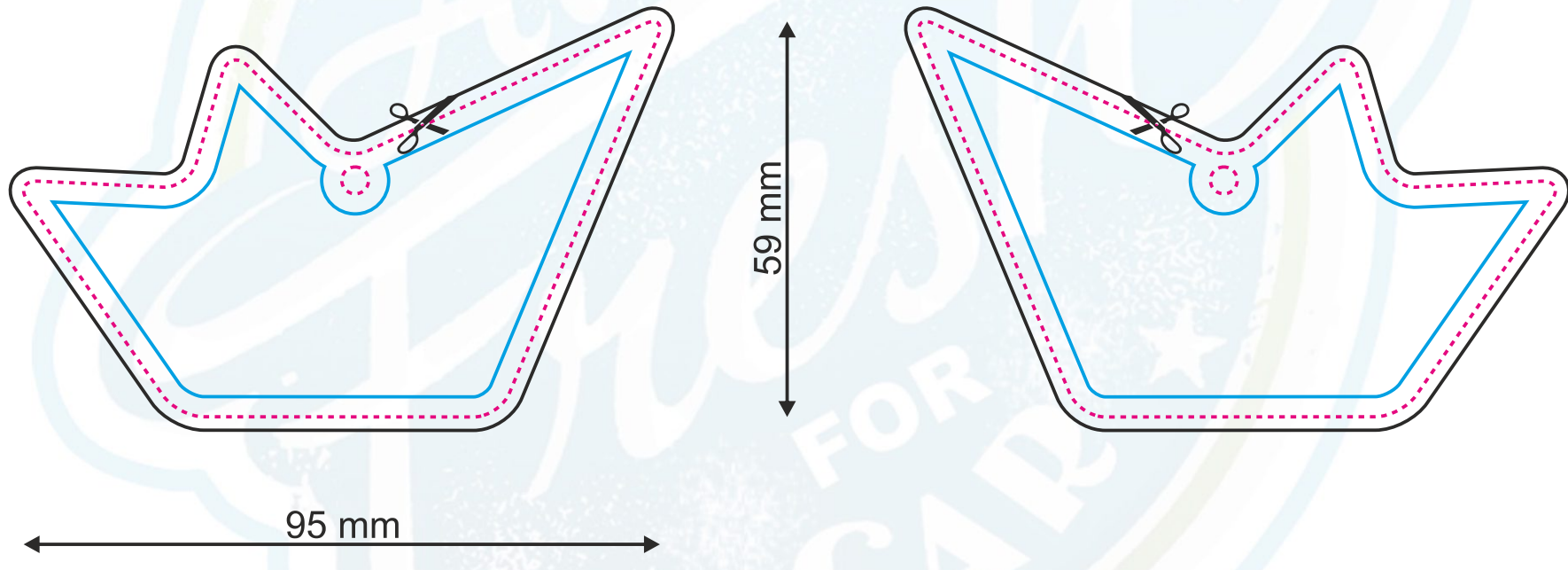

VORNE / HINTEN

Seite 165

Projektgröße (netto). Schnittlinie
 Projektgröße (brutto). Entwurfgröße

Sichere Zone (alle Elemente, die nicht getrimmt werden sollen, sollten sich innerhalb dieser Linie befinden)

ACHTUNG:

Bitte überprüfen Sie das Design sorgfältig auf Inhalt, Farben und Texte.
 Nach Annahme der Bestellung übernehmen wir keine Verantwortung für Fehler.
 Mögliche Grafikverschiebungen (+/- 1 mm Toleranz). Mögliche Farbabweichung (max. +/- 7%).

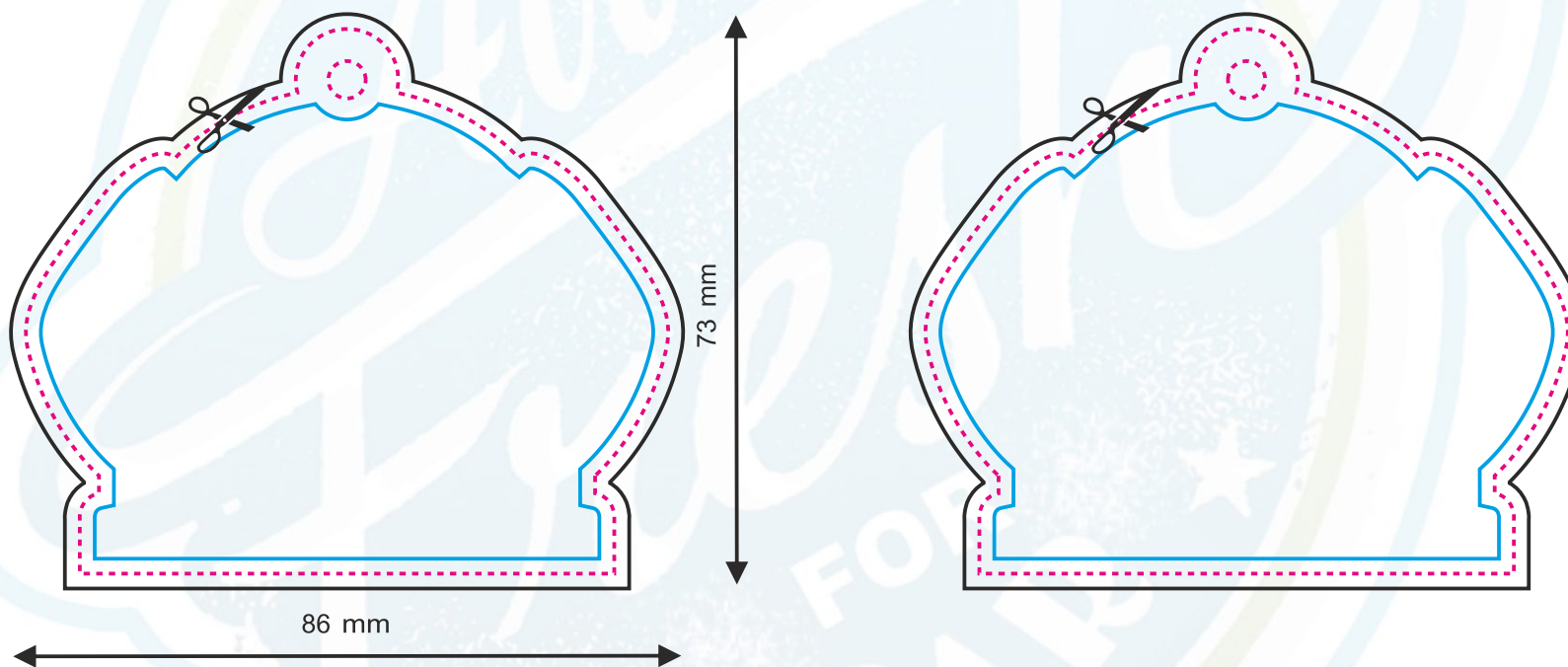

VORNE / HINTEN

Seite 166



Projektgröße (netto). Schnittlinie

Projektgröße (brutto). Entwurfgröße

Sichere Zone (alle Elemente, die nicht getrimmt werden sollen, sollten sich innerhalb dieser Linie befinden)

ACHTUNG:

Bitte überprüfen Sie das Design sorgfältig auf Inhalt, Farben und Texte.
 Nach Annahme der Bestellung übernehmen wir keine Verantwortung für Fehler.
 Mögliche Grafikverschiebungen (+/- 1 mm Toleranz). Mögliche Farbabweichung (max. +/- 7%).

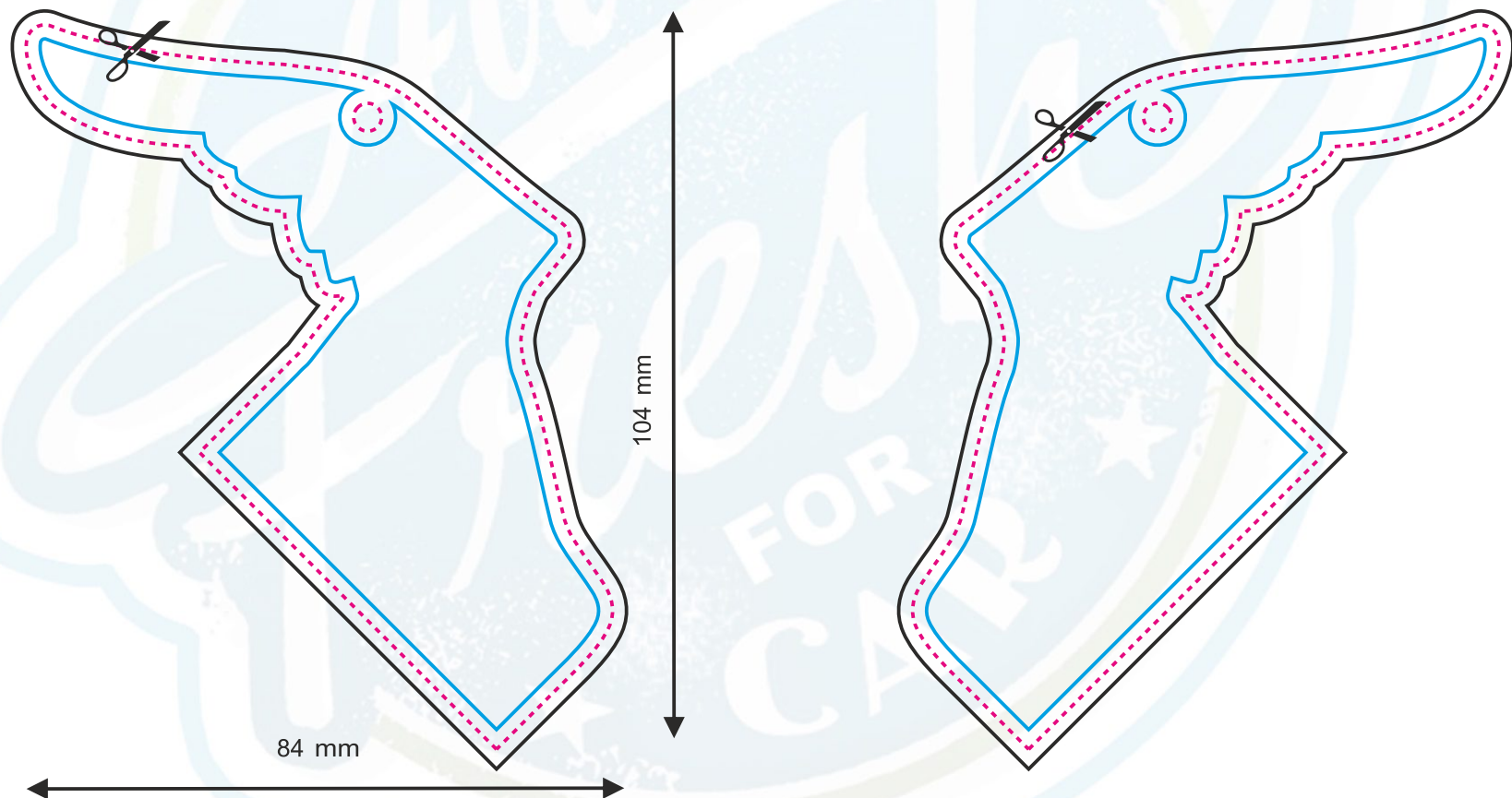
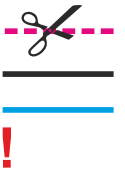

VORNE / HINTEN

Seite 167



1118

Projektgröße (netto). Schnittlinie

Projektgröße (brutto). Entwurfgröße

Sichere Zone (alle Elemente, die nicht getrimmt werden sollen, sollten sich innerhalb dieser Linie befinden)

ACHTUNG:

Bitte überprüfen Sie das Design sorgfältig auf Inhalt, Farben und Texte.
 Nach Annahme der Bestellung übernehmen wir keine Verantwortung für Fehler.
 Mögliche Grafikverschiebungen (+/- 1 mm Toleranz). Mögliche Farbabweichung (max. +/- 7%).

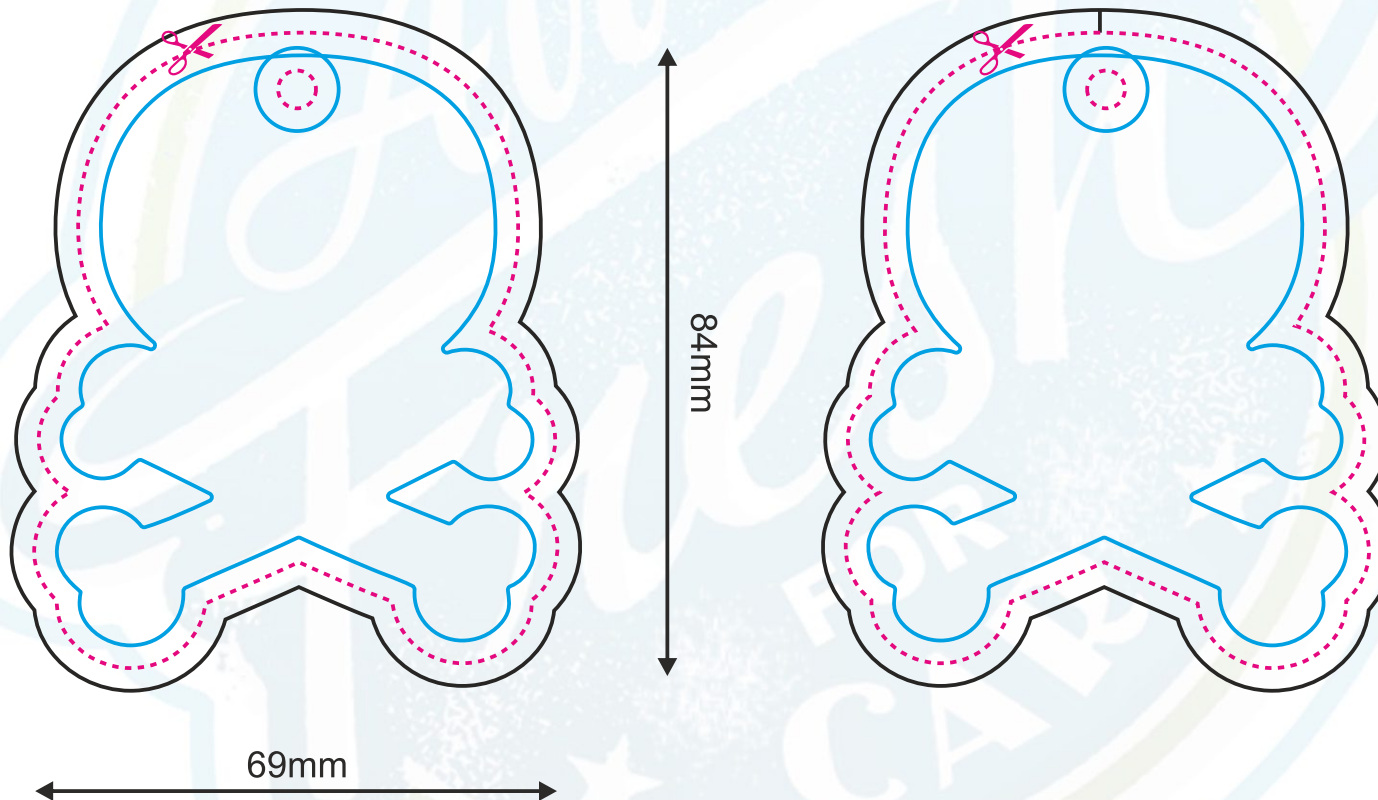

VORNE / HINTEN

Seite 168



Projektgröße (netto). Schnittlinie
 Projektgröße (brutto). Entwurfgröße

Sichere Zone (alle Elemente, die nicht getrimmt werden sollen, sollten sich innerhalb dieser Linie befinden)

ACHTUNG:

Bitte überprüfen Sie das Design sorgfältig auf Inhalt, Farben und Texte.
 Nach Annahme der Bestellung übernehmen wir keine Verantwortung für Fehler.
 Mögliche Grafikverschiebungen (+/- 1 mm Toleranz). Mögliche Farbabweichung (max. +/- 7%).

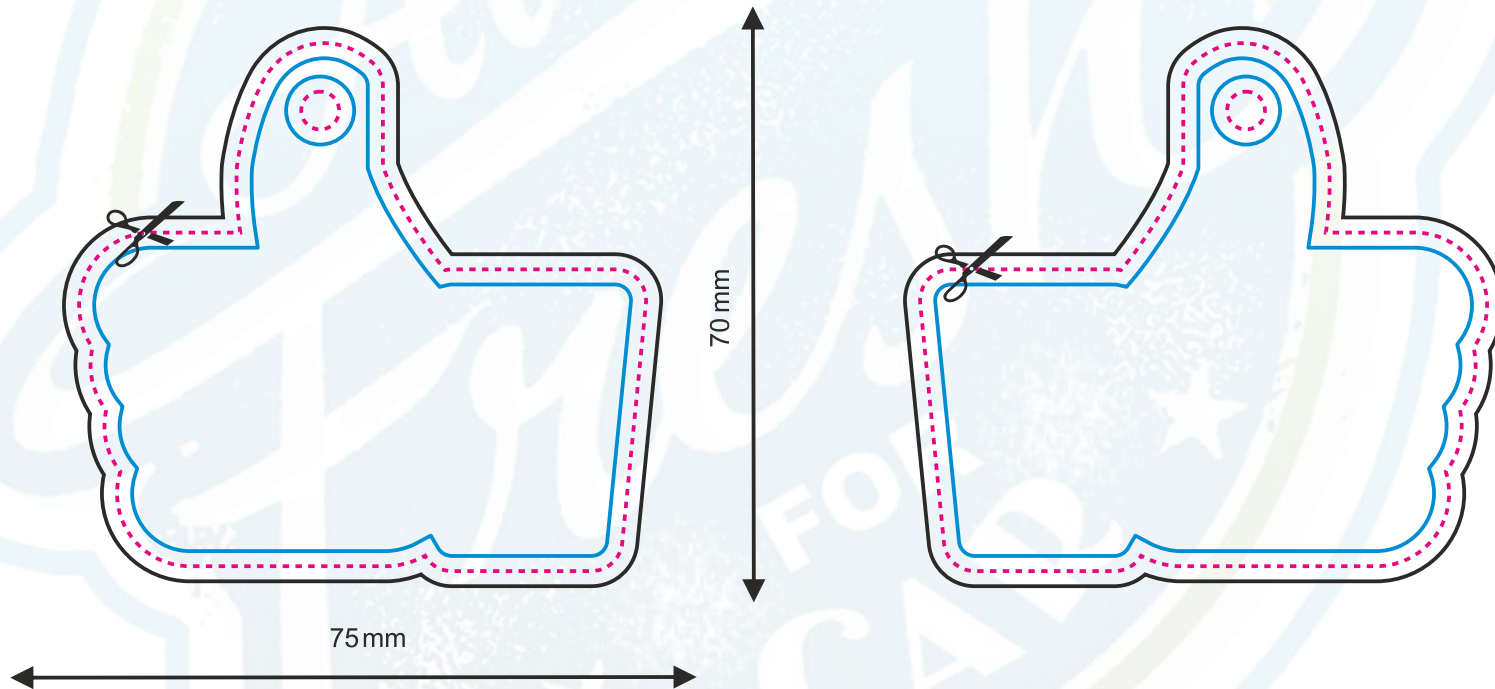

VORNE / HINTEN

Seite 169



Projektgröße (netto). Schnittlinie
 Projektgröße (brutto). Entwurfgröße

Sichere Zone (alle Elemente, die nicht getrimmt werden sollen, sollten sich innerhalb dieser Linie befinden)

ACHTUNG:

Bitte überprüfen Sie das Design sorgfältig auf Inhalt, Farben und Texte.
 Nach Annahme der Bestellung übernehmen wir keine Verantwortung für Fehler.
 Mögliche Grafikverschiebungen (+/- 1 mm Toleranz). Mögliche Farbabweichung (max. +/- 7%).

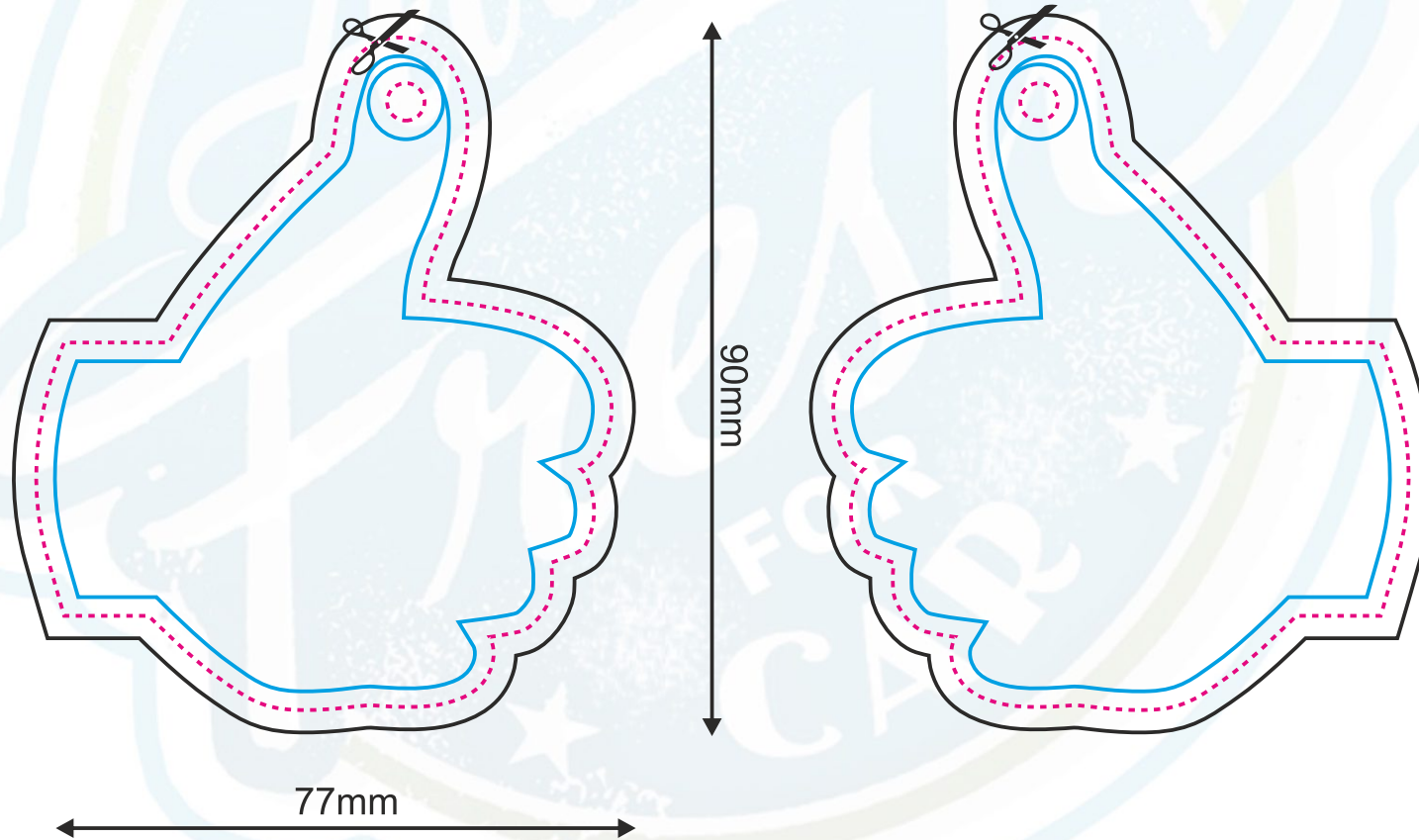
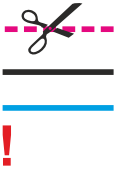

VORNE / HINTEN

Seite 170



Projektgröße (netto). Schnittlinie
 Projektgröße (brutto). Entwurfgröße

Sichere Zone (alle Elemente, die nicht getrimmt werden sollen, sollten sich innerhalb dieser Linie befinden)

ACHTUNG:

Bitte überprüfen Sie das Design sorgfältig auf Inhalt, Farben und Texte.
 Nach Annahme der Bestellung übernehmen wir keine Verantwortung für Fehler.
 Mögliche Grafikverschiebungen (+/- 1 mm Toleranz). Mögliche Farbabweichung (max. +/- 7%).

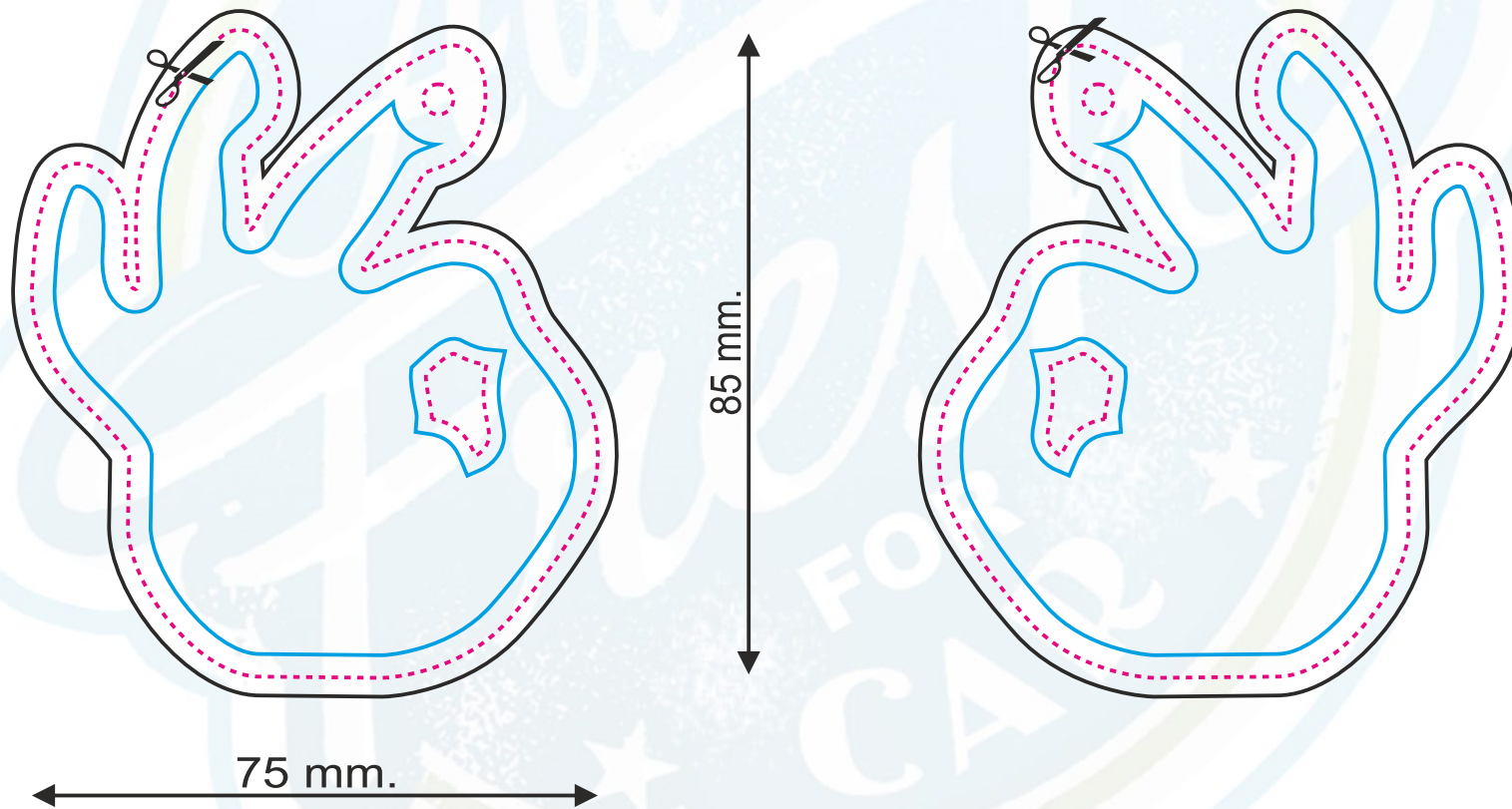

VORNE / HINTEN



Projektgröße (netto). Schnittlinie
 Projektgröße (brutto). Entwurfgröße

Sichere Zone (alle Elemente, die nicht getrimmt werden sollen, sollten sich innerhalb dieser Linie befinden)

ACHTUNG:

Bitte überprüfen Sie das Design sorgfältig auf Inhalt, Farben und Texte.
 Nach Annahme der Bestellung übernehmen wir keine Verantwortung für Fehler.
 Mögliche Grafikverschiebungen (+/- 1 mm Toleranz). Mögliche Farbabweichung (max. +/- 7%).

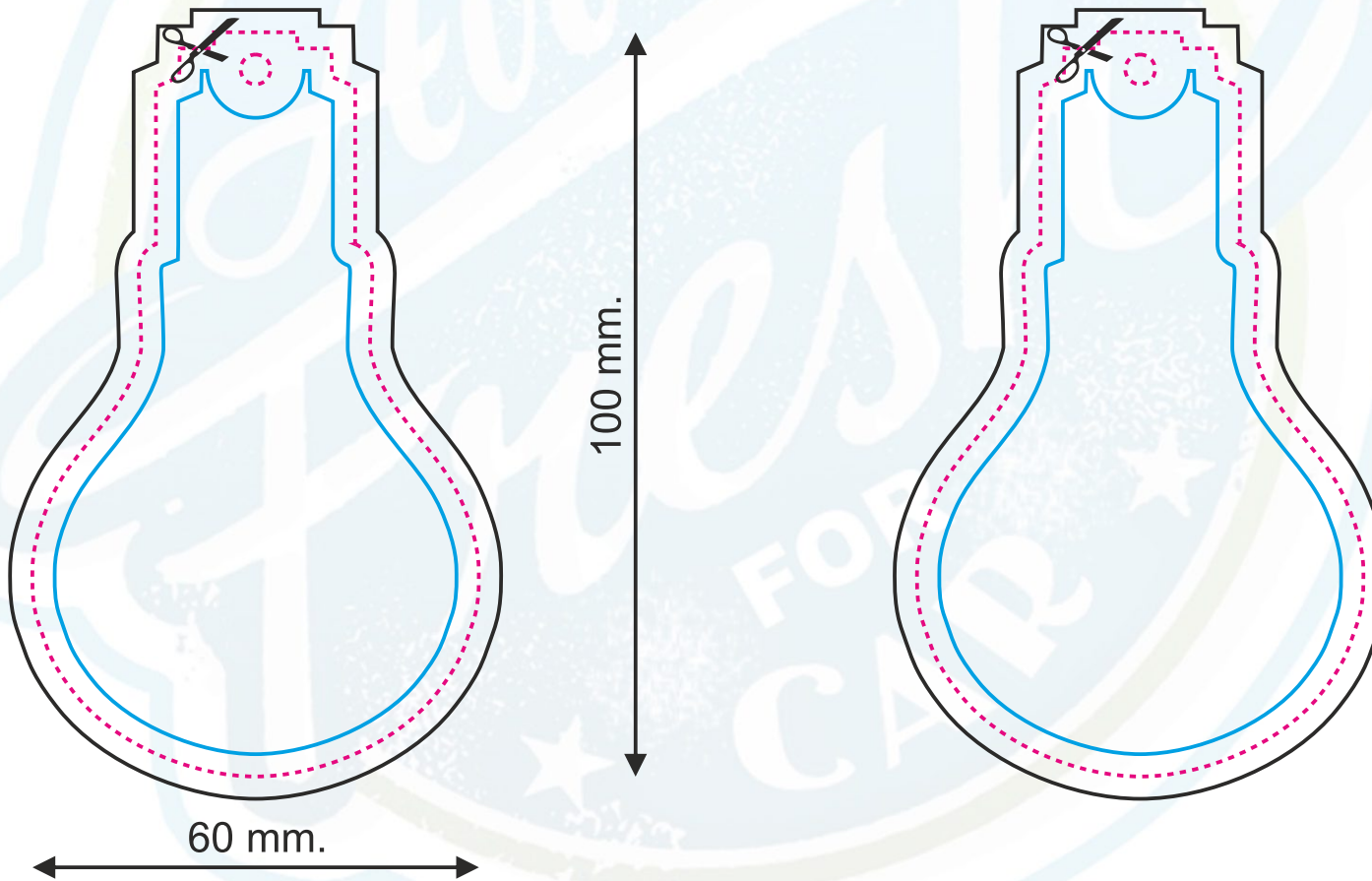

VORNE / HINTEN



Projektgröße (netto). Schnittlinie

Projektgröße (brutto). Entwurfgröße

Sichere Zone (alle Elemente, die nicht getrimmt werden sollen, sollten sich innerhalb dieser Linie befinden)

ACHTUNG:

Bitte überprüfen Sie das Design sorgfältig auf Inhalt, Farben und Texte.
 Nach Annahme der Bestellung übernehmen wir keine Verantwortung für Fehler.
 Mögliche Grafikverschiebungen (+/- 1 mm Toleranz). Mögliche Farbabweichung (max. +/- 7%).

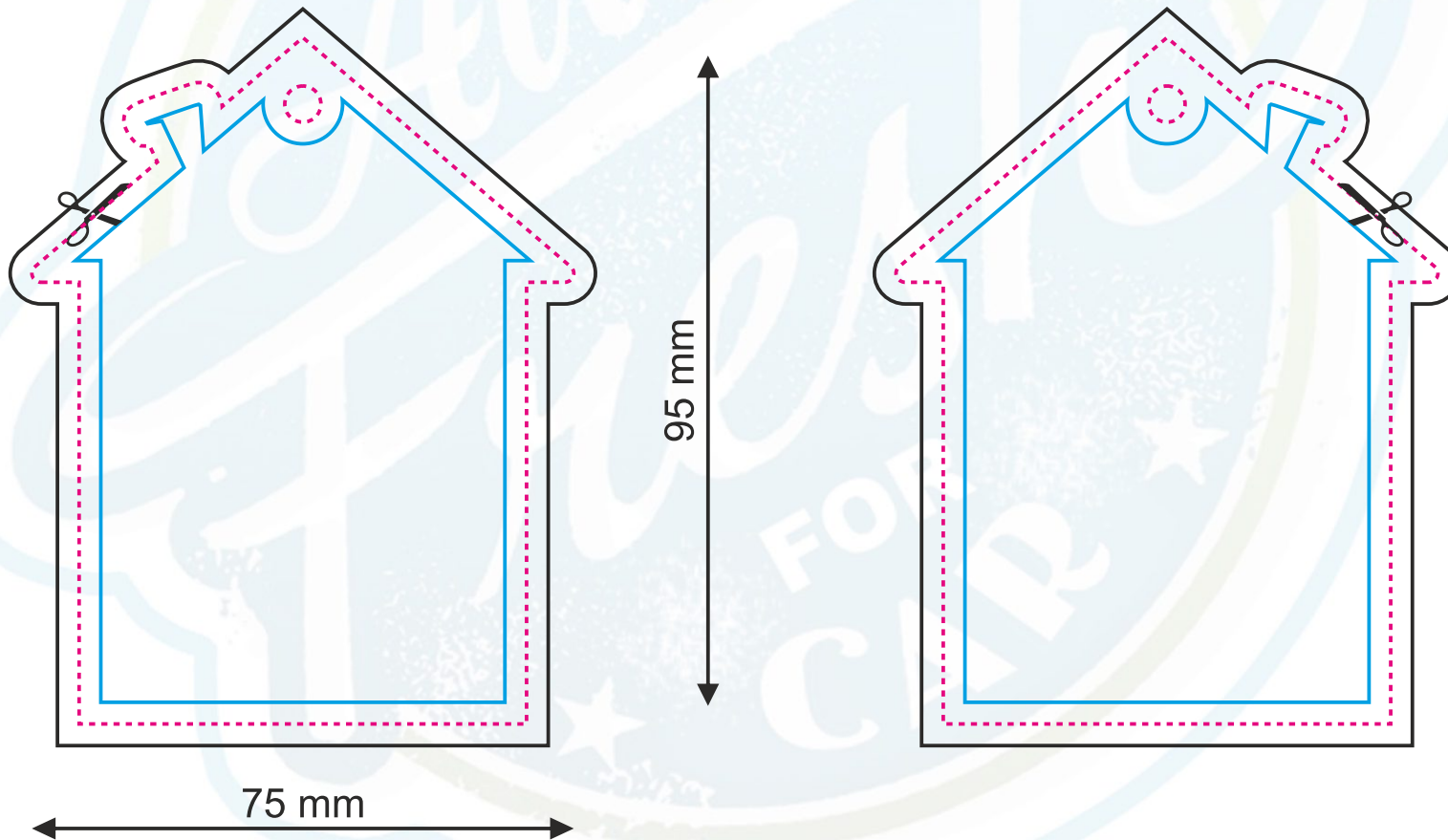

VORNE / HINTEN

Seite 173



Projektgröße (netto). Schnittlinie

Projektgröße (brutto). Entwurfgröße

Sichere Zone (alle Elemente, die nicht getrimmt werden sollen, sollten sich innerhalb dieser Linie befinden)

ACHTUNG:

Bitte überprüfen Sie das Design sorgfältig auf Inhalt, Farben und Texte.
 Nach Annahme der Bestellung übernehmen wir keine Verantwortung für Fehler.
 Mögliche Grafikverschiebungen (+/- 1 mm Toleranz). Mögliche Farbabweichung (max. +/- 7%).

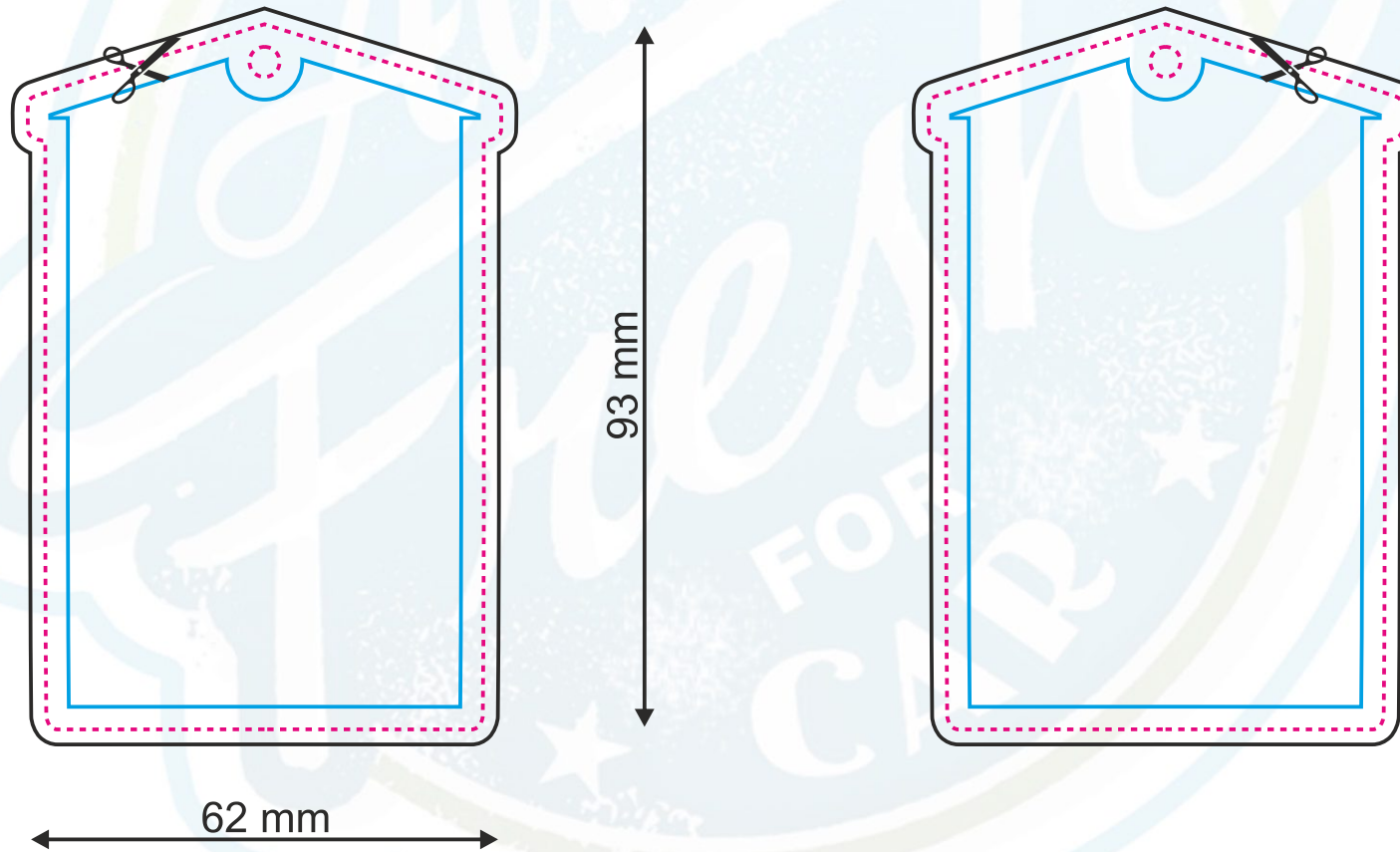

VORNE / HINTEN

Seite 174



Projektgröße (netto). Schnittlinie
 Projektgröße (brutto). Entwurfgröße

Sichere Zone (alle Elemente, die nicht getrimmt werden sollen, sollten sich innerhalb dieser Linie befinden)

ACHTUNG:

Bitte überprüfen Sie das Design sorgfältig auf Inhalt, Farben und Texte.
 Nach Annahme der Bestellung übernehmen wir keine Verantwortung für Fehler.
 Mögliche Grafikverschiebungen (+/- 1 mm Toleranz). Mögliche Farbabweichung (max. +/- 7%).

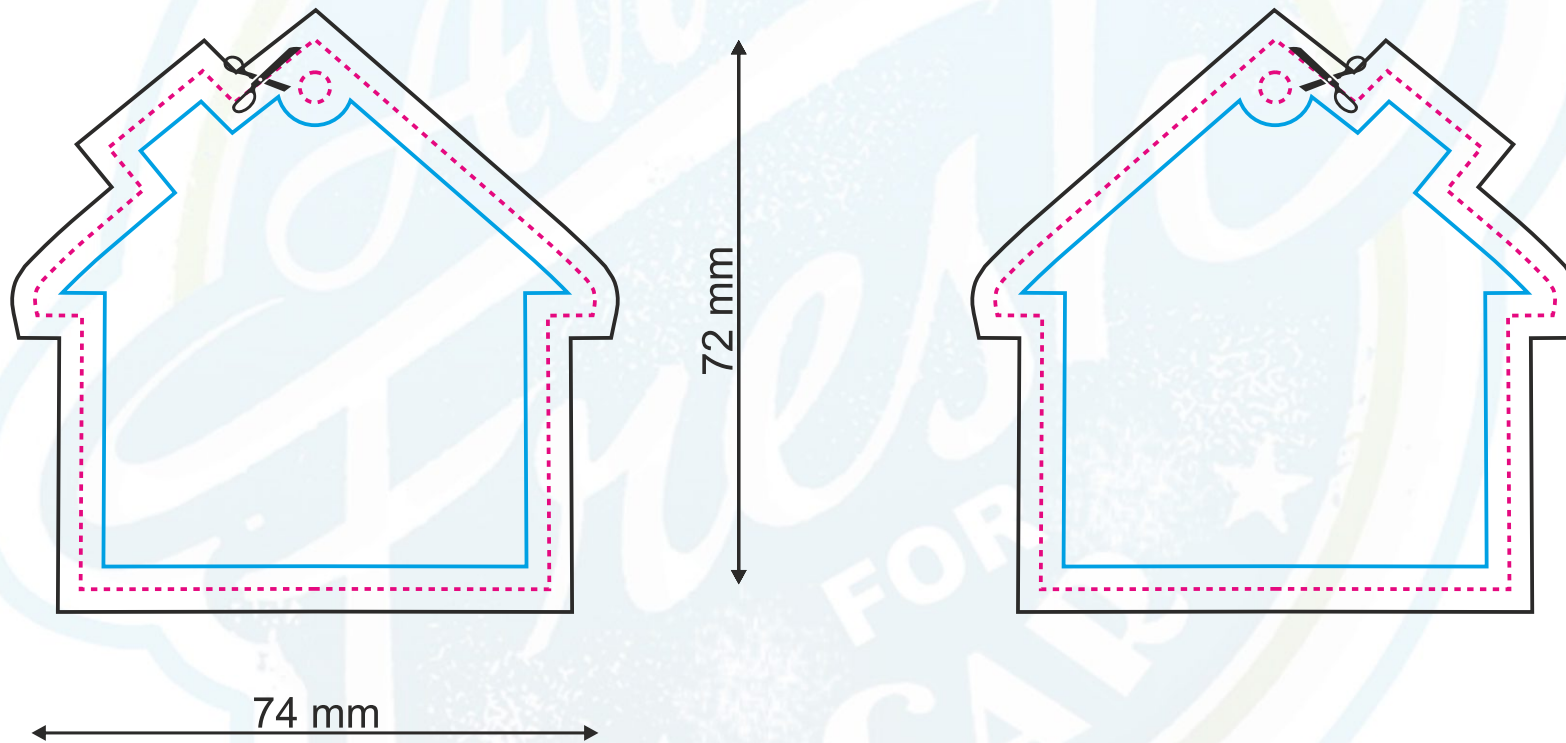

VORNE / HINTEN

Seite 175

Projektgröße (netto). Schnittlinie

Projektgröße (brutto). Entwurfgröße

Sichere Zone (alle Elemente, die nicht getrimmt werden sollen, sollten sich innerhalb dieser Linie befinden)

ACHTUNG:

Bitte überprüfen Sie das Design sorgfältig auf Inhalt, Farben und Texte.
 Nach Annahme der Bestellung übernehmen wir keine Verantwortung für Fehler.
 Mögliche Grafikverschiebungen (+/- 1 mm Toleranz). Mögliche Farbabweichung (max. +/- 7%).

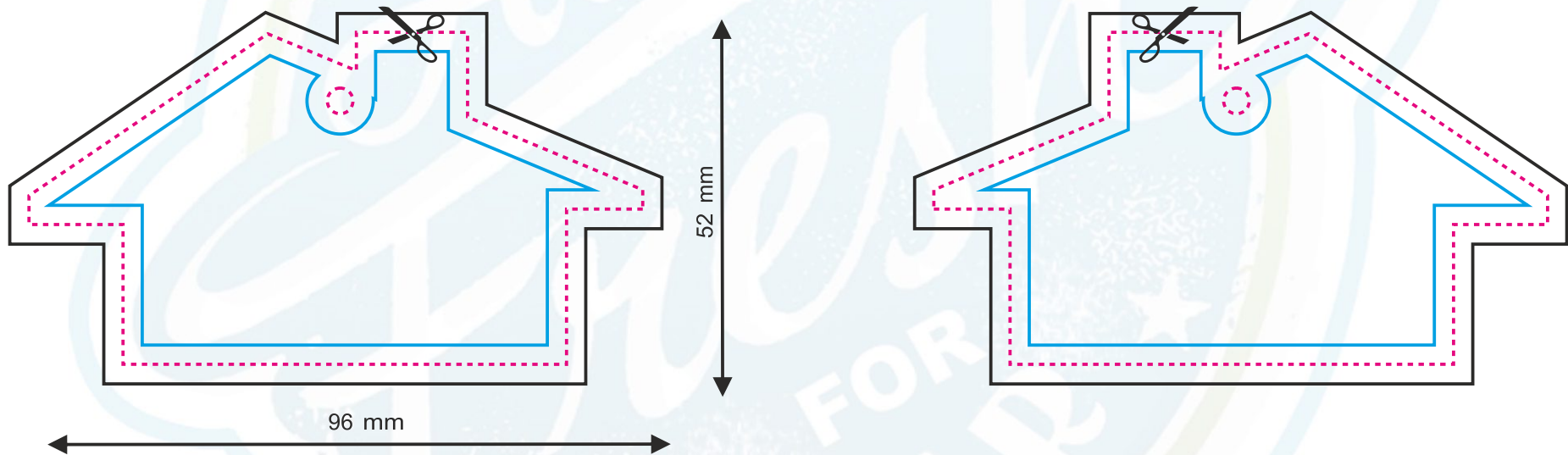

VORNE / HINTEN

Seite 176

Projektgröße (netto). Schnittlinie

Projektgröße (brutto). Entwurfgröße

Sichere Zone (alle Elemente, die nicht getrimmt werden sollen, sollten sich innerhalb dieser Linie befinden)

ACHTUNG:

Bitte überprüfen Sie das Design sorgfältig auf Inhalt, Farben und Texte.
 Nach Annahme der Bestellung übernehmen wir keine Verantwortung für Fehler.
 Mögliche Grafikverschiebungen (+/- 1 mm Toleranz). Mögliche Farbabweichung (max. +/- 7%).

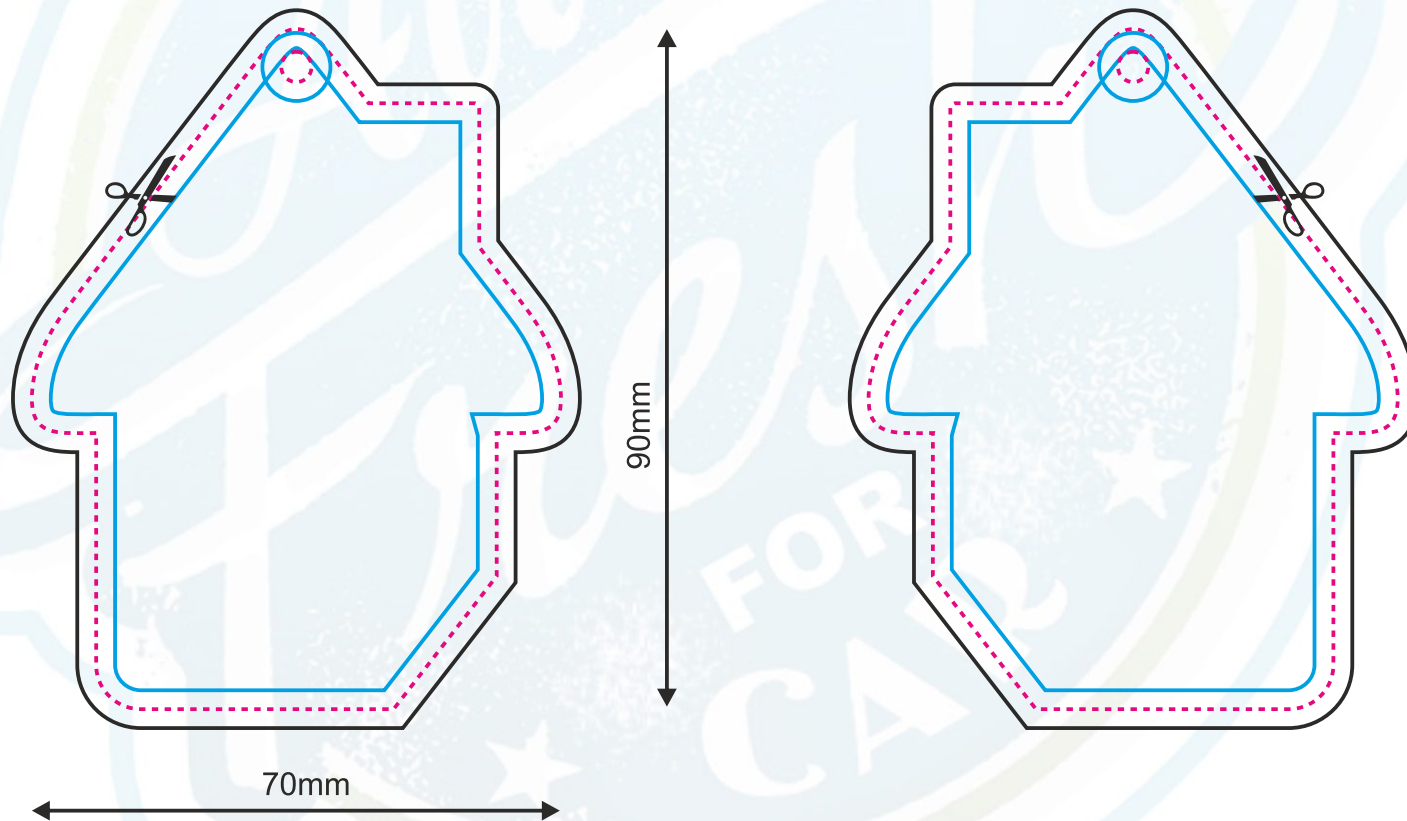

VORNE / HINTEN

Seite 177



Projektgröße (netto). Schnittlinie
 Projektgröße (brutto). Entwurfgröße

Sichere Zone (alle Elemente, die nicht getrimmt werden sollen, sollten sich innerhalb dieser Linie befinden)

ACHTUNG:

Bitte überprüfen Sie das Design sorgfältig auf Inhalt, Farben und Texte.
 Nach Annahme der Bestellung übernehmen wir keine Verantwortung für Fehler.
 Mögliche Grafikverschiebungen (+/- 1 mm Toleranz). Mögliche Farbabweichung (max. +/- 7%).

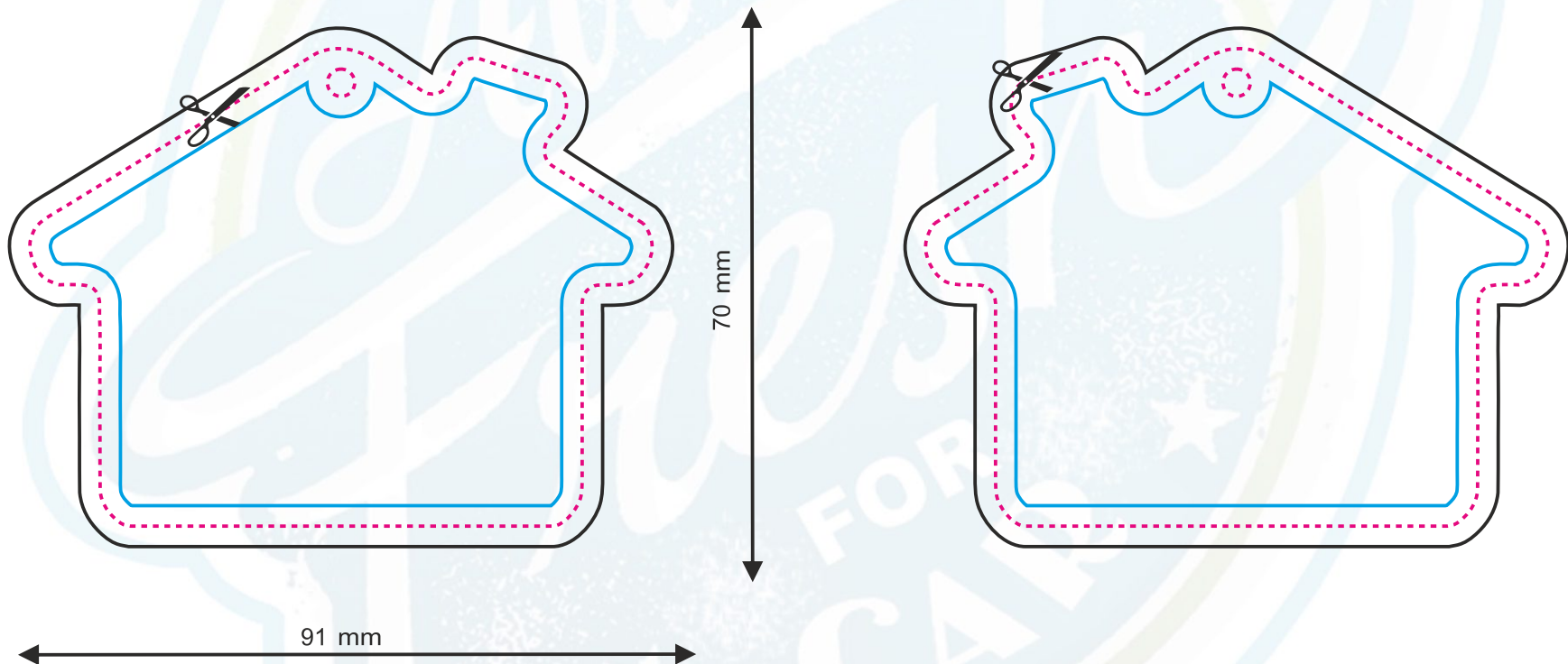

VORNE / HINTEN

Seite 178

Projektgröße (netto). Schnittlinie

Projektgröße (brutto). Entwurfgröße

Sichere Zone (alle Elemente, die nicht getrimmt werden sollen, sollten sich innerhalb dieser Linie befinden)

ACHTUNG:

Bitte überprüfen Sie das Design sorgfältig auf Inhalt, Farben und Texte.
 Nach Annahme der Bestellung übernehmen wir keine Verantwortung für Fehler.
 Mögliche Grafikverschiebungen (+/- 1 mm Toleranz). Mögliche Farbabweichung (max. +/- 7%).

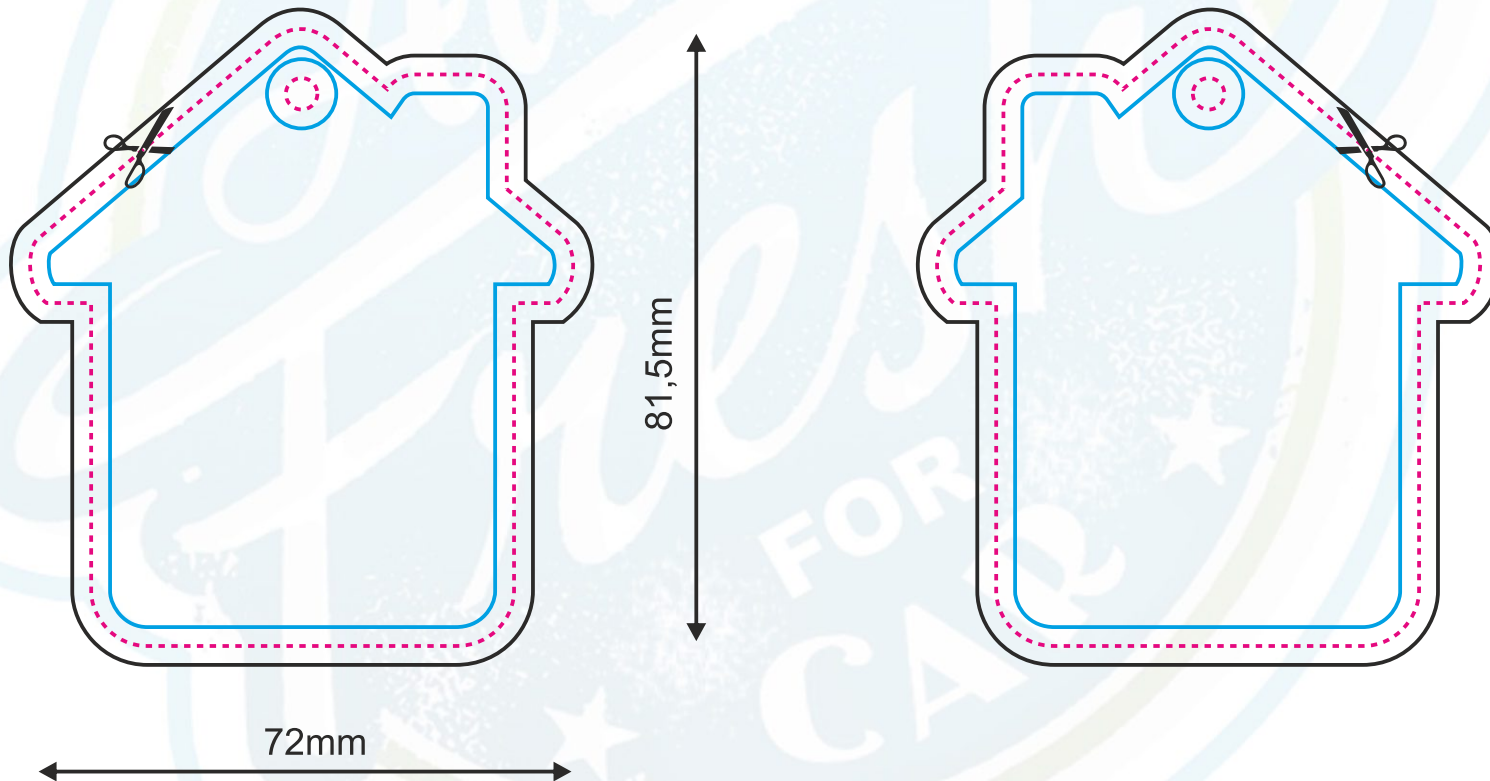

VORNE / HINTEN

Seite 179



Projektgröße (netto). Schnittlinie

Projektgröße (brutto). Entwurfgröße

Sichere Zone (alle Elemente, die nicht getrimmt werden sollen, sollten sich innerhalb dieser Linie befinden)

ACHTUNG:

Bitte überprüfen Sie das Design sorgfältig auf Inhalt, Farben und Texte.
 Nach Annahme der Bestellung übernehmen wir keine Verantwortung für Fehler.
 Mögliche Grafikverschiebungen (+/- 1 mm Toleranz). Mögliche Farbabweichung (max. +/- 7%).

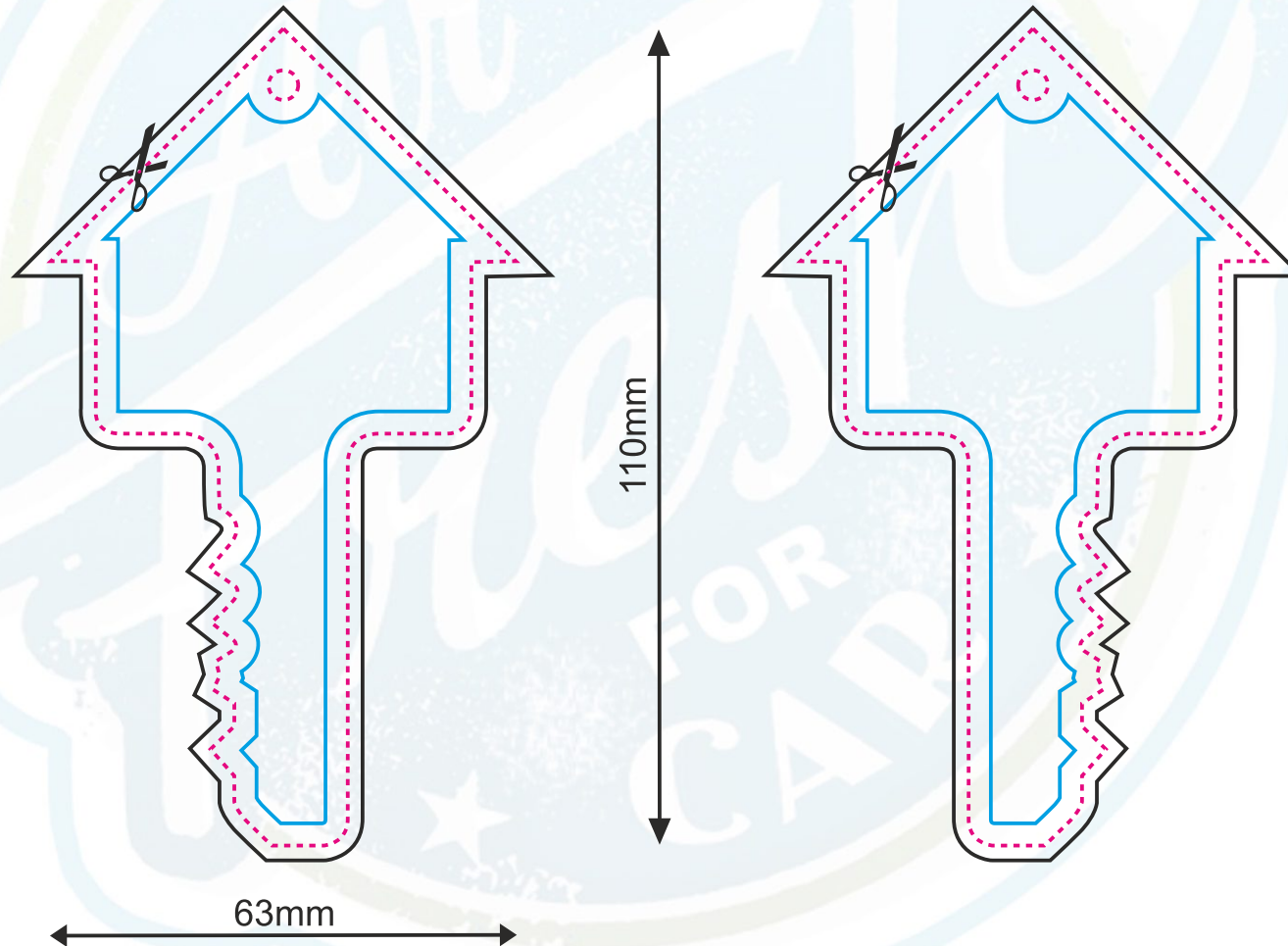

VORNE / HINTEN

Seite 180



Projektgröße (netto). Schnittlinie

Projektgröße (brutto). Entwurfgröße

Sichere Zone (alle Elemente, die nicht getrimmt werden sollen, sollten sich innerhalb dieser Linie befinden)

ACHTUNG:

Bitte überprüfen Sie das Design sorgfältig auf Inhalt, Farben und Texte.
 Nach Annahme der Bestellung übernehmen wir keine Verantwortung für Fehler.
 Mögliche Grafikverschiebungen (+/- 1 mm Toleranz). Mögliche Farbabweichung (max. +/- 7%).

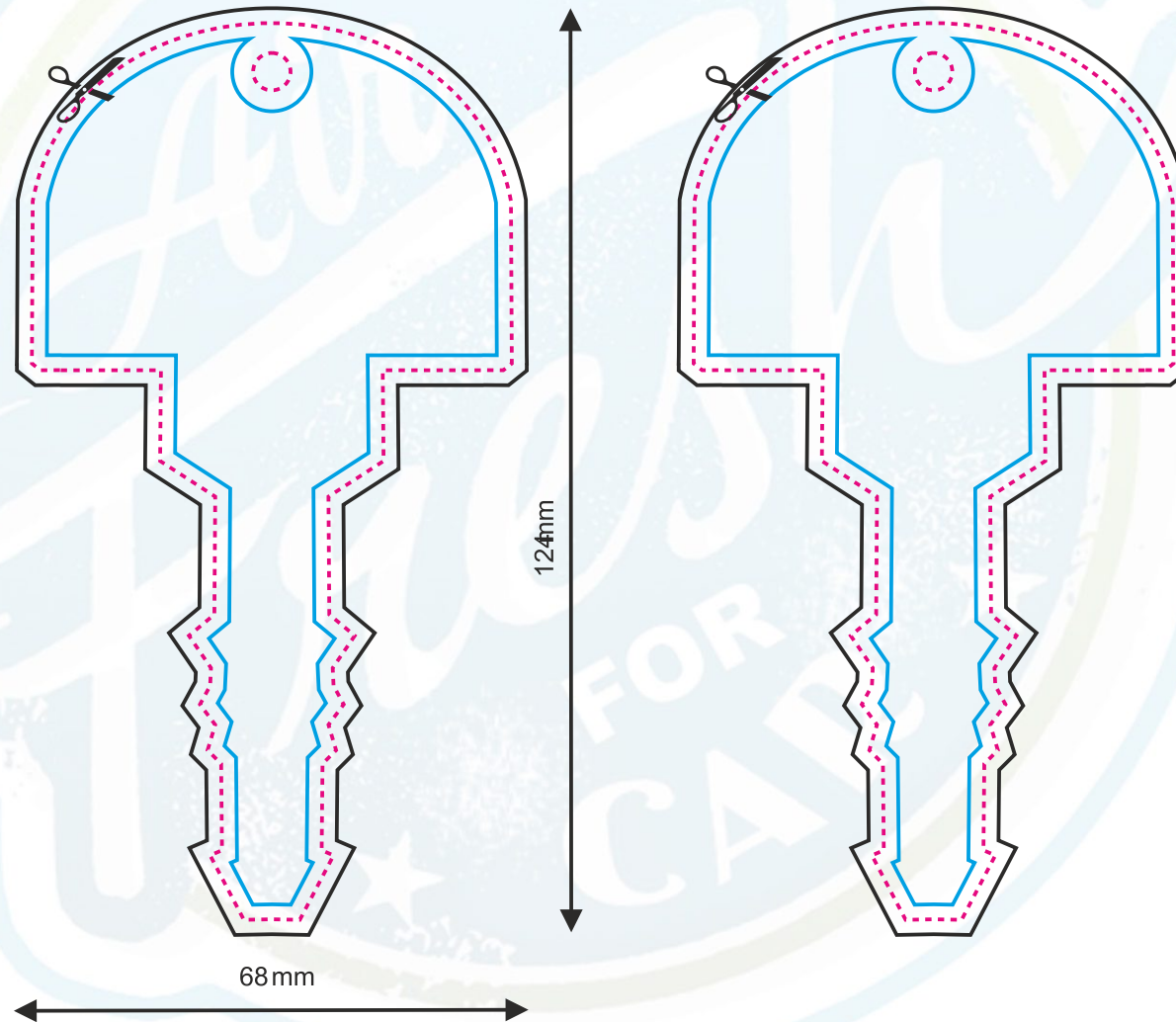

VORNE / HINTEN



Projektgröße (netto). Schnittlinie

Projektgröße (brutto). Entwurfgröße

Sichere Zone (alle Elemente, die nicht getrimmt werden sollen, sollten sich innerhalb dieser Linie befinden)

ACHTUNG:

Bitte überprüfen Sie das Design sorgfältig auf Inhalt, Farben und Texte.
 Nach Annahme der Bestellung übernehmen wir keine Verantwortung für Fehler.
 Mögliche Grafikverschiebungen (+/- 1 mm Toleranz). Mögliche Farbabweichung (max. +/- 7%).

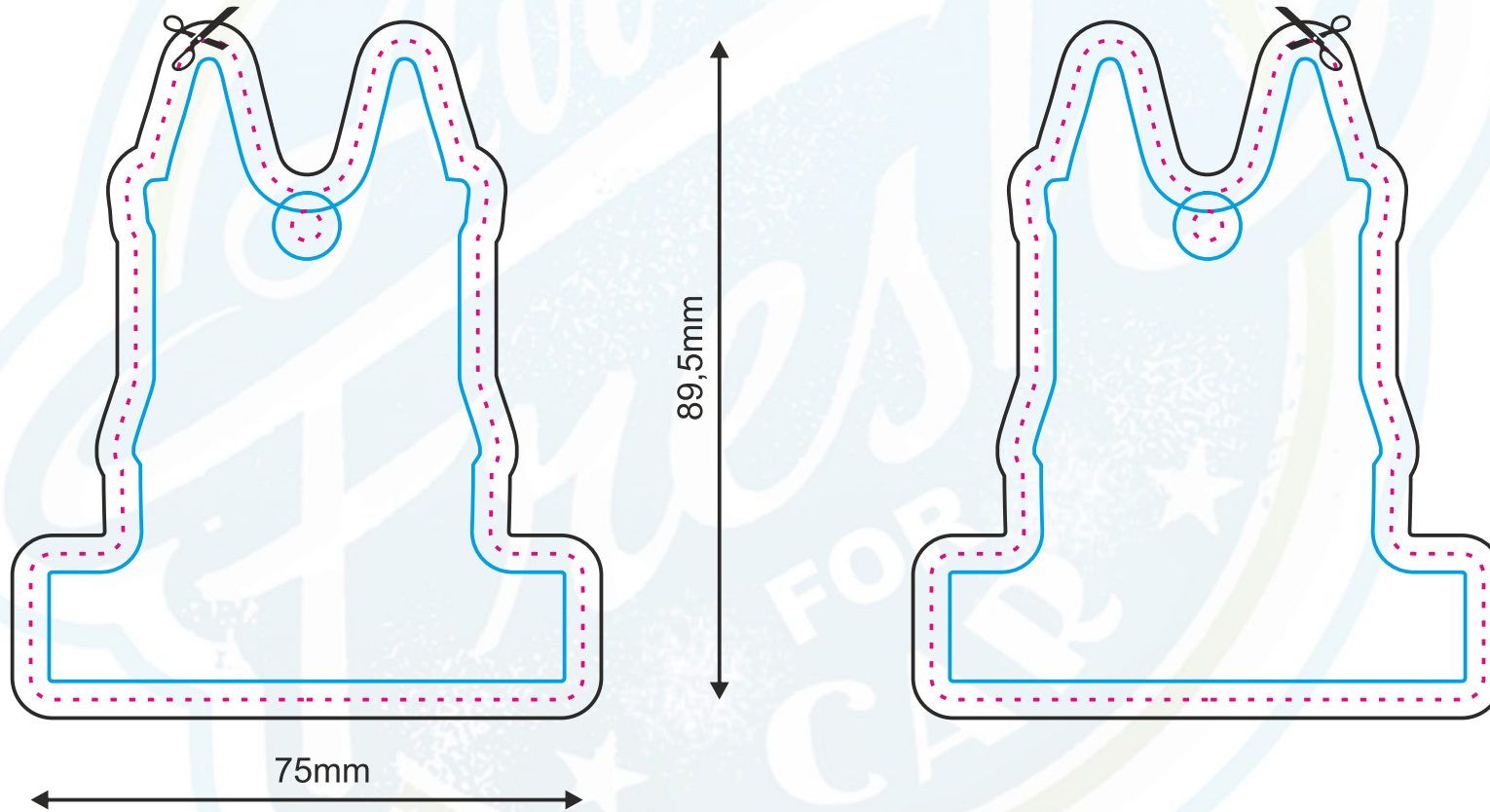

VORNE / HINTEN

Seite 182



Projektgröße (netto). Schnittlinie
 Projektgröße (brutto). Entwurfgröße

Sichere Zone (alle Elemente, die nicht getrimmt werden sollen, sollten sich innerhalb dieser Linie befinden)

ACHTUNG:

Bitte überprüfen Sie das Design sorgfältig auf Inhalt, Farben und Texte.
 Nach Annahme der Bestellung übernehmen wir keine Verantwortung für Fehler.
 Mögliche Grafikverschiebungen (+/- 1 mm Toleranz). Mögliche Farbabweichung (max. +/- 7%).

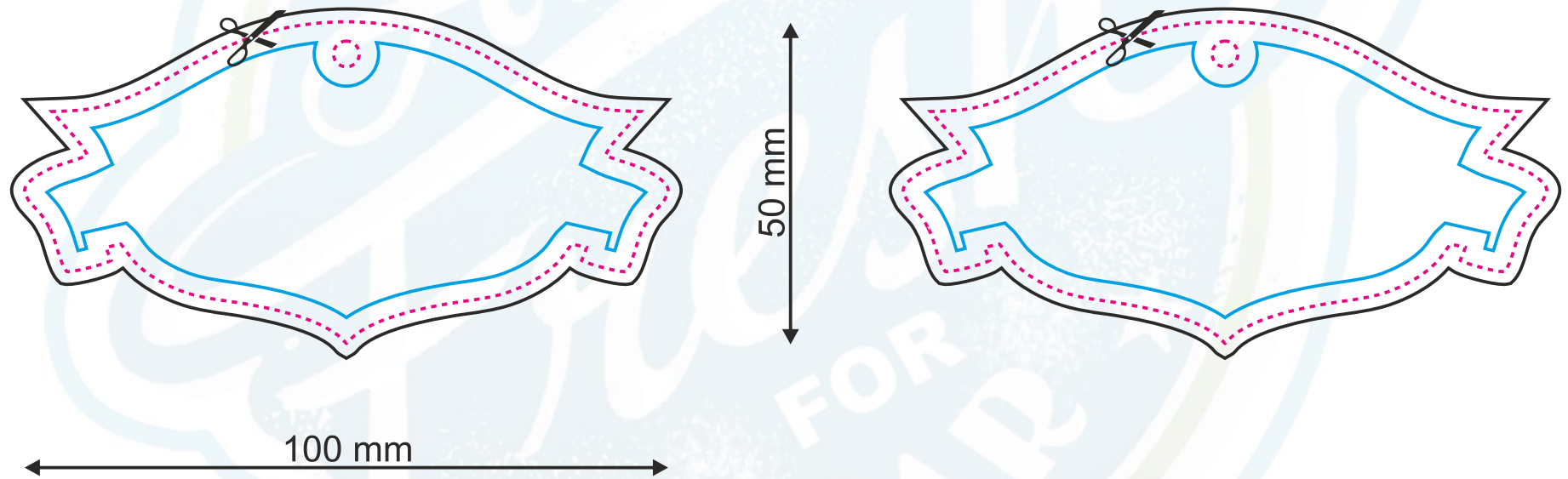

VORNE / HINTEN

Seite 183

Projektgröße (netto). Schnittlinie

Projektgröße (brutto). Entwurfgröße

Sichere Zone (alle Elemente, die nicht getrimmt werden sollen, sollten sich innerhalb dieser Linie befinden)

ACHTUNG:

Bitte überprüfen Sie das Design sorgfältig auf Inhalt, Farben und Texte.
 Nach Annahme der Bestellung übernehmen wir keine Verantwortung für Fehler.
 Mögliche Grafikverschiebungen (+/- 1 mm Toleranz). Mögliche Farbabweichung (max. +/- 7%).

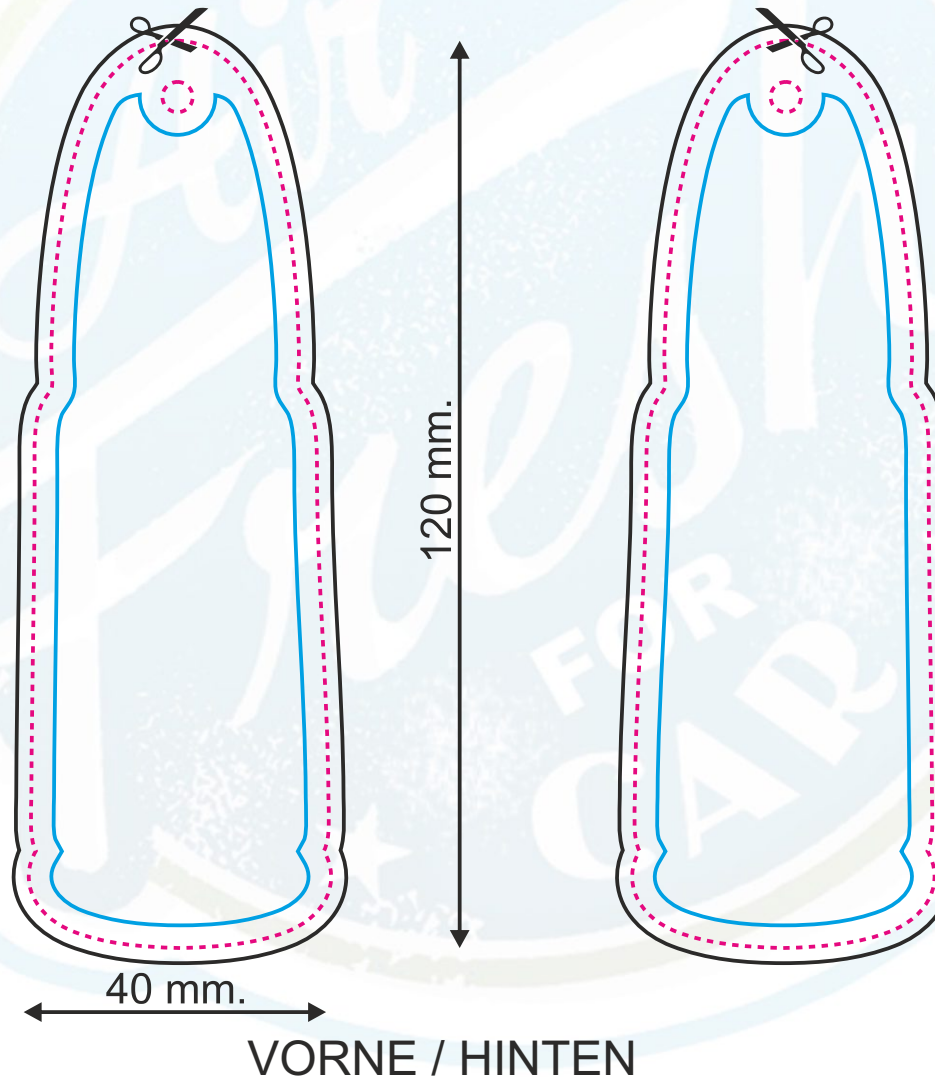

Projektgröße (netto). Schnittlinie
 Projektgröße (brutto). Entwurfgröße

Sichere Zone (alle Elemente, die nicht getrimmt werden sollen, sollten sich innerhalb dieser Linie befinden)

ACHTUNG:

Bitte überprüfen Sie das Design sorgfältig auf Inhalt, Farben und Texte.
 Nach Annahme der Bestellung übernehmen wir keine Verantwortung für Fehler.
 Mögliche Grafikverschiebungen (+/- 1 mm Toleranz). Mögliche Farbabweichung (max. +/- 7%).

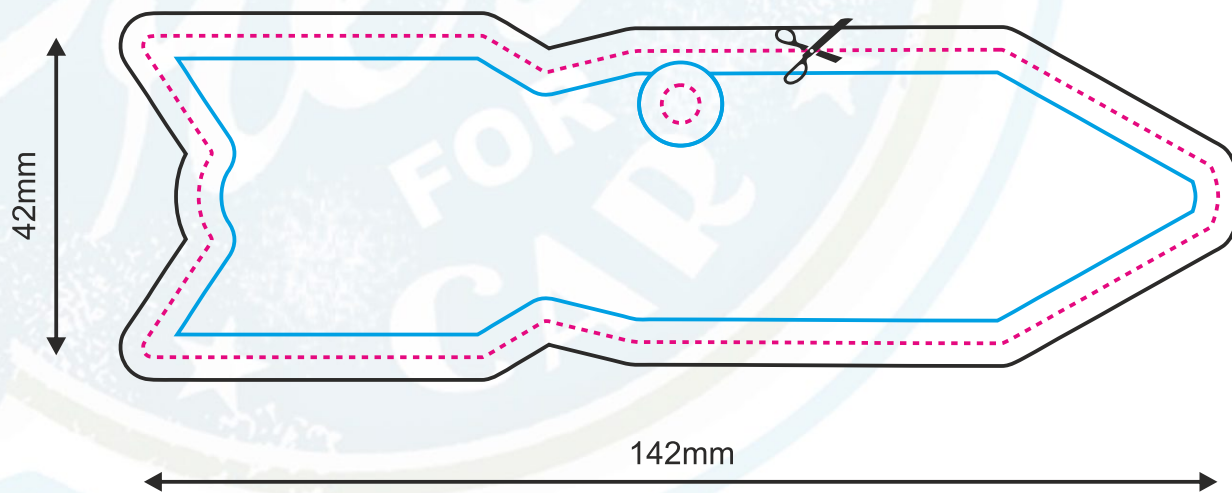
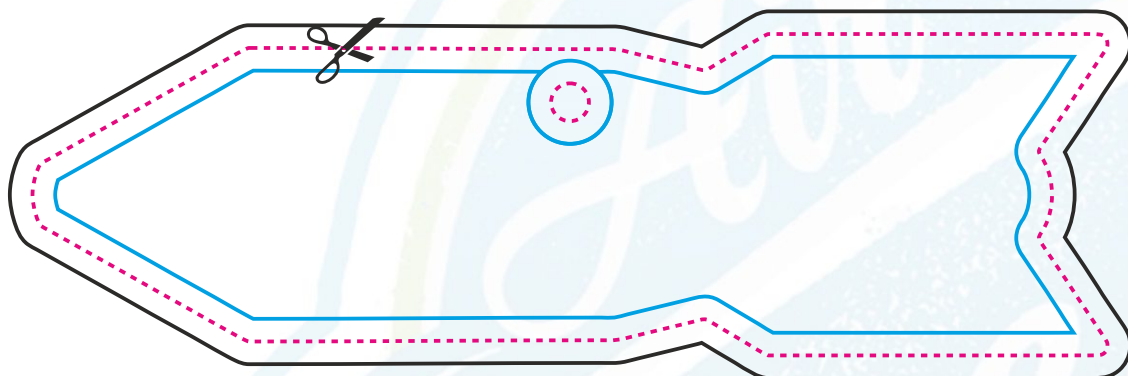

VORNE / HINTEN

Seite 185



Projektgröße (netto). Schnittlinie
 Projektgröße (brutto). Entwurfgröße

Sichere Zone (alle Elemente, die nicht getrimmt werden sollen, sollten sich innerhalb dieser Linie befinden)

ACHTUNG:

Bitte überprüfen Sie das Design sorgfältig auf Inhalt, Farben und Texte.
 Nach Annahme der Bestellung übernehmen wir keine Verantwortung für Fehler.
 Mögliche Grafikverschiebungen (+/- 1 mm Toleranz). Mögliche Farbabweichung (max. +/- 7%).

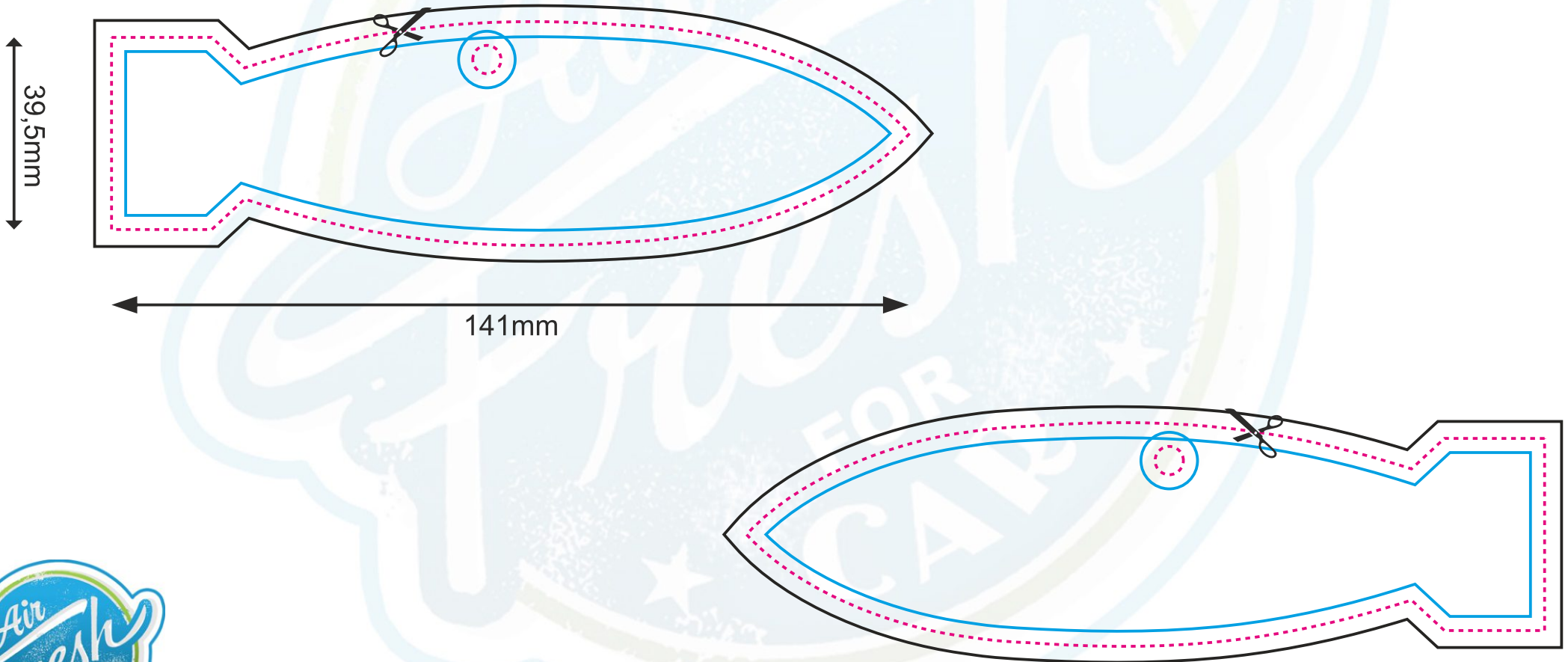

VORNE / HINTEN

Seite 186



Projektgröße (netto). Schnittlinie
 Projektgröße (brutto). Entwurfgröße

Sichere Zone (alle Elemente, die nicht getrimmt werden sollen, sollten sich innerhalb dieser Linie befinden)

ACHTUNG:

Bitte überprüfen Sie das Design sorgfältig auf Inhalt, Farben und Texte.
 Nach Annahme der Bestellung übernehmen wir keine Verantwortung für Fehler.
 Mögliche Grafikverschiebungen (+/- 1 mm Toleranz). Mögliche Farbabweichung (max. +/- 7%).

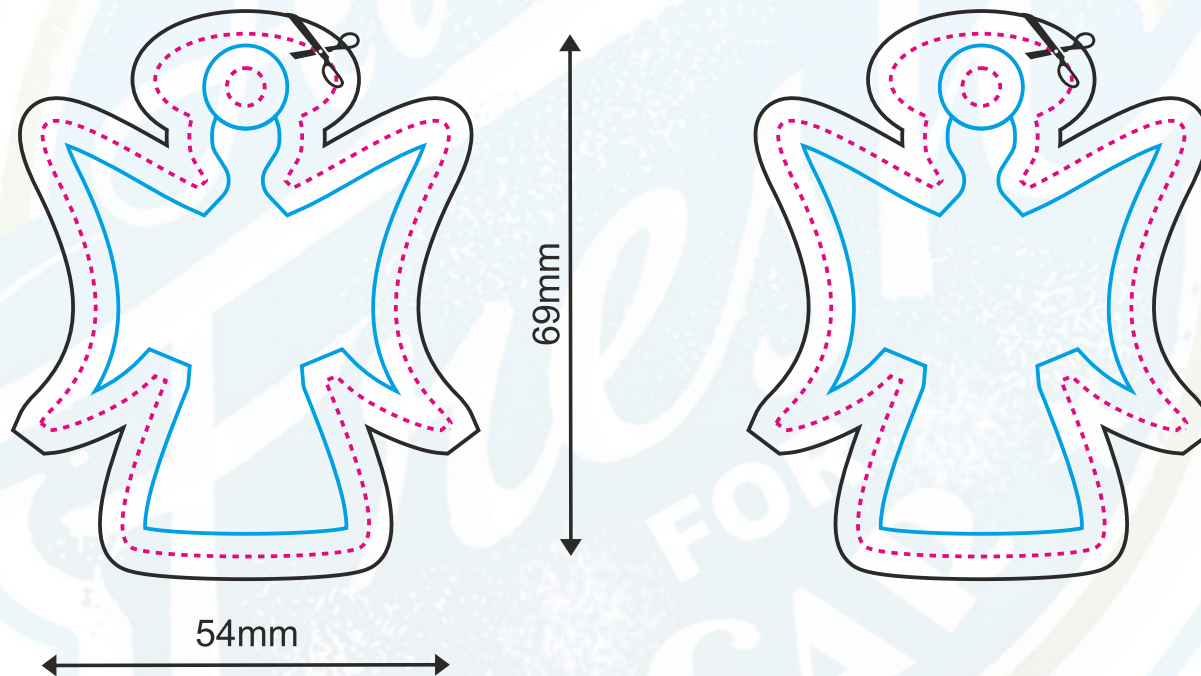

VORNE / HINTEN

Seite 187



Projektgröße (netto). Schnittlinie

Projektgröße (brutto). Entwurfgröße

Sichere Zone (alle Elemente, die nicht getrimmt werden sollen, sollten sich innerhalb dieser Linie befinden)

ACHTUNG:

Bitte überprüfen Sie das Design sorgfältig auf Inhalt, Farben und Texte.
 Nach Annahme der Bestellung übernehmen wir keine Verantwortung für Fehler.
 Mögliche Grafikverschiebungen (+/- 1 mm Toleranz). Mögliche Farbabweichung (max. +/- 7%).

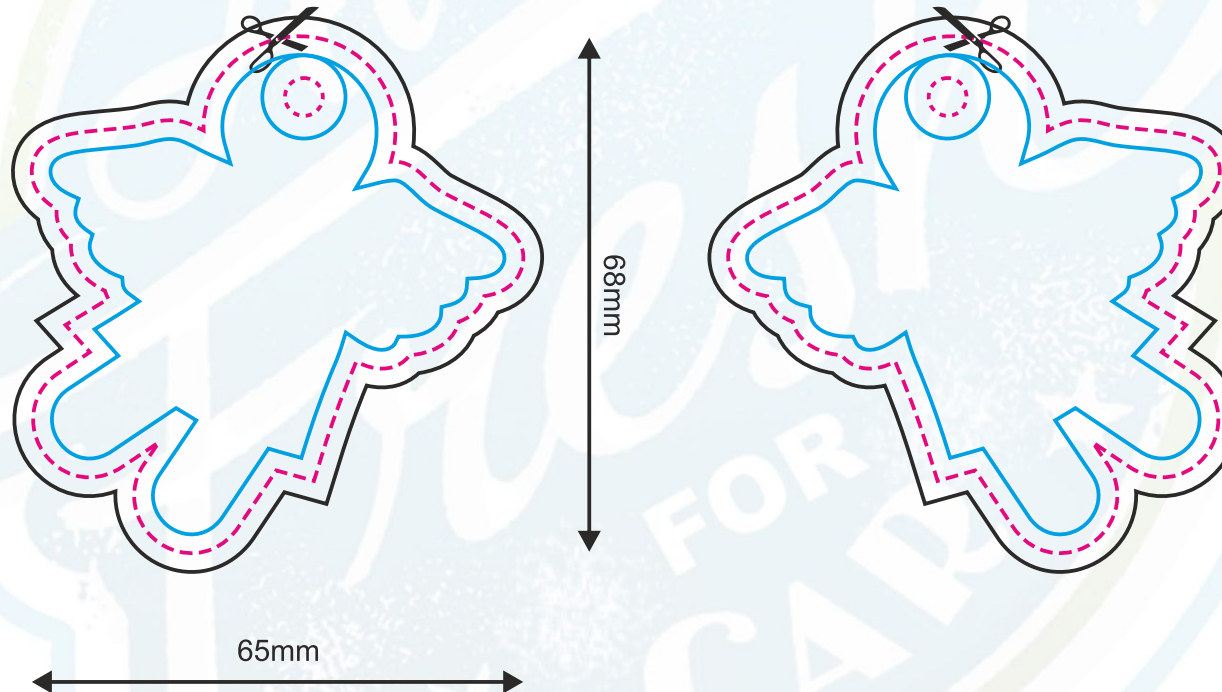

VORNE / HINTEN

Seite 188



Projektgröße (netto). Schnittlinie
 Projektgröße (brutto). Entwurfgröße

Sichere Zone (alle Elemente, die nicht getrimmt werden sollen, sollten sich innerhalb dieser Linie befinden)

ACHTUNG:

Bitte überprüfen Sie das Design sorgfältig auf Inhalt, Farben und Texte.
 Nach Annahme der Bestellung übernehmen wir keine Verantwortung für Fehler.
 Mögliche Grafikverschiebungen (+/- 1 mm Toleranz). Mögliche Farbabweichung (max. +/- 7%).

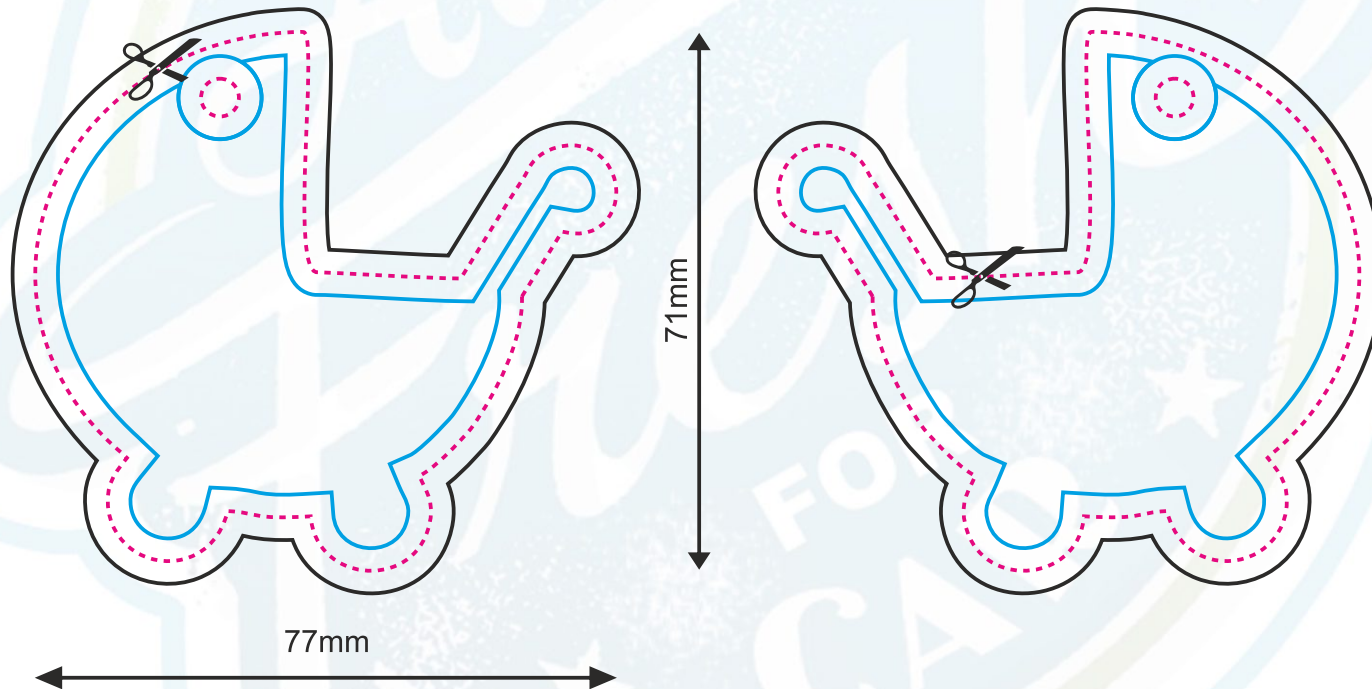

VORNE / HINTEN

Seite 189

Projektgröße (netto). Schnittlinie
 Projektgröße (brutto). Entwurfgröße

Sichere Zone (alle Elemente, die nicht getrimmt werden sollen, sollten sich innerhalb dieser Linie befinden)

ACHTUNG:

Bitte überprüfen Sie das Design sorgfältig auf Inhalt, Farben und Texte.
 Nach Annahme der Bestellung übernehmen wir keine Verantwortung für Fehler.
 Mögliche Grafikverschiebungen (+/- 1 mm Toleranz). Mögliche Farbabweichung (max. +/- 7%).

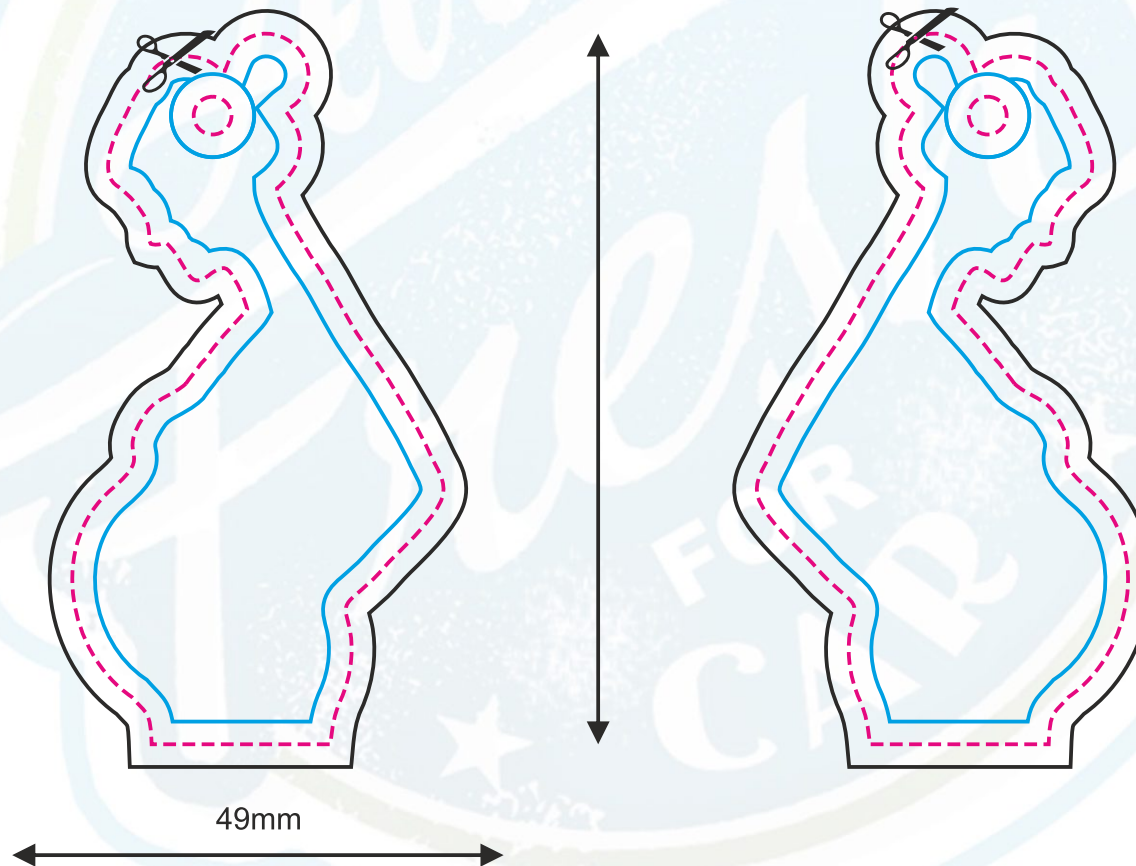

49mm

VORNE / HINTEN



Projektgröße (netto). Schnittlinie
 Projektgröße (brutto). Entwurfgröße

Sichere Zone (alle Elemente, die nicht getrimmt werden sollen, sollten sich innerhalb dieser Linie befinden)

ACHTUNG:

Bitte überprüfen Sie das Design sorgfältig auf Inhalt, Farben und Texte.
 Nach Annahme der Bestellung übernehmen wir keine Verantwortung für Fehler.
 Mögliche Grafikverschiebungen (+/- 1 mm Toleranz). Mögliche Farbabweichung (max. +/- 7%).

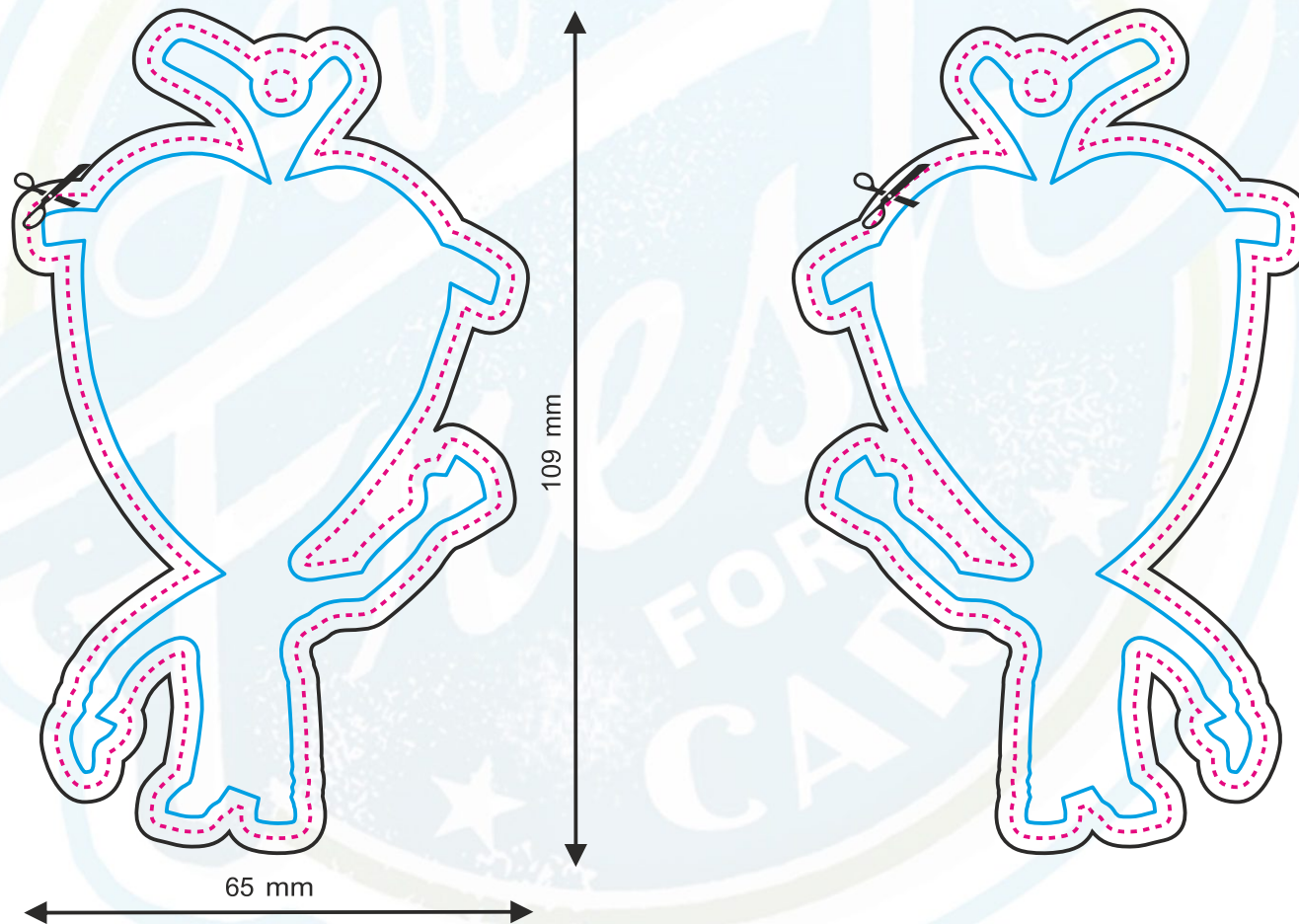
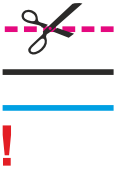

VORNE / HINTEN



Projektgröße (netto). Schnittlinie
 Projektgröße (brutto). Entwurfgröße

Sichere Zone (alle Elemente, die nicht getrimmt werden sollen, sollten sich innerhalb dieser Linie befinden)

ACHTUNG:

Bitte überprüfen Sie das Design sorgfältig auf Inhalt, Farben und Texte.
 Nach Annahme der Bestellung übernehmen wir keine Verantwortung für Fehler.
 Mögliche Grafikverschiebungen (+/- 1 mm Toleranz). Mögliche Farbabweichung (max. +/- 7%).

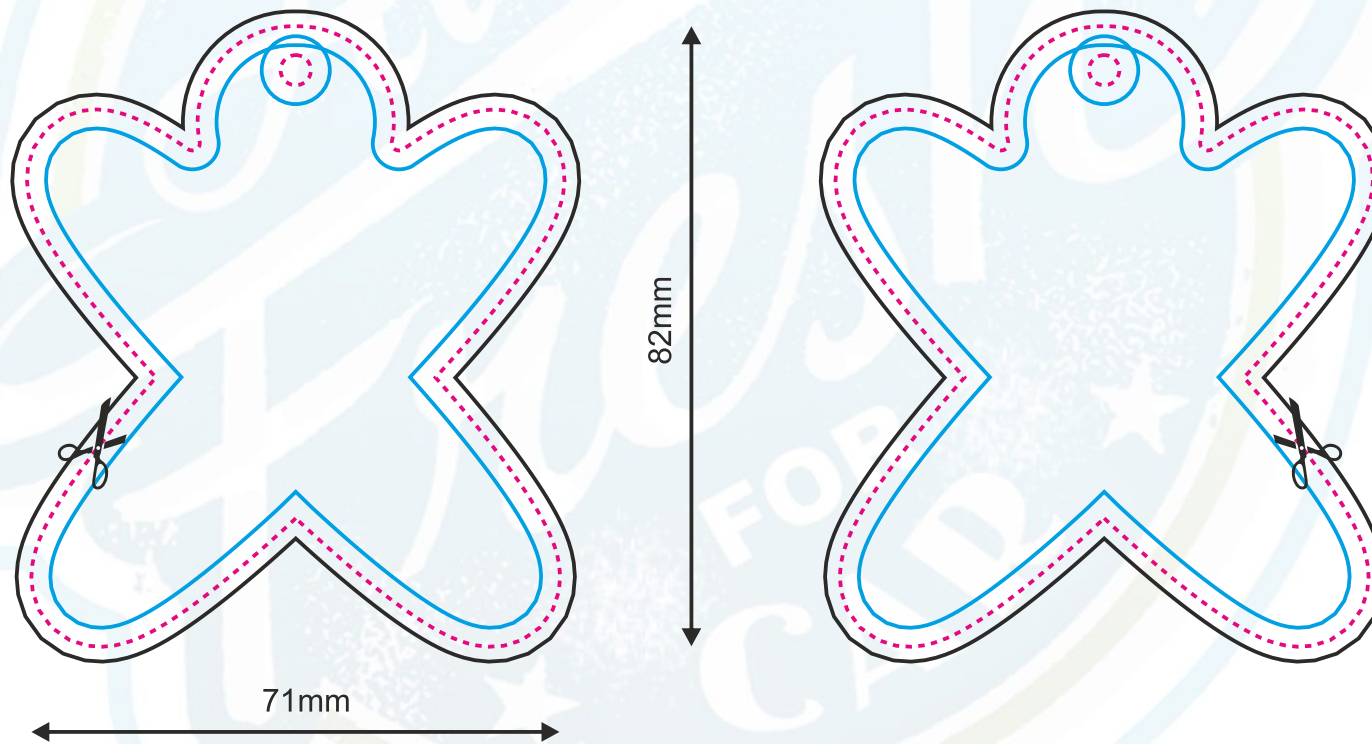

VORNE / HINTEN

Seite 192



Projektgröße (netto). Schnittlinie

Projektgröße (brutto). Entwurfgröße

Sichere Zone (alle Elemente, die nicht getrimmt werden sollen, sollten sich innerhalb dieser Linie befinden)

ACHTUNG:

Bitte überprüfen Sie das Design sorgfältig auf Inhalt, Farben und Texte.
 Nach Annahme der Bestellung übernehmen wir keine Verantwortung für Fehler.
 Mögliche Grafikverschiebungen (+/- 1 mm Toleranz). Mögliche Farbabweichung (max. +/- 7%).

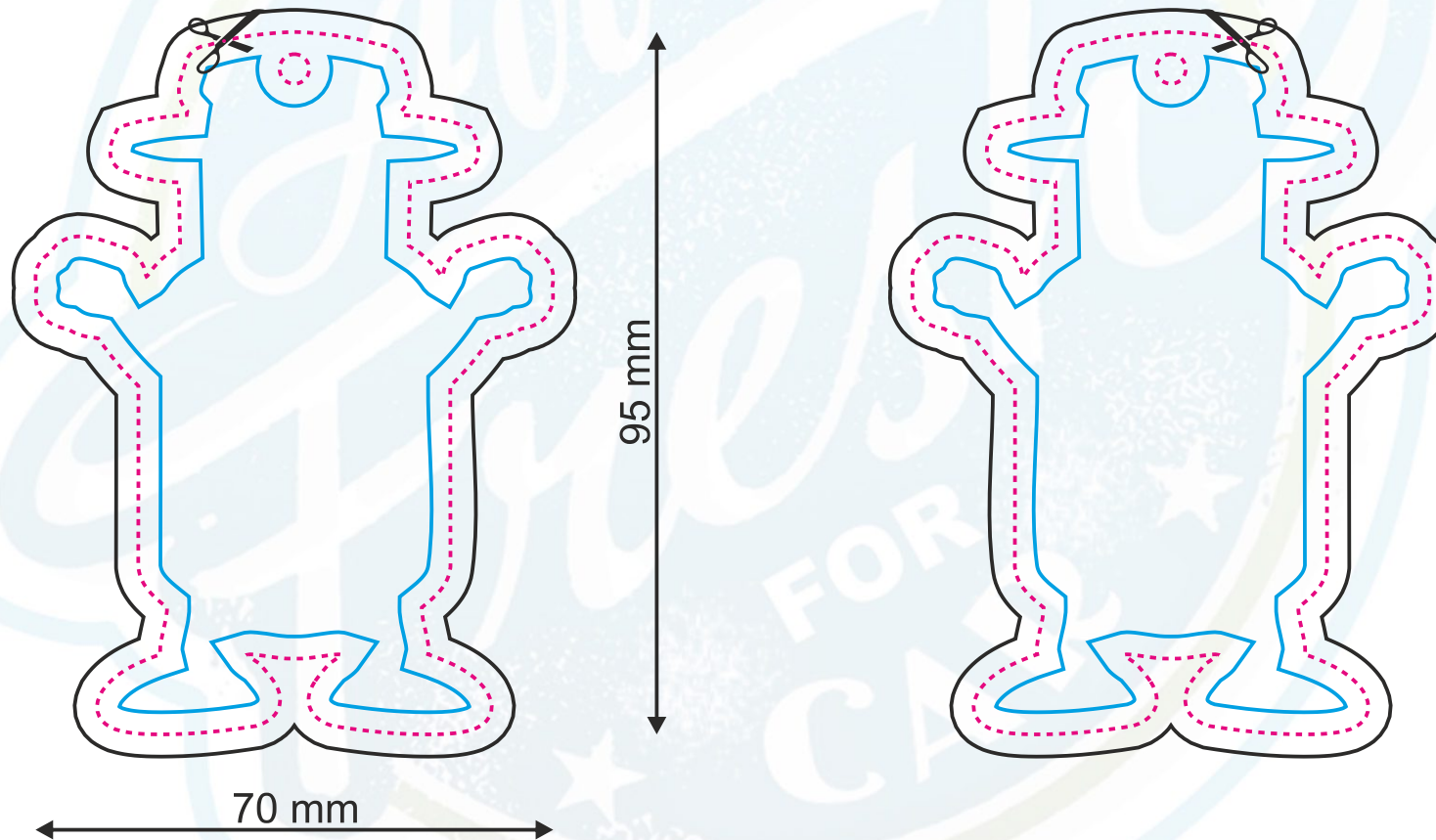

VORNE / HINTEN

Seite 193



Projektgröße (netto). Schnittlinie

Projektgröße (brutto). Entwurfgröße

Sichere Zone (alle Elemente, die nicht getrimmt werden sollen, sollten sich innerhalb dieser Linie befinden)

ACHTUNG:

Bitte überprüfen Sie das Design sorgfältig auf Inhalt, Farben und Texte.
 Nach Annahme der Bestellung übernehmen wir keine Verantwortung für Fehler.
 Mögliche Grafikverschiebungen (+/- 1 mm Toleranz). Mögliche Farbabweichung (max. +/- 7%).

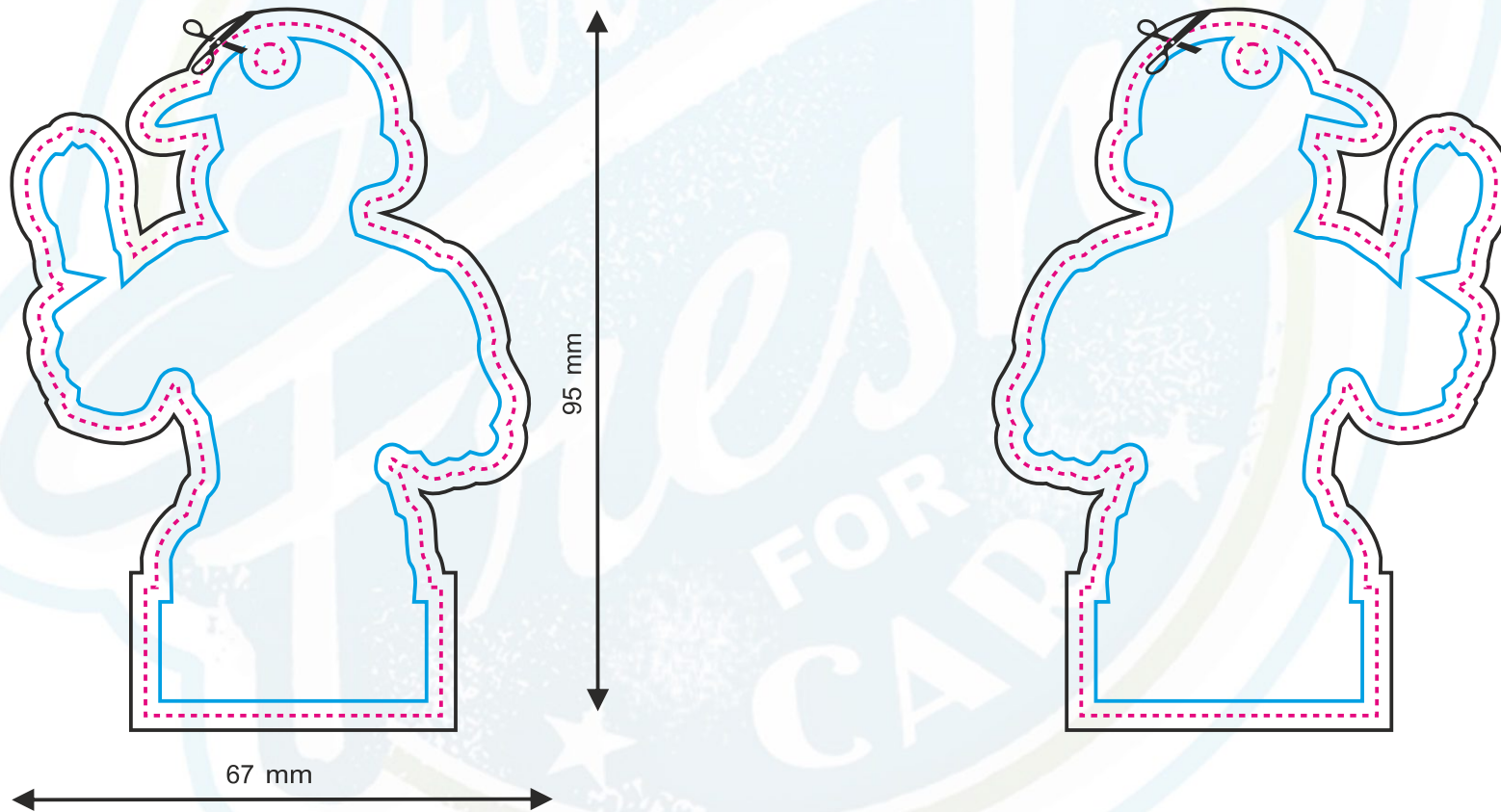

VORNE / HINTEN

Seite 194



Projektgröße (netto). Schnittlinie
 Projektgröße (brutto). Entwurfgröße

Sichere Zone (alle Elemente, die nicht getrimmt werden sollen, sollten sich innerhalb dieser Linie befinden)

ACHTUNG:

Bitte überprüfen Sie das Design sorgfältig auf Inhalt, Farben und Texte.
 Nach Annahme der Bestellung übernehmen wir keine Verantwortung für Fehler.
 Mögliche Grafikverschiebungen (+/- 1 mm Toleranz). Mögliche Farbabweichung (max. +/- 7%).

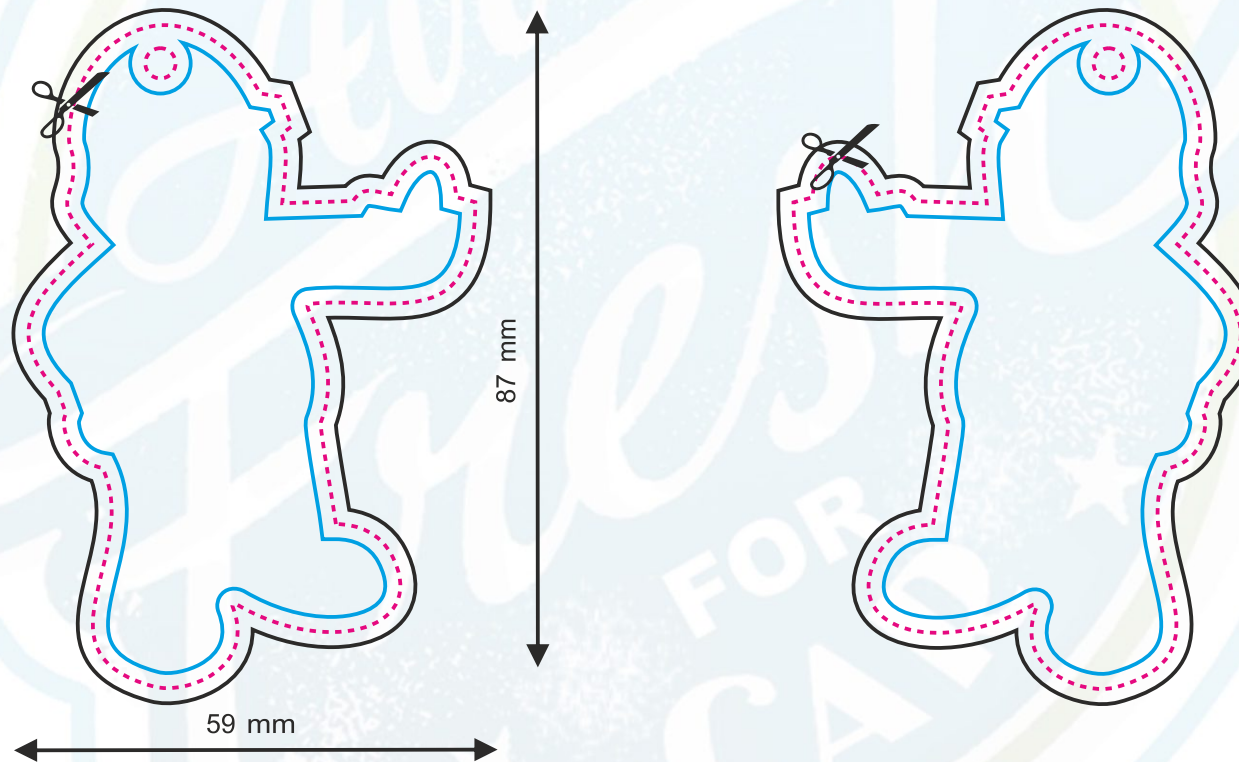

VORNE / HINTEN

Seite 195



Projektgröße (netto). Schnittlinie
 Projektgröße (brutto). Entwurfgröße

Sichere Zone (alle Elemente, die nicht getrimmt werden sollen, sollten sich innerhalb dieser Linie befinden)

ACHTUNG:

Bitte überprüfen Sie das Design sorgfältig auf Inhalt, Farben und Texte.
 Nach Annahme der Bestellung übernehmen wir keine Verantwortung für Fehler.
 Mögliche Grafikverschiebungen (+/- 1 mm Toleranz). Mögliche Farbabweichung (max. +/- 7%).

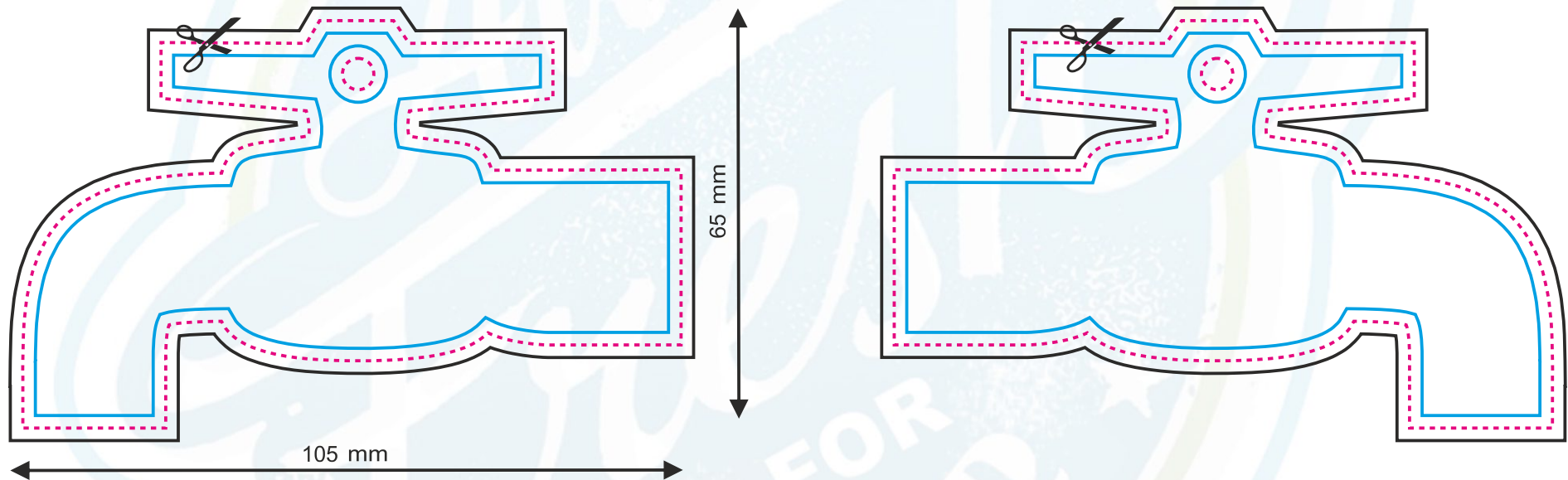
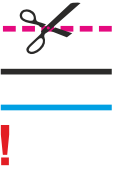

VORNE / HINTEN

Seite 196

Projektgröße (netto). Schnittlinie
 Projektgröße (brutto). Entwurfgröße

Sichere Zone (alle Elemente, die nicht getrimmt werden sollen, sollten sich innerhalb dieser Linie befinden)

ACHTUNG:

Bitte überprüfen Sie das Design sorgfältig auf Inhalt, Farben und Texte.
 Nach Annahme der Bestellung übernehmen wir keine Verantwortung für Fehler.
 Mögliche Grafikverschiebungen (+/- 1 mm Toleranz). Mögliche Farbabweichung (max. +/- 7%).

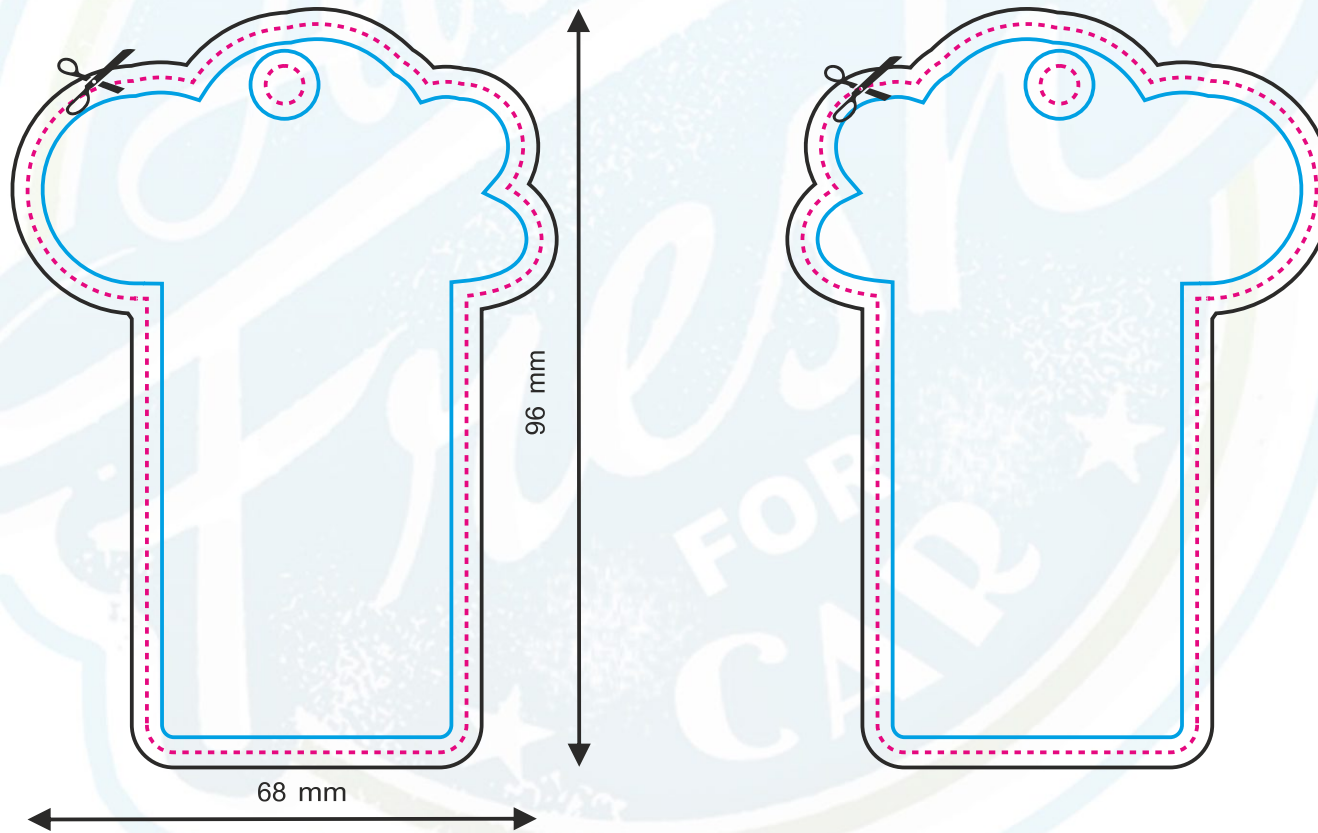

VORNE / HINTEN

Seite 197



Projektgröße (netto). Schnittlinie
 Projektgröße (brutto). Entwurfgröße

Sichere Zone (alle Elemente, die nicht getrimmt werden sollen, sollten sich innerhalb dieser Linie befinden)

ACHTUNG:

Bitte überprüfen Sie das Design sorgfältig auf Inhalt, Farben und Texte.
 Nach Annahme der Bestellung übernehmen wir keine Verantwortung für Fehler.
 Mögliche Grafikverschiebungen (+/- 1 mm Toleranz). Mögliche Farbabweichung (max. +/- 7%).

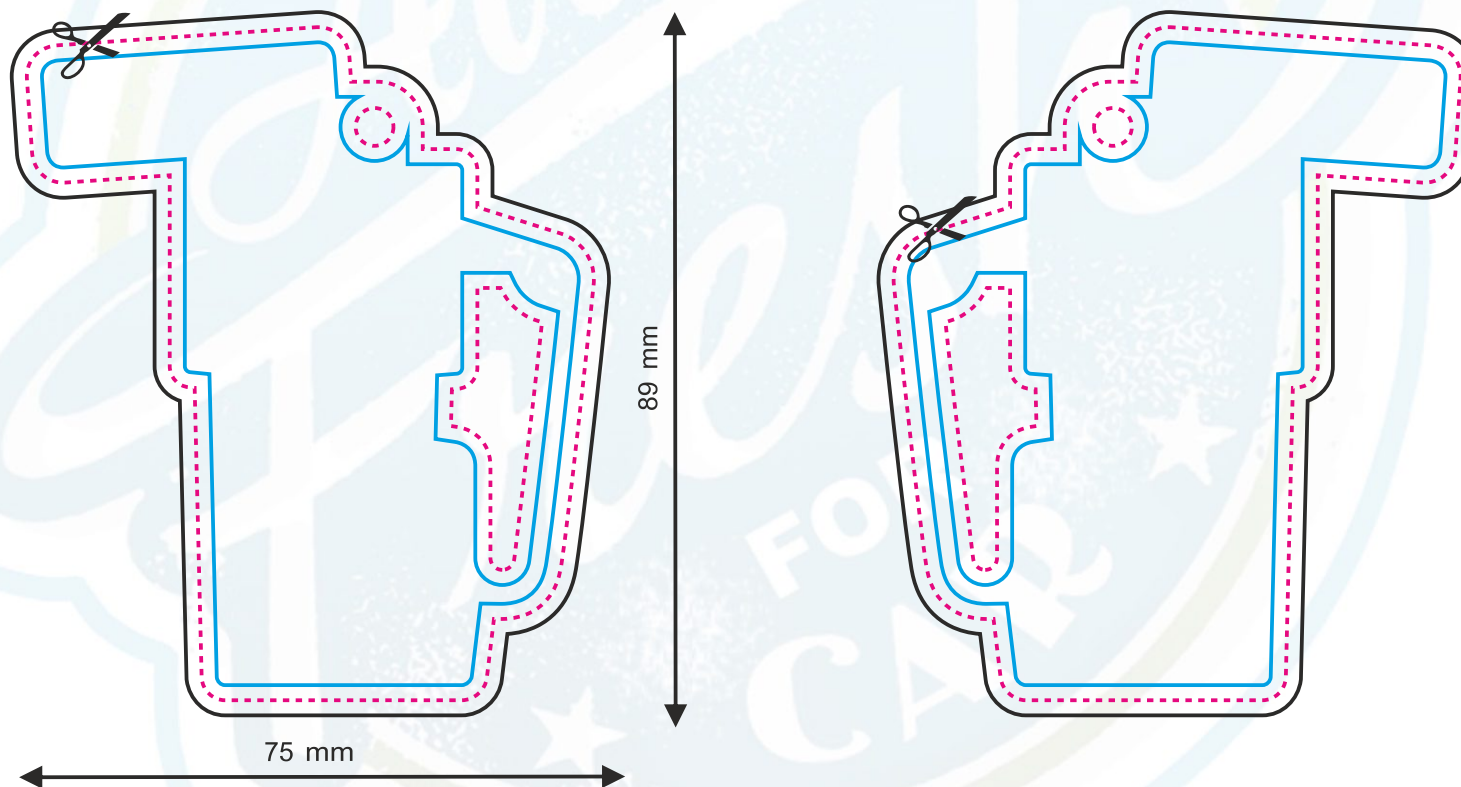

VORNE / HINTEN

Seite 198



1101

Projektgröße (netto). Schnittlinie
 Projektgröße (brutto). Entwurfgröße

Sichere Zone (alle Elemente, die nicht getrimmt werden sollen, sollten sich innerhalb dieser Linie befinden)

ACHTUNG:

Bitte überprüfen Sie das Design sorgfältig auf Inhalt, Farben und Texte.
 Nach Annahme der Bestellung übernehmen wir keine Verantwortung für Fehler.
 Mögliche Grafikverschiebungen (+/- 1 mm Toleranz). Mögliche Farbabweichung (max. +/- 7%).

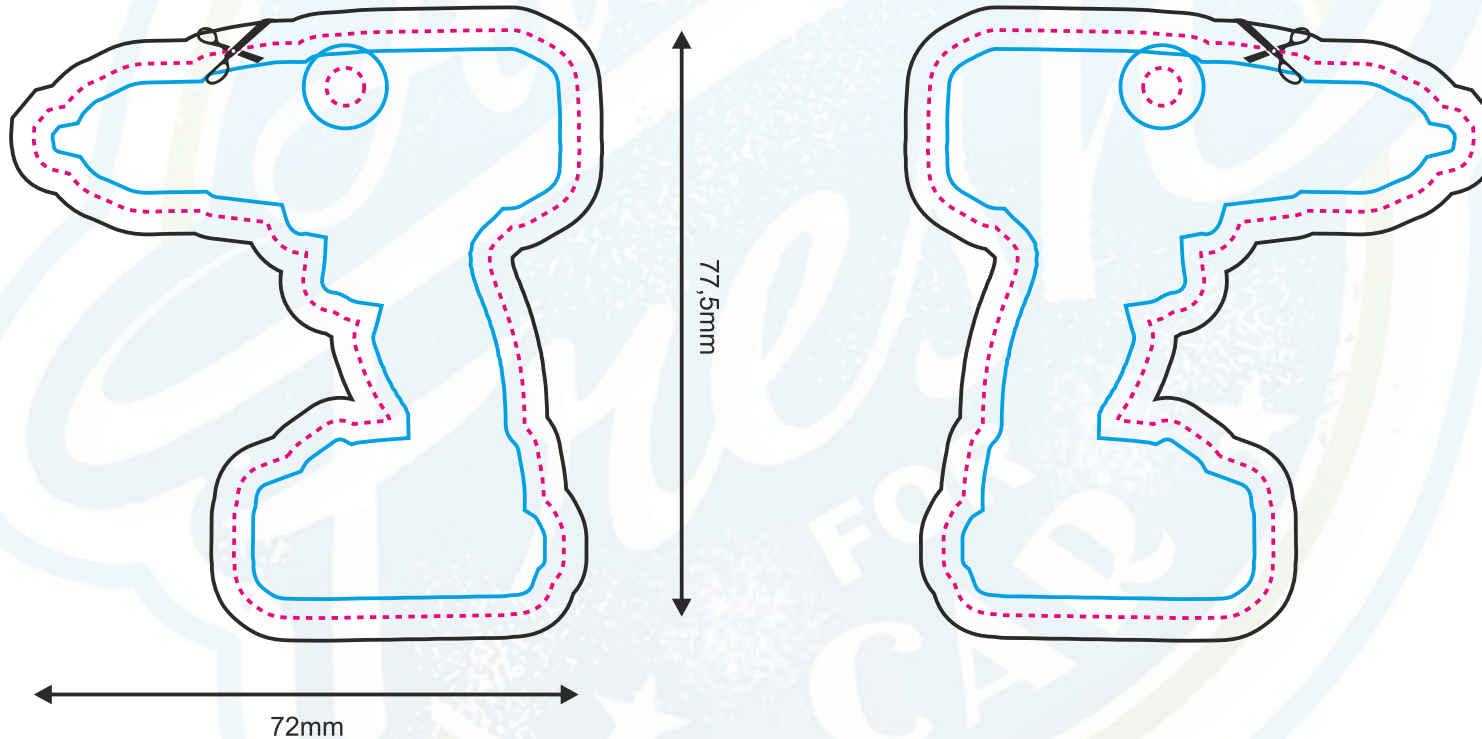

VORNE / HINTEN

Seite 199



Projektgröße (netto). Schnittlinie
 Projektgröße (brutto). Entwurfgröße

Sichere Zone (alle Elemente, die nicht getrimmt werden sollen, sollten sich innerhalb dieser Linie befinden)

ACHTUNG:

Bitte überprüfen Sie das Design sorgfältig auf Inhalt, Farben und Texte.
 Nach Annahme der Bestellung übernehmen wir keine Verantwortung für Fehler.
 Mögliche Grafikverschiebungen (+/- 1 mm Toleranz). Mögliche Farbabweichung (max. +/- 7%).

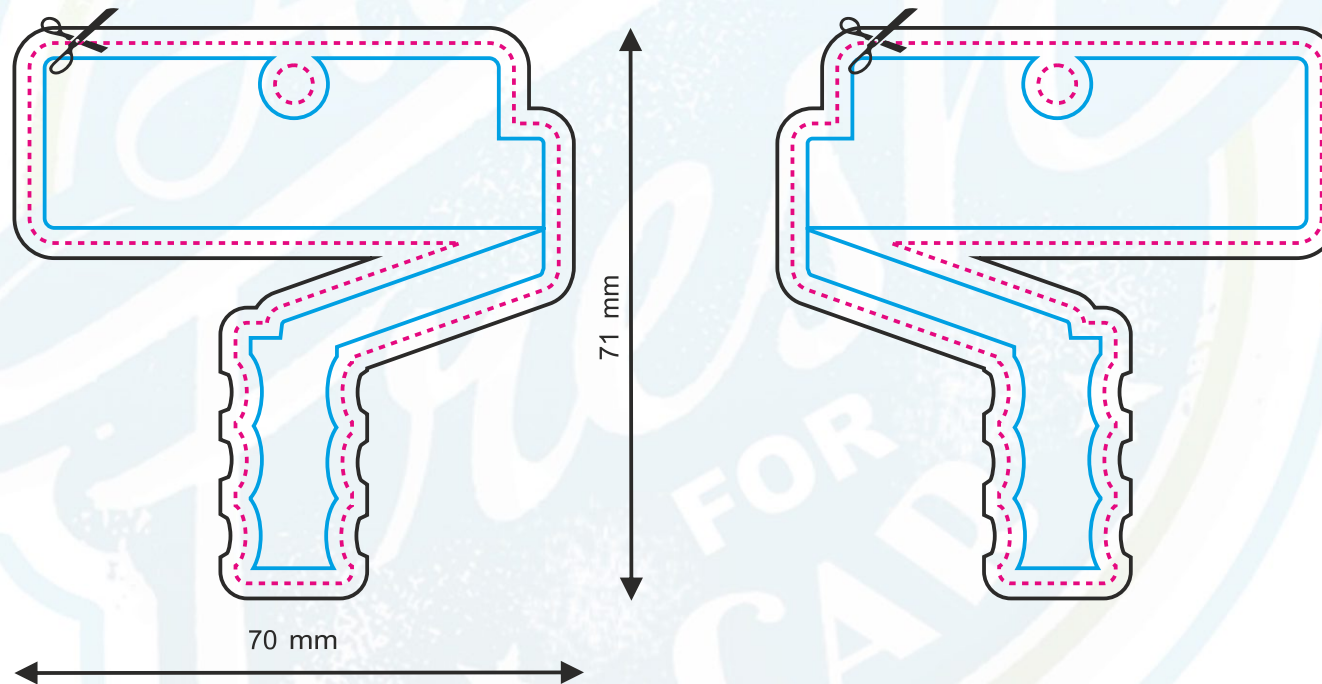

VORNE / HINTEN

Seite 200



Projektgröße (netto). Schnittlinie

Projektgröße (brutto). Entwurfgröße

Sichere Zone (alle Elemente, die nicht getrimmt werden sollen, sollten sich innerhalb dieser Linie befinden)

ACHTUNG:

Bitte überprüfen Sie das Design sorgfältig auf Inhalt, Farben und Texte.
 Nach Annahme der Bestellung übernehmen wir keine Verantwortung für Fehler.
 Mögliche Grafikverschiebungen (+/- 1 mm Toleranz). Mögliche Farbabweichung (max. +/- 7%).

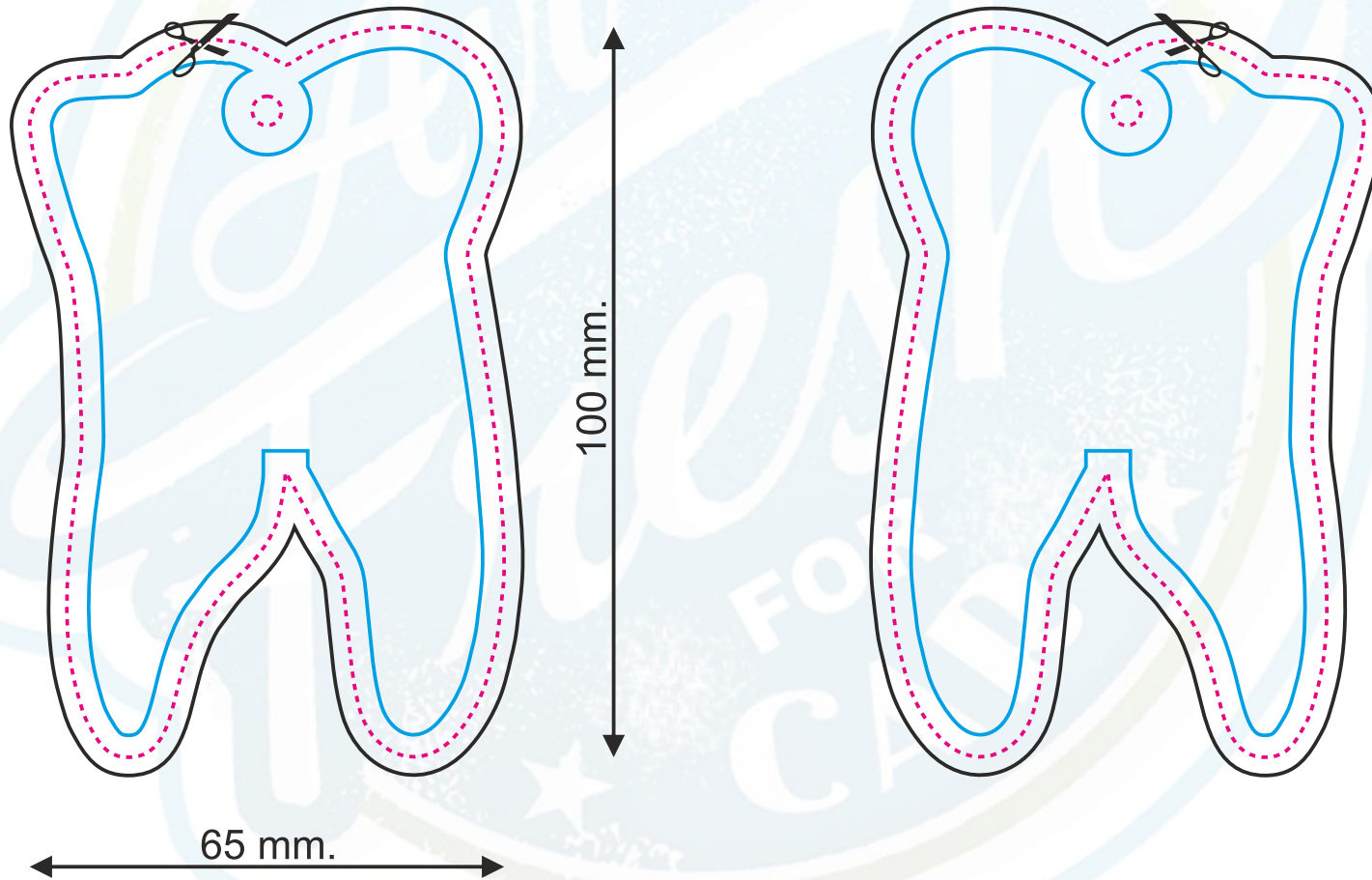

VORNE / HINTEN

Seite 201



Projektgröße (netto). Schnittlinie

Projektgröße (brutto). Entwurfgröße

Sichere Zone (alle Elemente, die nicht getrimmt werden sollen, sollten sich innerhalb dieser Linie befinden)

ACHTUNG:

Bitte überprüfen Sie das Design sorgfältig auf Inhalt, Farben und Texte.
 Nach Annahme der Bestellung übernehmen wir keine Verantwortung für Fehler.
 Mögliche Grafikverschiebungen (+/- 1 mm Toleranz). Mögliche Farbabweichung (max. +/- 7%).

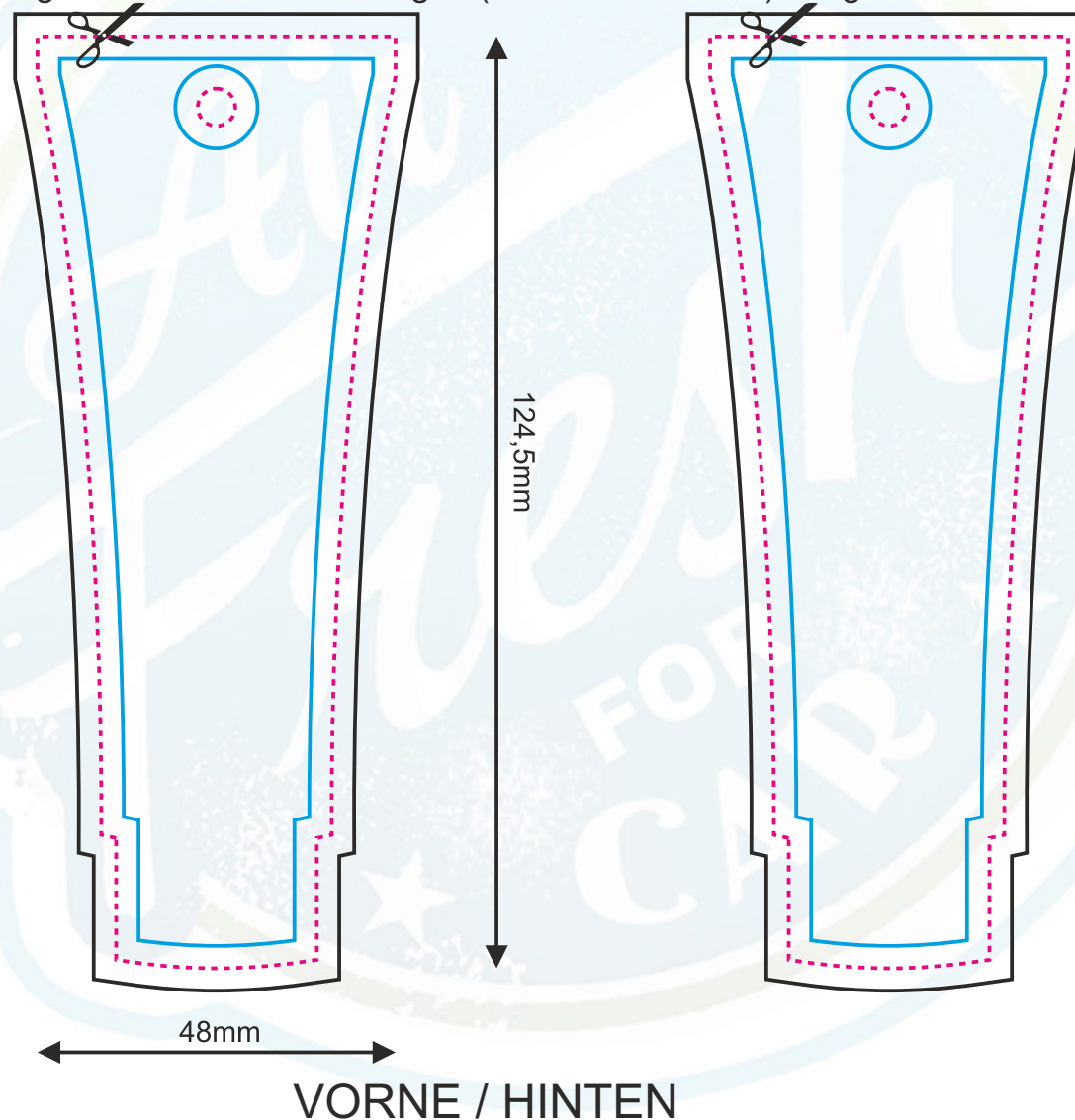

Projektgröße (netto). Schnittlinie
 Projektgröße (brutto). Entwurfgröße

Sichere Zone (alle Elemente, die nicht getrimmt werden sollen, sollten sich innerhalb dieser Linie befinden)

ACHTUNG:

Bitte überprüfen Sie das Design sorgfältig auf Inhalt, Farben und Texte.
 Nach Annahme der Bestellung übernehmen wir keine Verantwortung für Fehler.
 Mögliche Grafikverschiebungen (+/- 1 mm Toleranz). Mögliche Farbabweichung (max. +/- 7%).

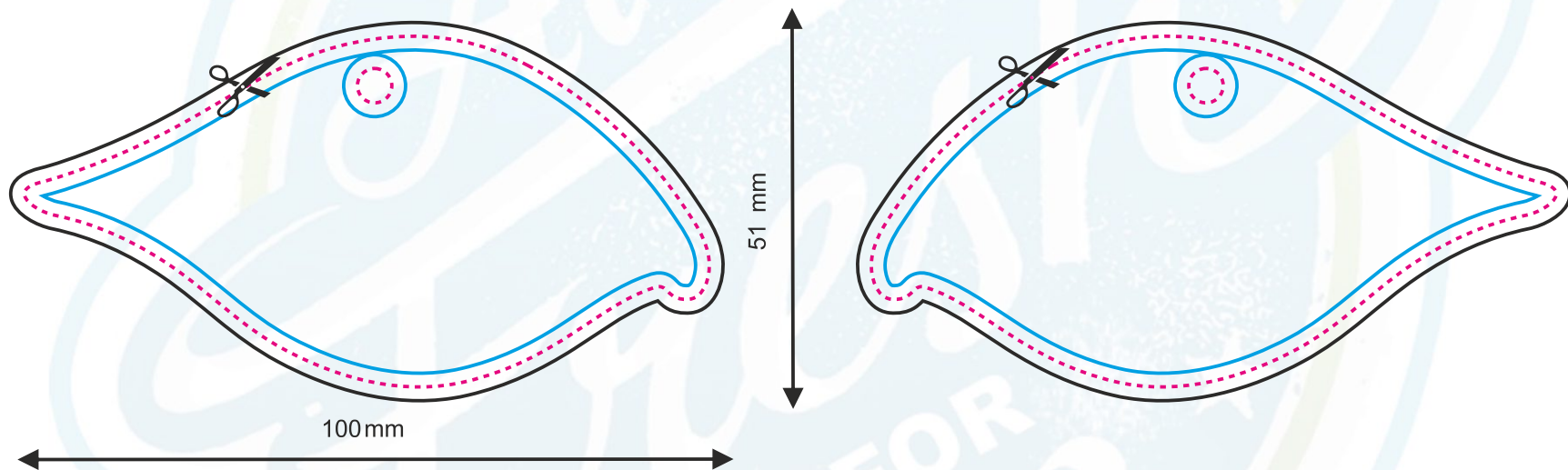

VORNE / HINTEN

Seite 203

Projektgröße (netto). Schnittlinie

Projektgröße (brutto). Entwurfgröße

Sichere Zone (alle Elemente, die nicht getrimmt werden sollen, sollten sich innerhalb dieser Linie befinden)

ACHTUNG:

Bitte überprüfen Sie das Design sorgfältig auf Inhalt, Farben und Texte.
 Nach Annahme der Bestellung übernehmen wir keine Verantwortung für Fehler.
 Mögliche Grafikverschiebungen (+/- 1 mm Toleranz). Mögliche Farbabweichung (max. +/- 7%).

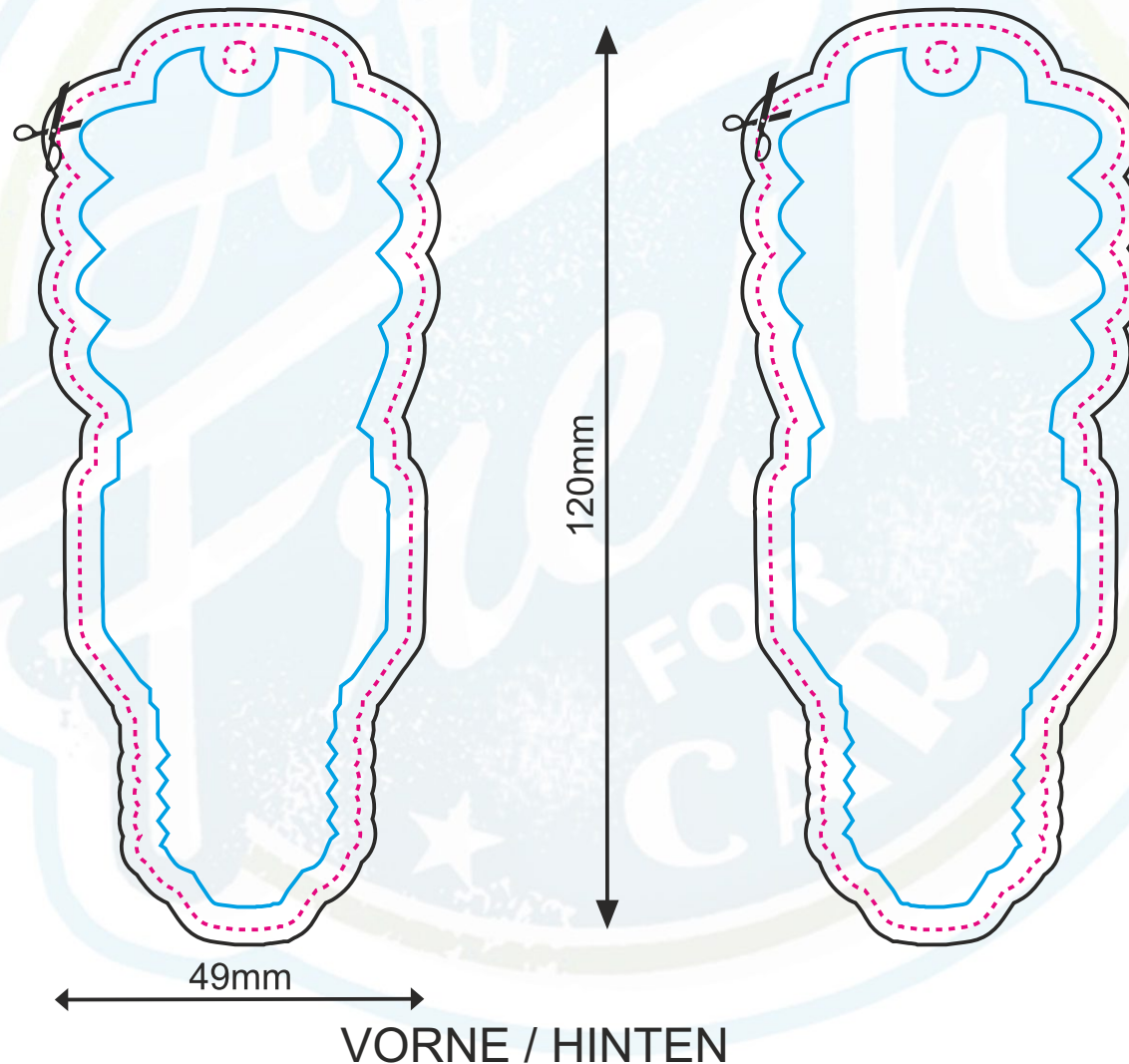

Projektgröße (netto). Schnittlinie
 Projektgröße (brutto). Entwurfgröße

Sichere Zone (alle Elemente, die nicht getrimmt werden sollen, sollten sich innerhalb dieser Linie befinden)

ACHTUNG:

Bitte überprüfen Sie das Design sorgfältig auf Inhalt, Farben und Texte.
 Nach Annahme der Bestellung übernehmen wir keine Verantwortung für Fehler.
 Mögliche Grafikverschiebungen (+/- 1 mm Toleranz). Mögliche Farbabweichung (max. +/- 7%).

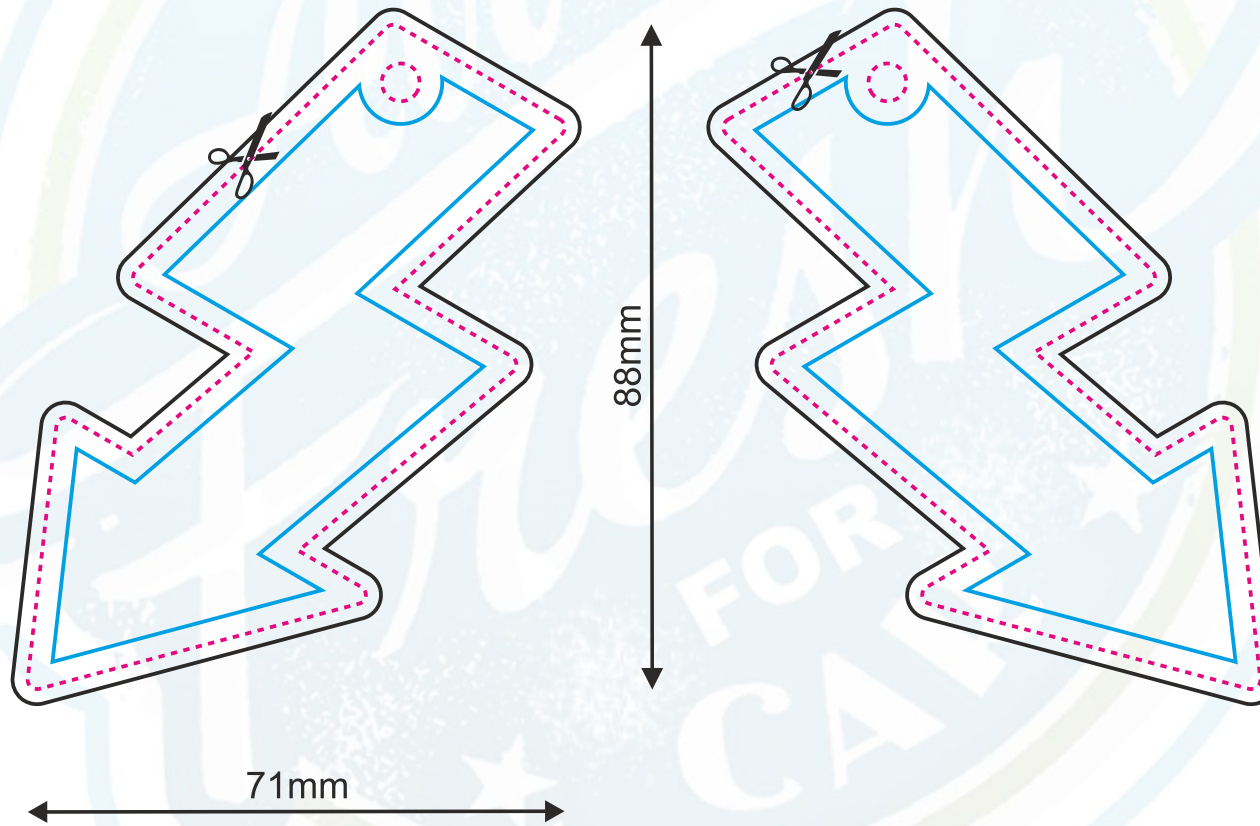

VORNE / HINTEN

Seite 205



Projektgröße (netto). Schnittlinie

Projektgröße (brutto). Entwurfgröße

Sichere Zone (alle Elemente, die nicht getrimmt werden sollen, sollten sich innerhalb dieser Linie befinden)

ACHTUNG:

Bitte überprüfen Sie das Design sorgfältig auf Inhalt, Farben und Texte.
 Nach Annahme der Bestellung übernehmen wir keine Verantwortung für Fehler.
 Mögliche Grafikverschiebungen (+/- 1 mm Toleranz). Mögliche Farbabweichung (max. +/- 7%).

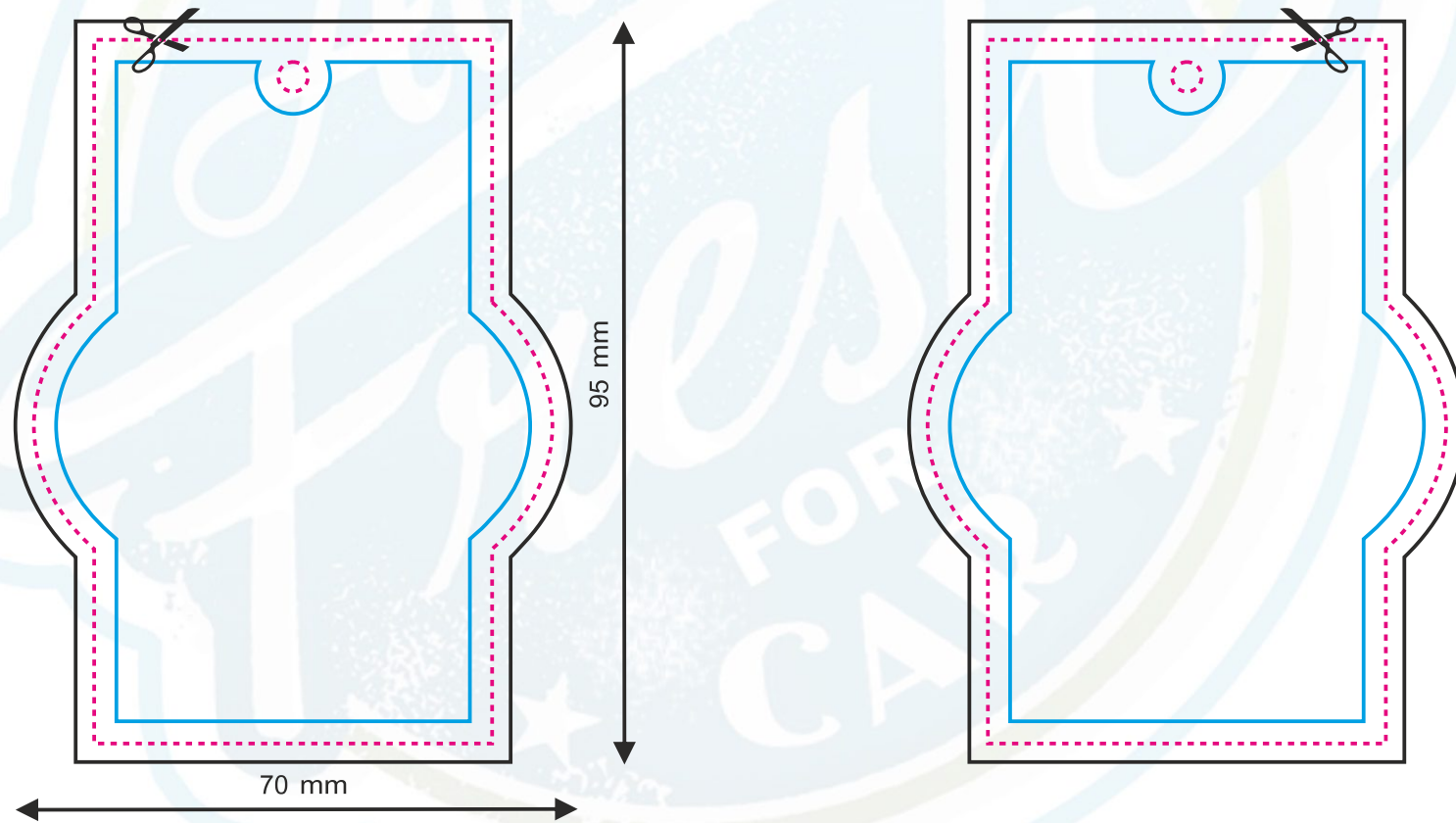

VORNE / HINTEN

Seite 206



Projektgröße (netto). Schnittlinie
 Projektgröße (brutto). Entwurfgröße

Sichere Zone (alle Elemente, die nicht getrimmt werden sollen, sollten sich innerhalb dieser Linie befinden)

ACHTUNG:

Bitte überprüfen Sie das Design sorgfältig auf Inhalt, Farben und Texte.
 Nach Annahme der Bestellung übernehmen wir keine Verantwortung für Fehler.
 Mögliche Grafikverschiebungen (+/- 1 mm Toleranz). Mögliche Farbabweichung (max. +/- 7%).

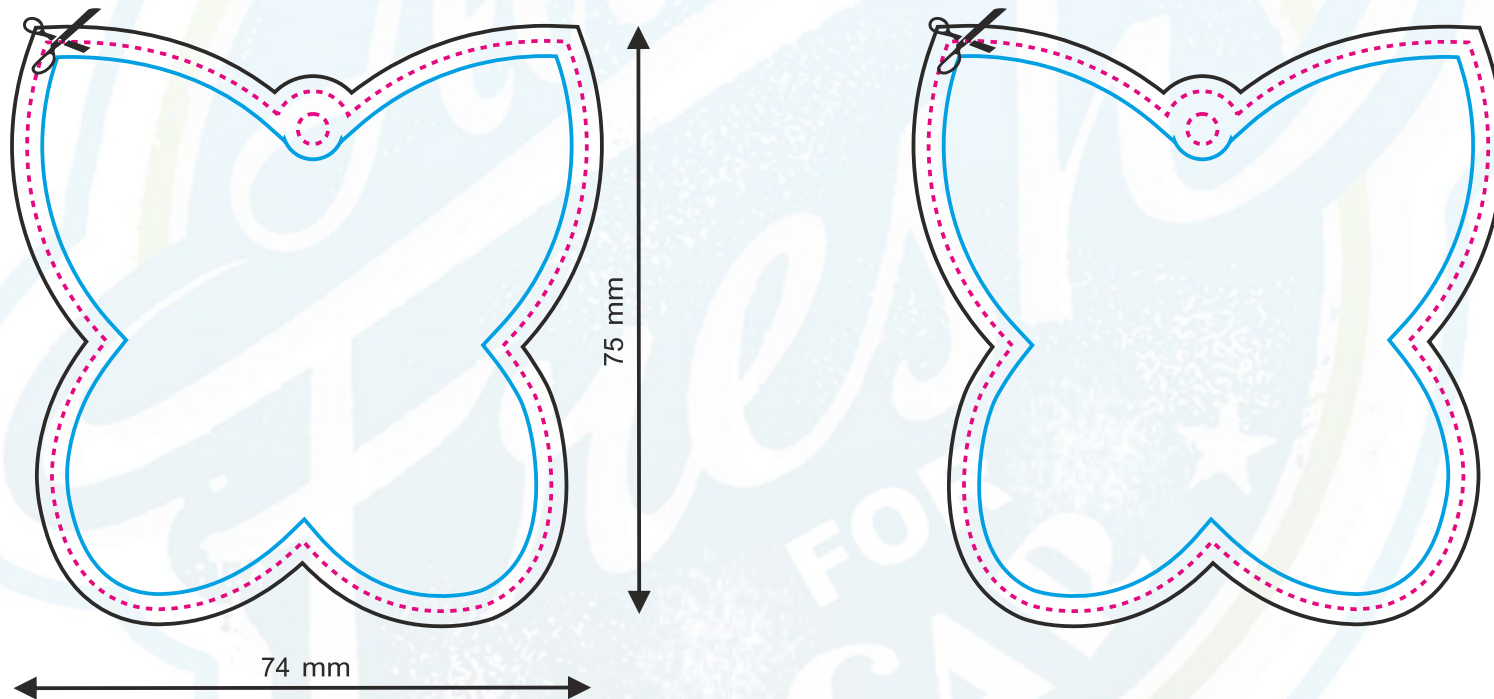

VORNE / HINTEN

Seite 207

Projektgröße (netto). Schnittlinie
 Projektgröße (brutto). Entwurfgröße

Sichere Zone (alle Elemente, die nicht getrimmt werden sollen, sollten sich innerhalb dieser Linie befinden)

ACHTUNG:

Bitte überprüfen Sie das Design sorgfältig auf Inhalt, Farben und Texte.
 Nach Annahme der Bestellung übernehmen wir keine Verantwortung für Fehler.
 Mögliche Grafikverschiebungen (+/- 1 mm Toleranz). Mögliche Farbabweichung (max. +/- 7%).

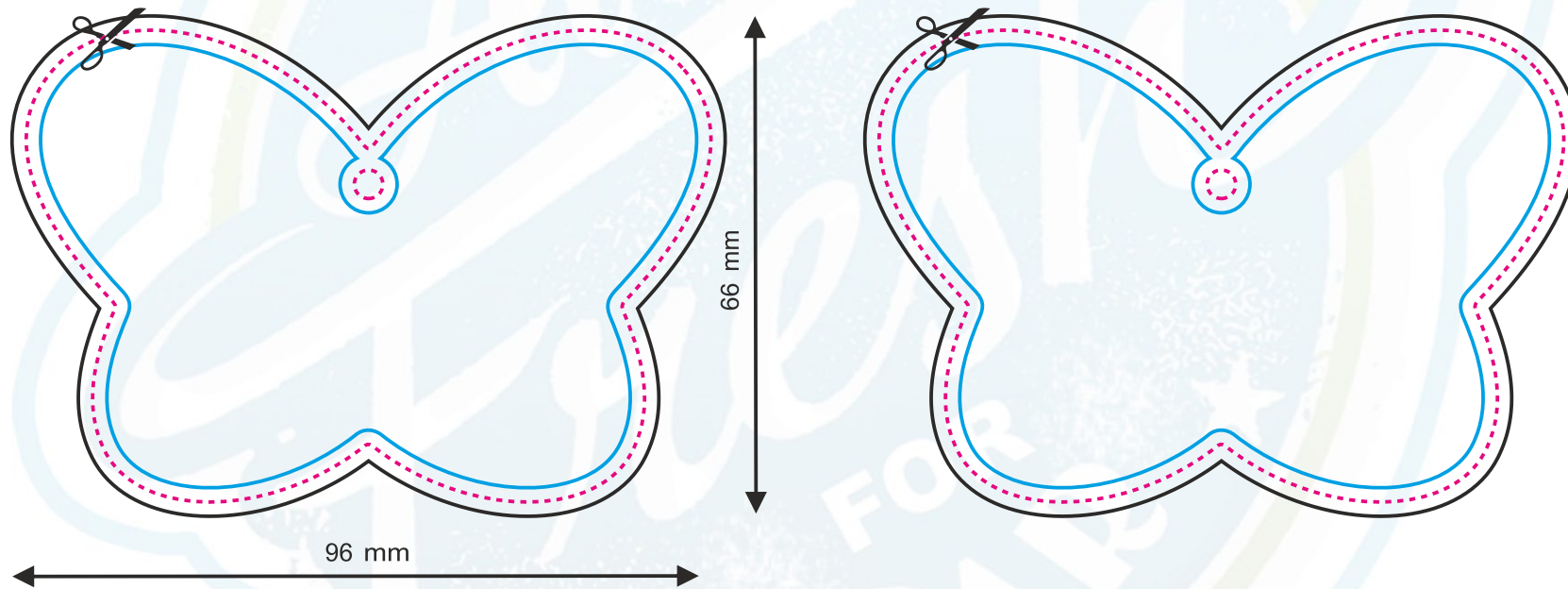

VORNE / HINTEN

Seite 208

Projektgröße (netto). Schnittlinie

Projektgröße (brutto). Entwurfgröße

Sichere Zone (alle Elemente, die nicht getrimmt werden sollen, sollten sich innerhalb dieser Linie befinden)

ACHTUNG:

Bitte überprüfen Sie das Design sorgfältig auf Inhalt, Farben und Texte.

Nach Annahme der Bestellung übernehmen wir keine Verantwortung für Fehler.

Mögliche Grafikverschiebungen (+/- 1 mm Toleranz). Mögliche Farbabweichung (max. +/- 7%).

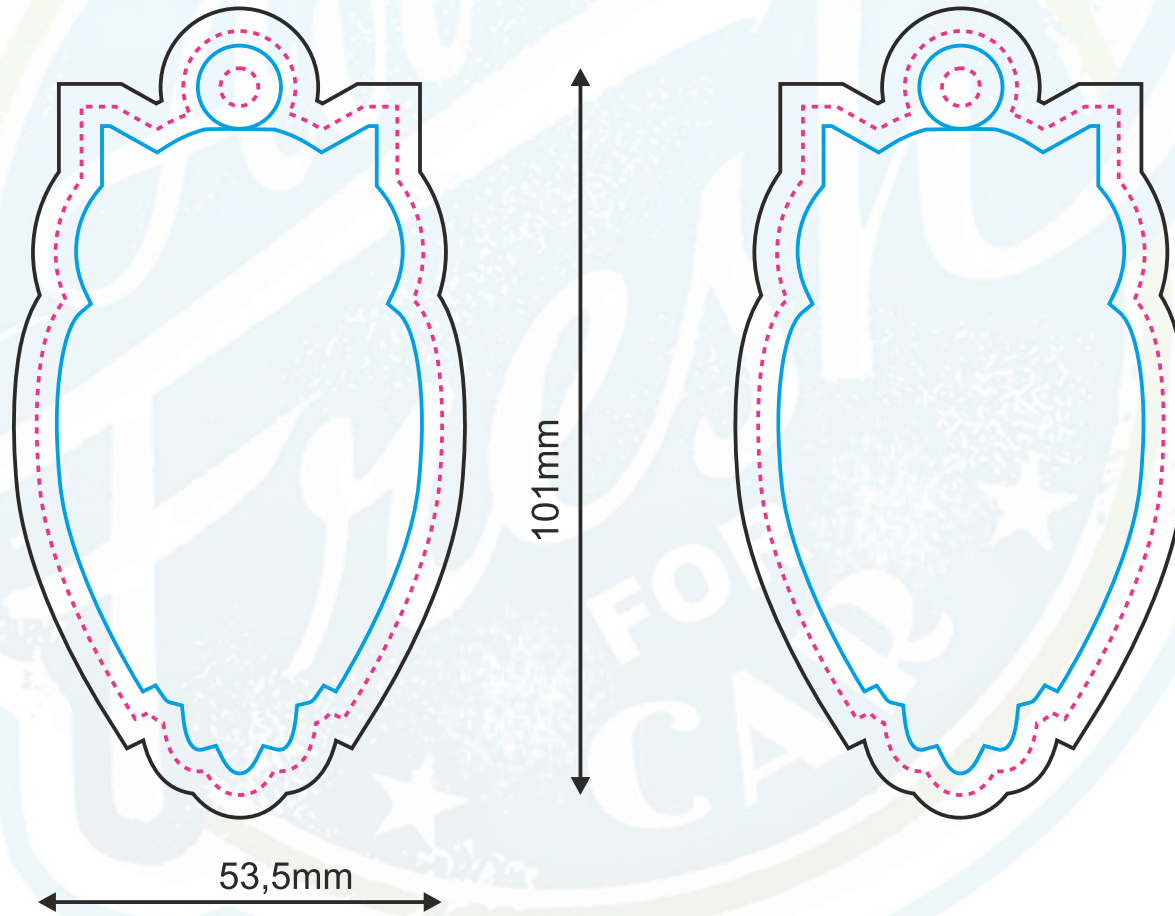

VORNE / HINTEN



Projektgröße (netto). Schnittlinie
 Projektgröße (brutto). Entwurfgröße

Sichere Zone (alle Elemente, die nicht getrimmt werden sollen, sollten sich innerhalb dieser Linie befinden)

ACHTUNG:

Bitte überprüfen Sie das Design sorgfältig auf Inhalt, Farben und Texte.
 Nach Annahme der Bestellung übernehmen wir keine Verantwortung für Fehler.
 Mögliche Grafikverschiebungen (+/- 1 mm Toleranz). Mögliche Farbabweichung (max. +/- 7%).

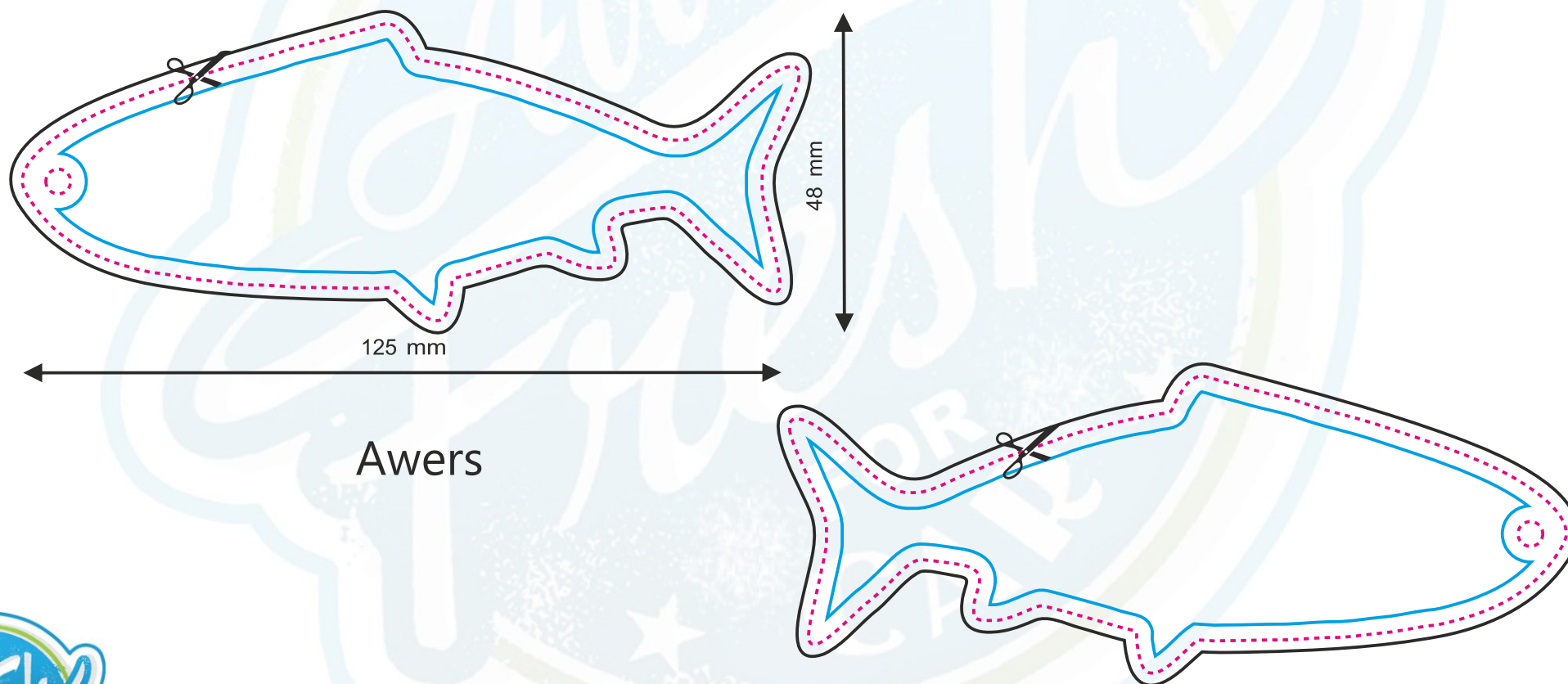

Awers

Rewers

VORNE / HINTEN

Seite 210



Projektgröße (netto). Schnittlinie
 Projektgröße (brutto). Entwurfgröße

Sichere Zone (alle Elemente, die nicht getrimmt werden sollen, sollten sich innerhalb dieser Linie befinden)

ACHTUNG:

Bitte überprüfen Sie das Design sorgfältig auf Inhalt, Farben und Texte.
 Nach Annahme der Bestellung übernehmen wir keine Verantwortung für Fehler.
 Mögliche Grafikverschiebungen (+/- 1 mm Toleranz). Mögliche Farbabweichung (max. +/- 7%).

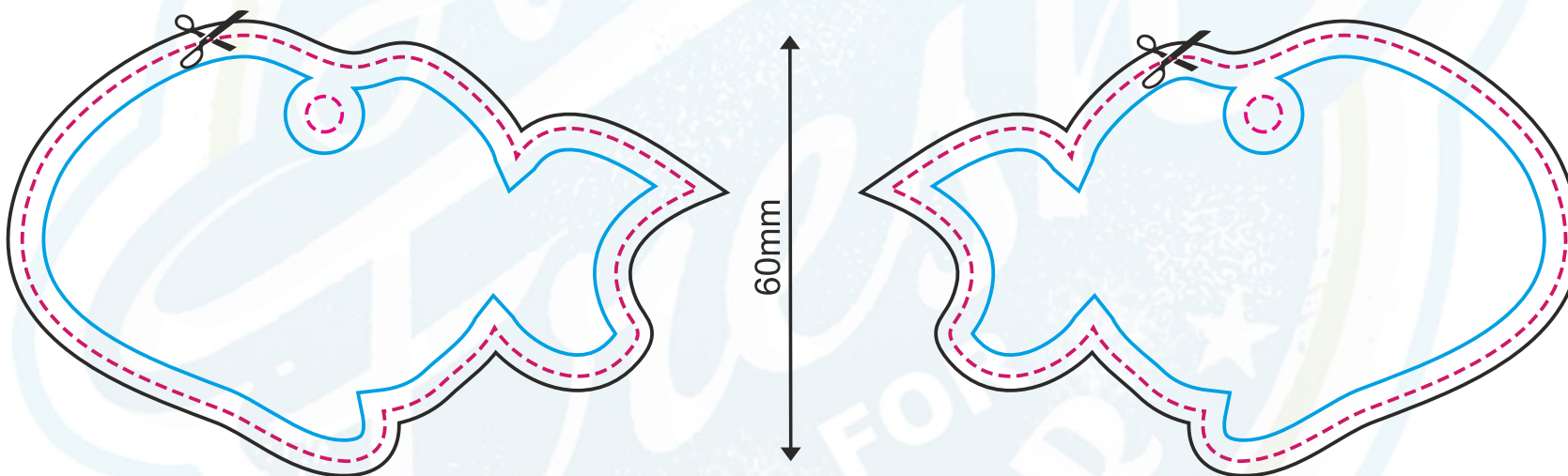

VORNE / HINTEN

Projektgröße (netto). Schnittlinie
 Projektgröße (brutto). Entwurfgröße

Sichere Zone (alle Elemente, die nicht getrimmt werden sollen, sollten sich innerhalb dieser Linie befinden)

ACHTUNG:

Bitte überprüfen Sie das Design sorgfältig auf Inhalt, Farben und Texte.
 Nach Annahme der Bestellung übernehmen wir keine Verantwortung für Fehler.
 Mögliche Grafikverschiebungen (+/- 1 mm Toleranz). Mögliche Farbabweichung (max. +/- 7%).

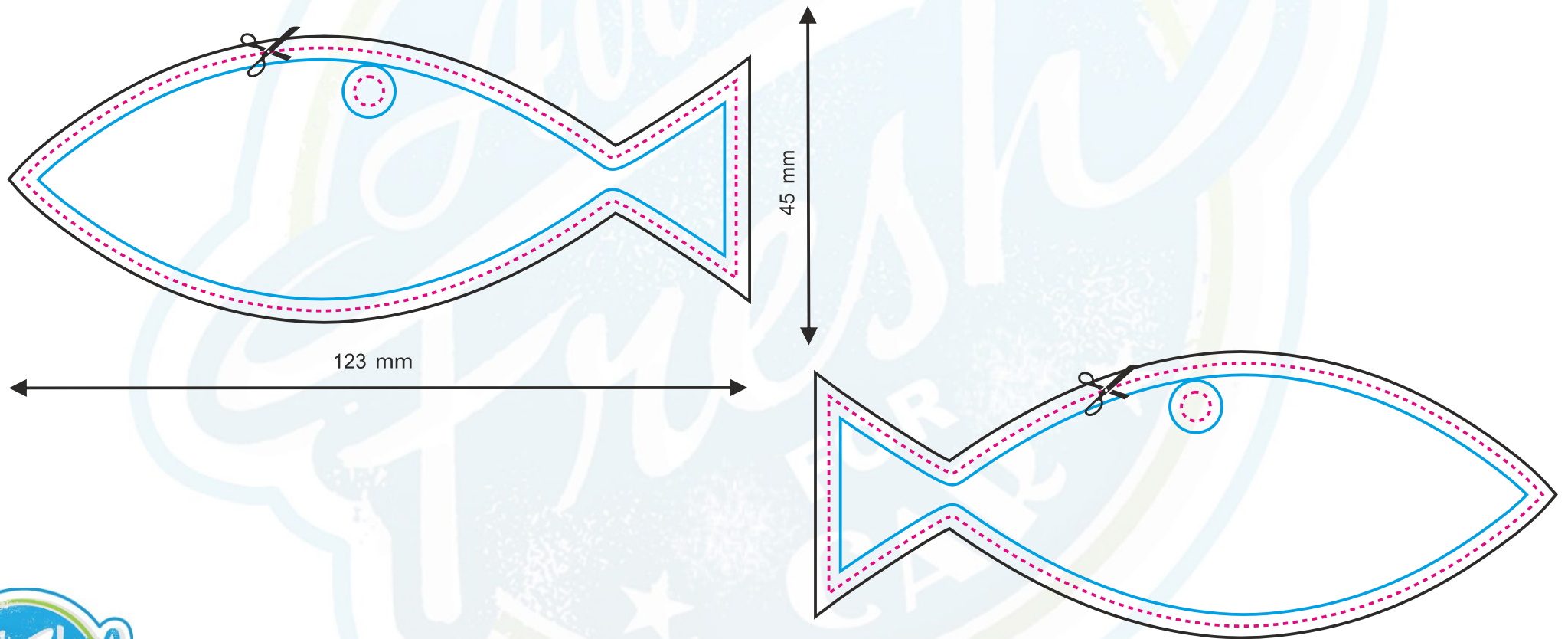

VORNE / HINTEN

Seite 212

Projektgröße (netto). Schnittlinie

Projektgröße (brutto). Entwurfgröße

Sichere Zone (alle Elemente, die nicht getrimmt werden sollen, sollten sich innerhalb dieser Linie befinden)

ACHTUNG:

Bitte überprüfen Sie das Design sorgfältig auf Inhalt, Farben und Texte.
 Nach Annahme der Bestellung übernehmen wir keine Verantwortung für Fehler.
 Mögliche Grafikverschiebungen (+/- 1 mm Toleranz). Mögliche Farbabweichung (max. +/- 7%).

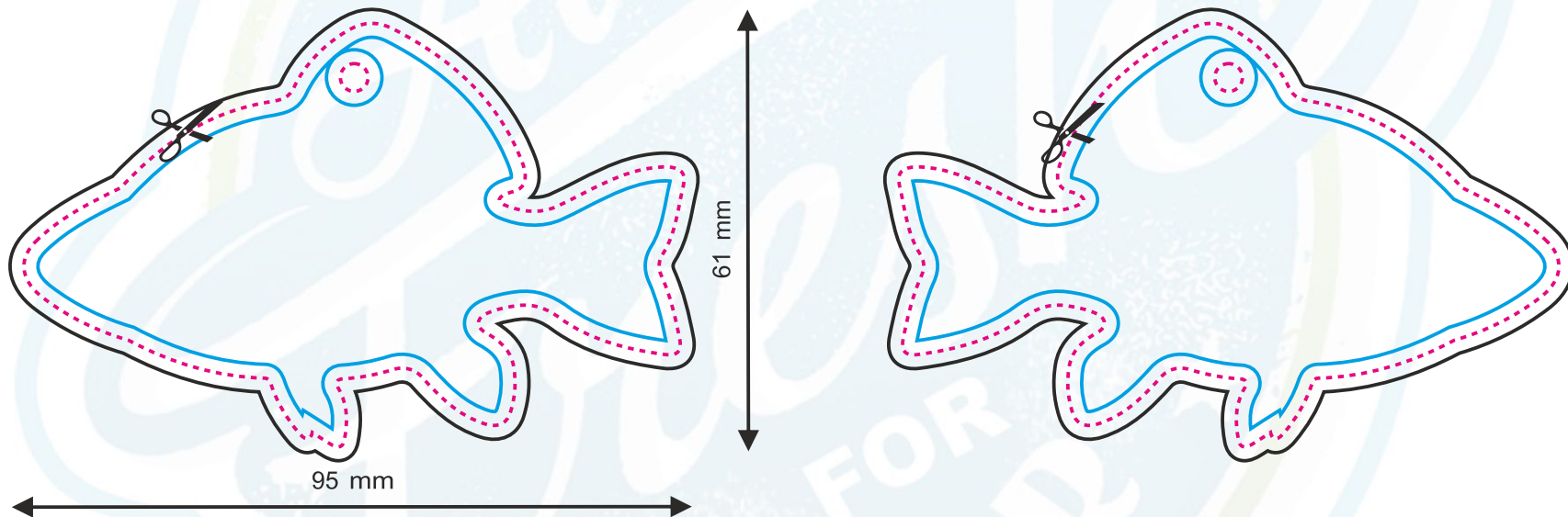
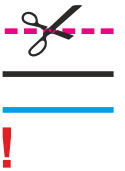

VORNE / HINTEN

Seite 213

Projektgröße (netto). Schnittlinie
 Projektgröße (brutto). Entwurfgröße

Sichere Zone (alle Elemente, die nicht getrimmt werden sollen, sollten sich innerhalb dieser Linie befinden)

ACHTUNG:

Bitte überprüfen Sie das Design sorgfältig auf Inhalt, Farben und Texte.
 Nach Annahme der Bestellung übernehmen wir keine Verantwortung für Fehler.
 Mögliche Grafikverschiebungen (+/- 1 mm Toleranz). Mögliche Farbabweichung (max. +/- 7%).

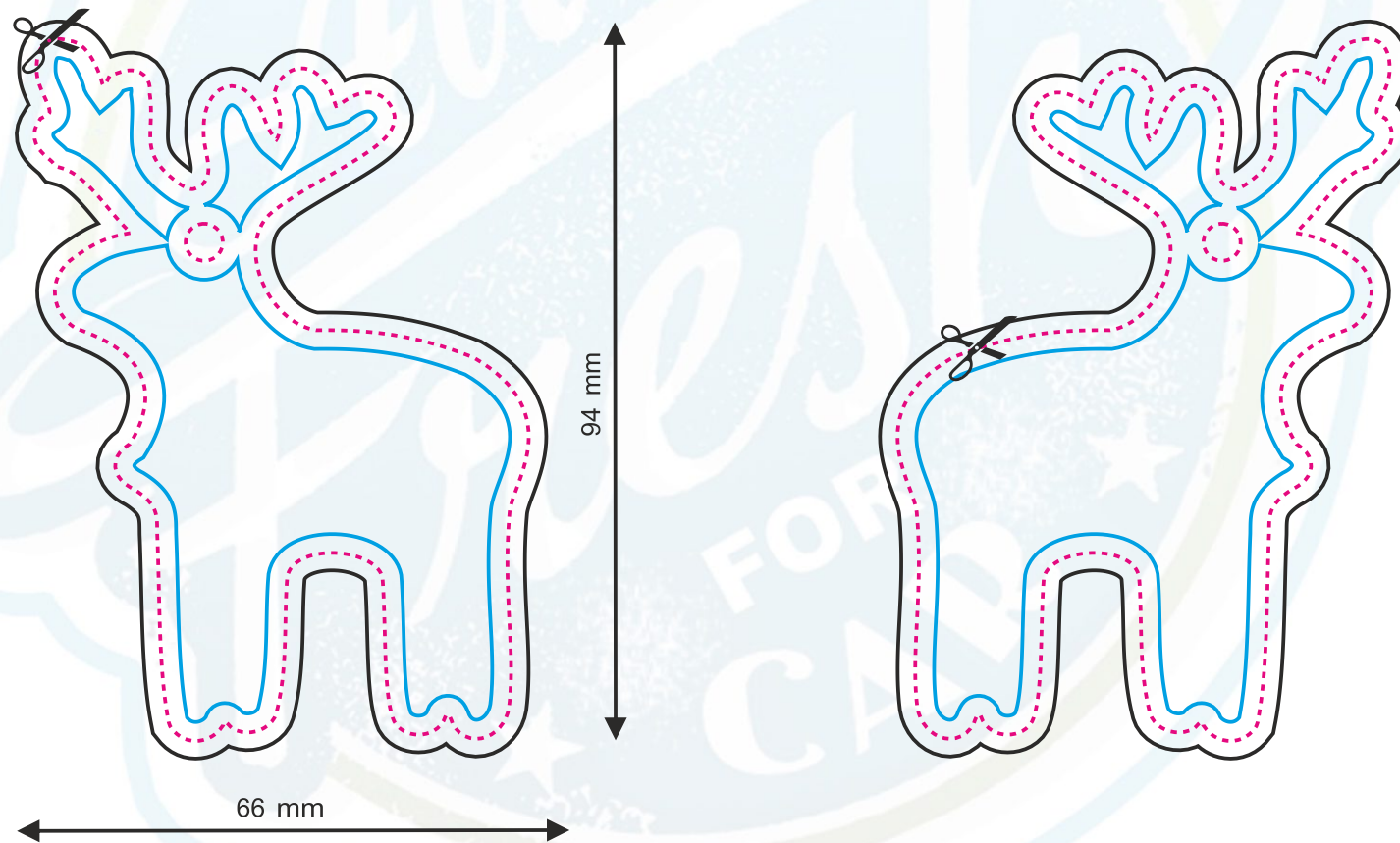
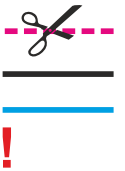

VORNE / HINTEN

Seite 214



Projektgröße (netto). Schnittlinie

Projektgröße (brutto). Entwurfgröße

Sichere Zone (alle Elemente, die nicht getrimmt werden sollen, sollten sich innerhalb dieser Linie befinden)

ACHTUNG:

Bitte überprüfen Sie das Design sorgfältig auf Inhalt, Farben und Texte.
 Nach Annahme der Bestellung übernehmen wir keine Verantwortung für Fehler.
 Mögliche Grafikverschiebungen (+/- 1 mm Toleranz). Mögliche Farbabweichung (max. +/- 7%).

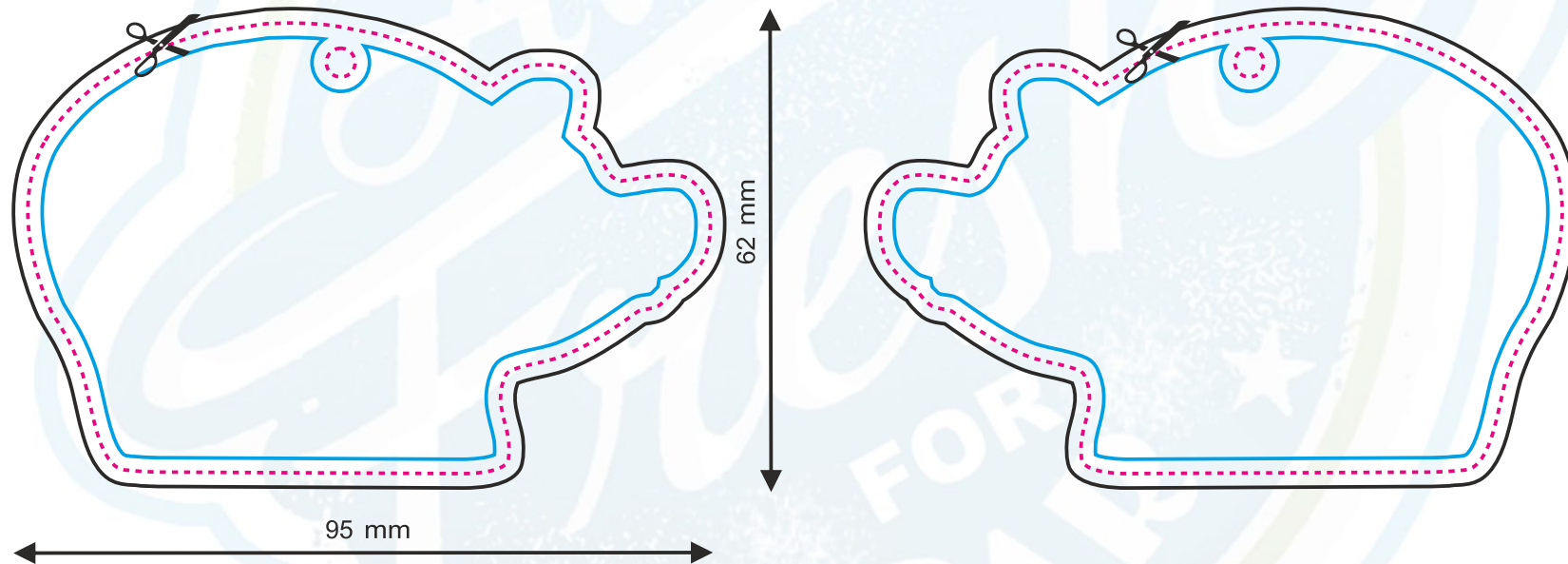

VORNE / HINTEN

Seite 215

Projektgröße (netto). Schnittlinie

Projektgröße (brutto). Entwurfgröße

Sichere Zone (alle Elemente, die nicht getrimmt werden sollen, sollten sich innerhalb dieser Linie befinden)

ACHTUNG:

Bitte überprüfen Sie das Design sorgfältig auf Inhalt, Farben und Texte.
 Nach Annahme der Bestellung übernehmen wir keine Verantwortung für Fehler.
 Mögliche Grafikverschiebungen (+/- 1 mm Toleranz). Mögliche Farbabweichung (max. +/- 7%).

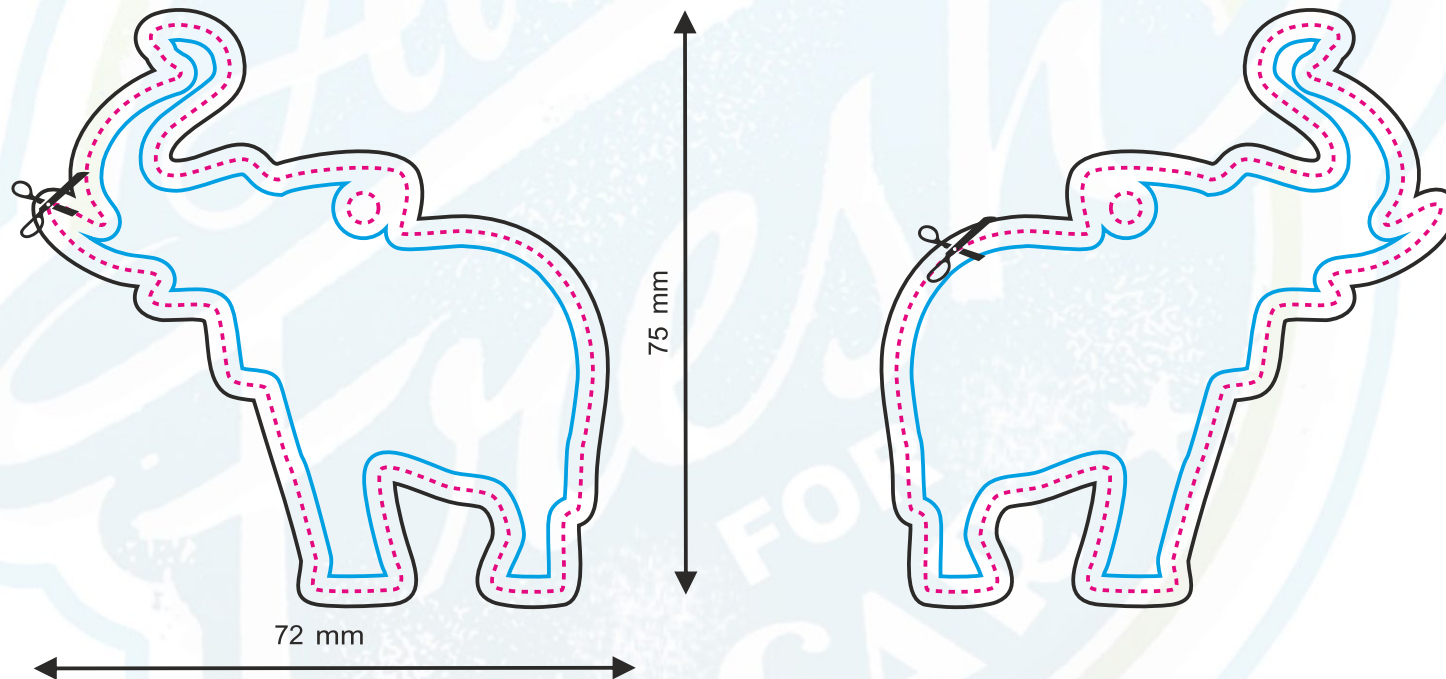

VORNE / HINTEN

Seite 216

Projektgröße (netto). Schnittlinie
 Projektgröße (brutto). Entwurfgröße

Sichere Zone (alle Elemente, die nicht getrimmt werden sollen, sollten sich innerhalb dieser Linie befinden)

ACHTUNG:

Bitte überprüfen Sie das Design sorgfältig auf Inhalt, Farben und Texte.
 Nach Annahme der Bestellung übernehmen wir keine Verantwortung für Fehler.
 Mögliche Grafikverschiebungen (+/- 1 mm Toleranz). Mögliche Farbabweichung (max. +/- 7%).

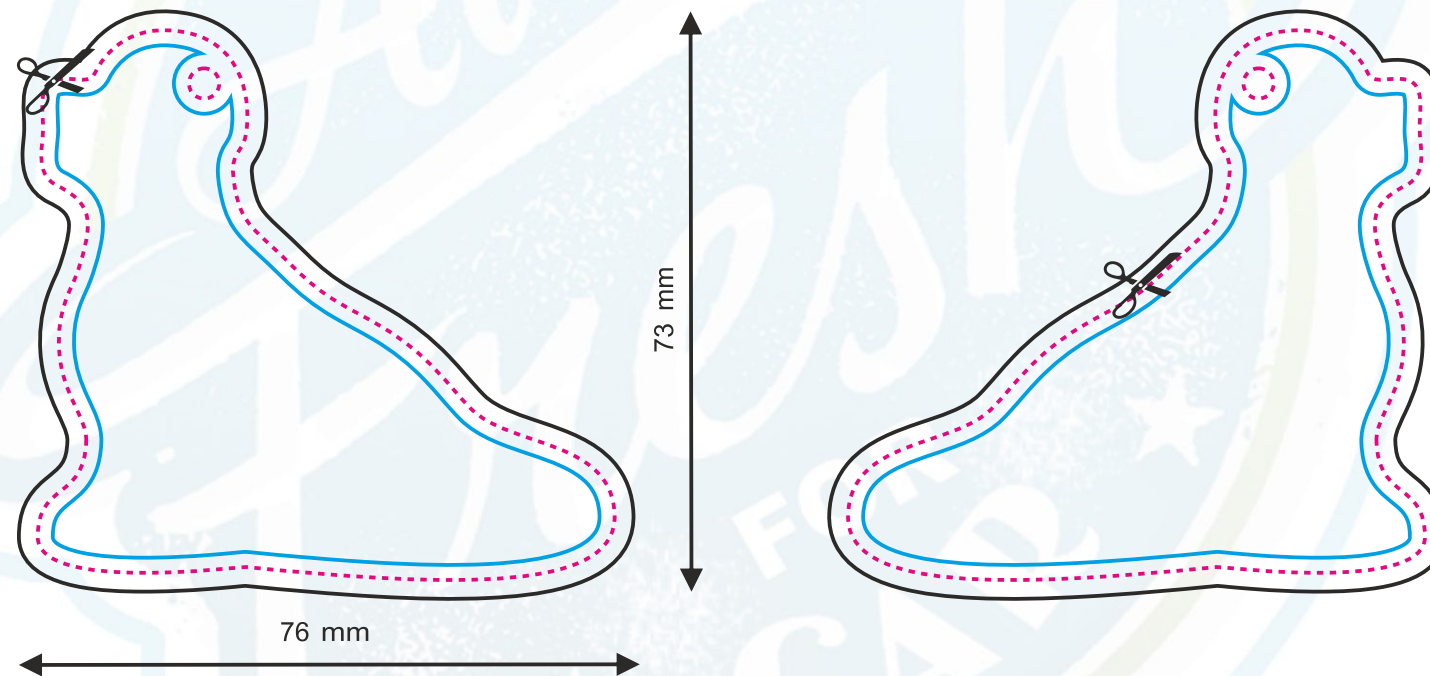

VORNE / HINTEN

Seite 217



Projektgröße (netto). Schnittlinie
 Projektgröße (brutto). Entwurfgröße

Sichere Zone (alle Elemente, die nicht getrimmt werden sollen, sollten sich innerhalb dieser Linie befinden)

ACHTUNG:

Bitte überprüfen Sie das Design sorgfältig auf Inhalt, Farben und Texte.
 Nach Annahme der Bestellung übernehmen wir keine Verantwortung für Fehler.
 Mögliche Grafikverschiebungen (+/- 1 mm Toleranz). Mögliche Farbabweichung (max. +/- 7%).

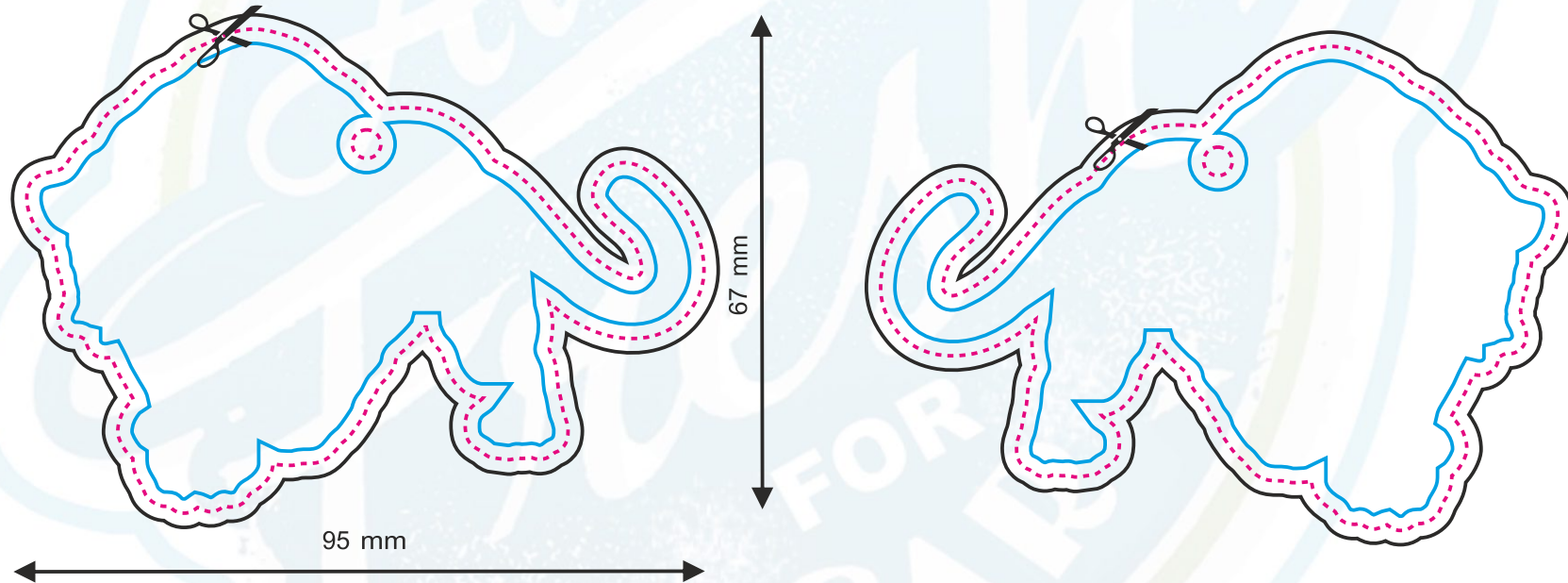

VORNE / HINTEN

Seite 218

Projektgröße (netto). Schnittlinie
 Projektgröße (brutto). Entwurfgröße

Sichere Zone (alle Elemente, die nicht getrimmt werden sollen, sollten sich innerhalb dieser Linie befinden)

ACHTUNG:

Bitte überprüfen Sie das Design sorgfältig auf Inhalt, Farben und Texte.
 Nach Annahme der Bestellung übernehmen wir keine Verantwortung für Fehler.
 Mögliche Grafikverschiebungen (+/- 1 mm Toleranz). Mögliche Farbabweichung (max. +/- 7%).

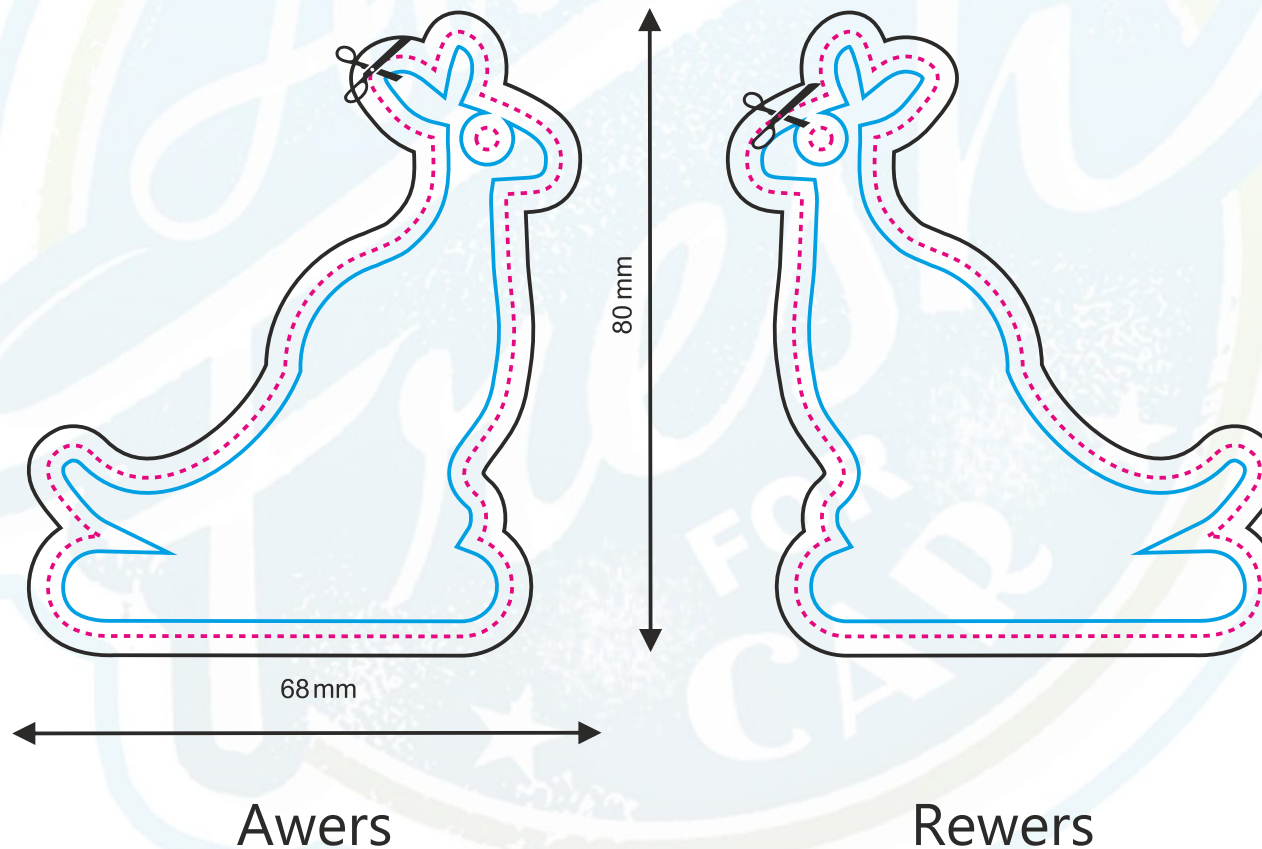

VORNE / HINTEN

